

# Ju 88P-1 'Tank Buster'

1/48 SCALE MODEL KIT No 48228

## Ju 88P-1 «Винищувач танків»

Влітку 1942 року було прийнято рішення про переробку невеликої партії бомбардувальників Ju 88A-4 у протитанкові варіанти, згодом вони отримали позначення Ju 88P-1. У великій підфюзеляжній гондолі цих літаків знаходилася 75-мм протитанкова гармата PaK 40L (також відома як BK 7.5) з електропневматичною системою заряджання, гондолу в екстремальній ситуації можна було скинути за допомогою піротехнічних пристроїв. Носова частина літака спочатку залишалася закленою, як у звичайного бомбардувальника Ju 88A-4, але результати випробувань показали, що скло не витримує дії газів під час пострілу. Тому надалі на Ju 88P-1 встановили носову частину без скла (від винищувача Ju 88C), також було змінено дульне гальмо. До вересня 1943 року було випущено 18 екземплярів цього літака, частина з них потрапила на Східний фронт у складі «Versuchskommando für Panzerbekämpfung». Згодом шість Ju 88P-1 були передані в 1-у бомбардувальну ескадру «Hindenburg» (Kampfgeschwader 1 «Hindenburg»).

## Тактико-технічні характеристики Ju 88P-1

Довжина, м	14,40
Розмах крила, м	20,08
Нормальна злітна вага, кг	11000
Двигун	2xJumo 211J, 2x1400 к.с.
Максимальна швидкість, км/год	390
Практична стеля, м	7900
Озброєння	1x75-мм гармата PaK 40L (BK 7.5), кулемети MG 81

## Ju 88P-1 'Tank Buster'

In the summer of 1942, a decision was made to convert a small batch of Ju 88A-4 bombers into anti-tank versions, later they received the designation Ju 88P-1. In the large ventral gondola of these aircraft was a 75-mm PaK 40L anti-tank gun (also known as BK 7.5) with an electro-pneumatic loading system, the gondola in an extreme situation could be dropped using pyrotechnic devices. Initially, the nose of the aircraft remained glazed, like a regular Ju 88A-4 bomber, but the test results showed that the glass could not withstand the action of gases during the shot. Therefore, the Ju 88P-1 was later modified with a nose section devoid of glass, borrowed from the Ju 88C fighter, and the muzzle brake was also changed. By September 1943, 18 copies of this aircraft were produced, some of them fell on the Eastern Front as part of the Versuchskommando für Panzerbekämpfung. Subsequently, six Ju 88P-1 were transferred to the 1st Hindenburg Bomber Squadron. (Kampfgeschwader 1 «Hindenburg»).

## Tactical and Technical Specifications of Ju 88P-1

Length, m	14,40
Wingspan, m	20,08
Max take-off weight, kg	11000
Engine	2xJumo 211J, 2x1400 hp
Max. Speed, km/h	390
Service Ceiling, m	7900
Armament	1x75-mm gun PaK 40L (BK 7.5), machine guns MG 81

## ФАРБИ, ЩО ВИКОРИСТОВУЮТЬСЯ / USED COLORS:

COLOR	ICM
A Темно-сірий   Dark Grey	1037
B Сталь   Natural Steel	1025
C Сіро-зелений   Grey Green	1035
D Гумовий чорний   Rubber Black	1039
E Чорний   Black	1002
F Срібло   Silver	1024
G Темна іржа   Dark rust	1051
H Збройовий метал   Gun metal	1027
J Екстра темно-зелений   Extra Dark Green	1069
K Сірий польовий німецький   German Field Grey	1070
L Жовтий   Deep Yellow	1003
M Блідо-синій   Pale Blue	1074



Використовуйте набір фарб від ICM  
Best to be used with ICM Paint Set

Для отримання глянцевого, сатинового чи матового ефекту – використовуйте наші лаки!

For a glossy, satin or matte effect – use our varnishes!

2001 МАТОВИЙ ЛАК VARNISH MATT	2002 САТИНОВИЙ ЛАК VARNISH SATIN	2003 ГЛЯНЦЕВИЙ ЛАК VARNISH GLOSS
-------------------------------	----------------------------------	----------------------------------

**01** СТАДІЯ СКЛАДАННЯ  
ASSEMBLY STEP

**A** ФАРБА, ЩО ВИКОРИСТОВУЄТЬСЯ  
USED COLOR

**x2** ЗРОБИТИ ДВІ ДЕТАЛІ  
MAKE 2 PCS

ВІДРІЗАТИ  
CUT OFF

**03** СКЛАДАЛЬНА ОДИНИЦЯ  
ASSEMBLY UNIT

ЗРОБИТИ САМОМУ  
SCRATCH BUILD

НЕ КЛЕЇТИ  
DO NOT CEMENT

У В А Г А І С А У Т І О Н І

Перед складанням уважно прочитати інструкцію з монтажу. Кожна деталь пронумерована. Дотримуватися послідовності монтажу. Необхідні робочі інструменти: ніж і напилек для зачистки деталей; гумова стрічка, клейка стрічка і прищипки для бігани (для притиснення алюмінієвих деталей). Деталі з пластику очистити в розчині м'якого миючого засобу і висушити на повітрі для того, щоб фарба і перекрій картини краще прилипали. Перед приклеюванням перевірити, чи підходять деталі, клей наносити економно. Хром і фарбу видалити з поверхонь склеювання. Невеликі деталі пофарбувати перед тим, як вони будуть віддалені з рамок. Фарбу необхідно добре просушити, тільки після цього продовжувати складання. Кожну відповідну передіду картинку вирізати окремо і приблизно на 20 секунд занурити в теплу воду. На позначеному місці картинку відокремити від паперу і притиснути промокальним папером.

Read the instructions thoroughly prior to assembly. Each component is numbered. Adhere to specified sequence of assembly. Tools required: knife and file for removal of components from frame; rubber bond, adhesive tape and clothes pegs for clamping components together after applying adhesive. Clean plastic components in a mild detergent solution and allow to air-dry so that paint and transfers adhere better. Prior to applying adhesive, check to see whether the components fit together, apply adhesive sparingly. Remove chrome and paint from the contact surfaces. Paint small components before removing them from the frame. Allow paint to dry well, and only then continue to assemble. Cut out each transfer individually and immerse in warm water for approx. 20 seconds. Slide transfer off paper and into designated position, then press on with blotting paper.

Підпишіться на наш канал



Subscribe to our youtube channel

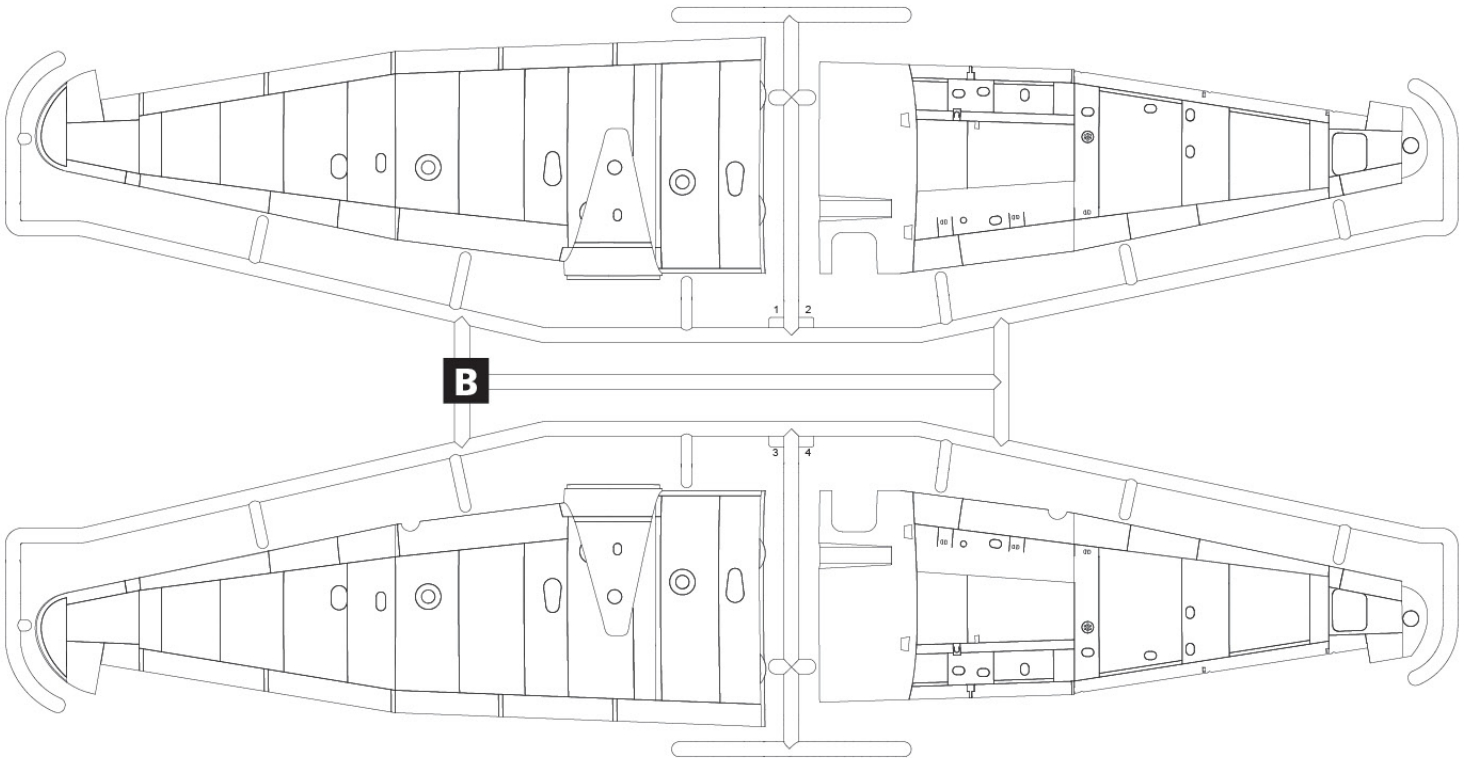
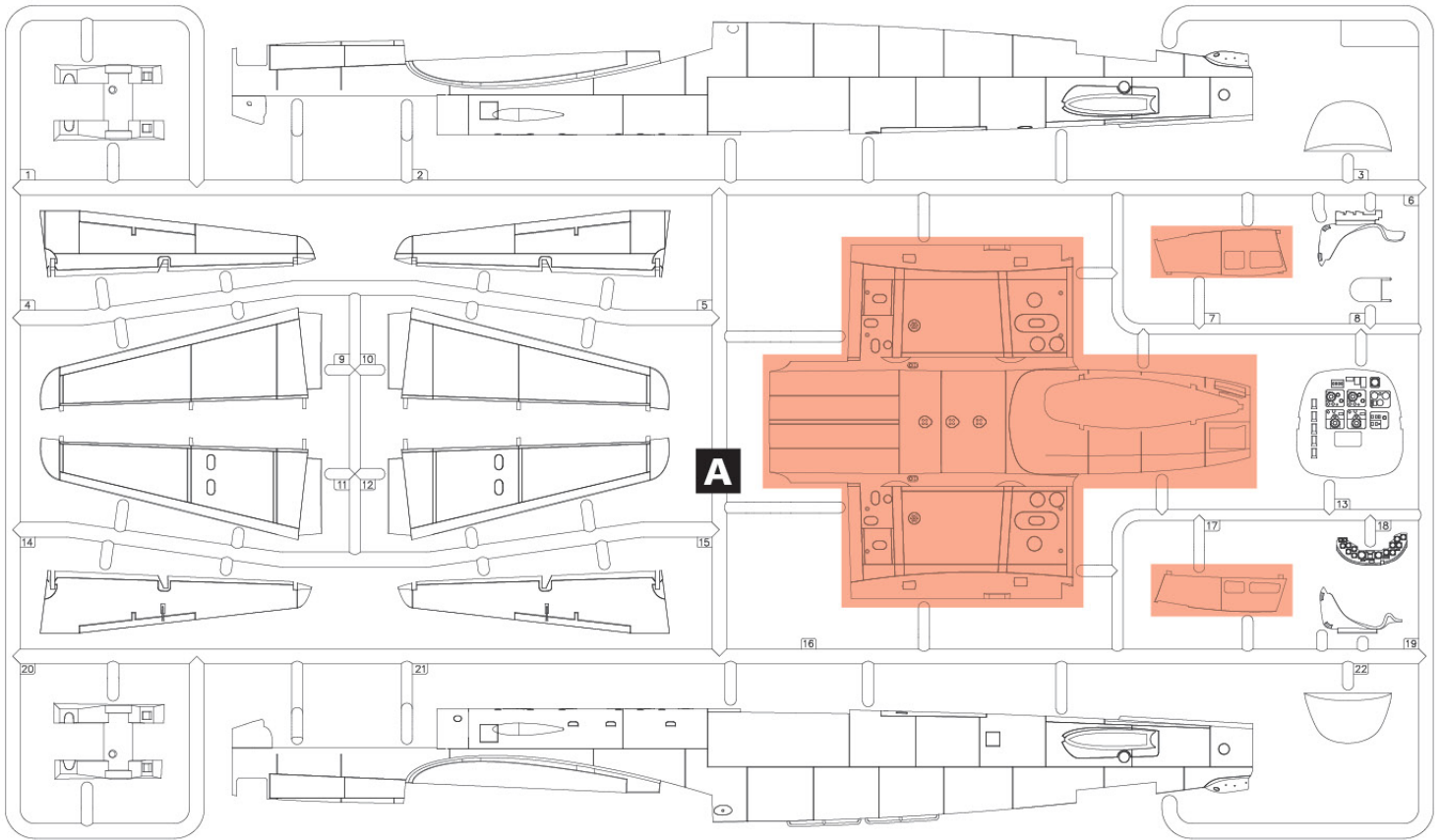



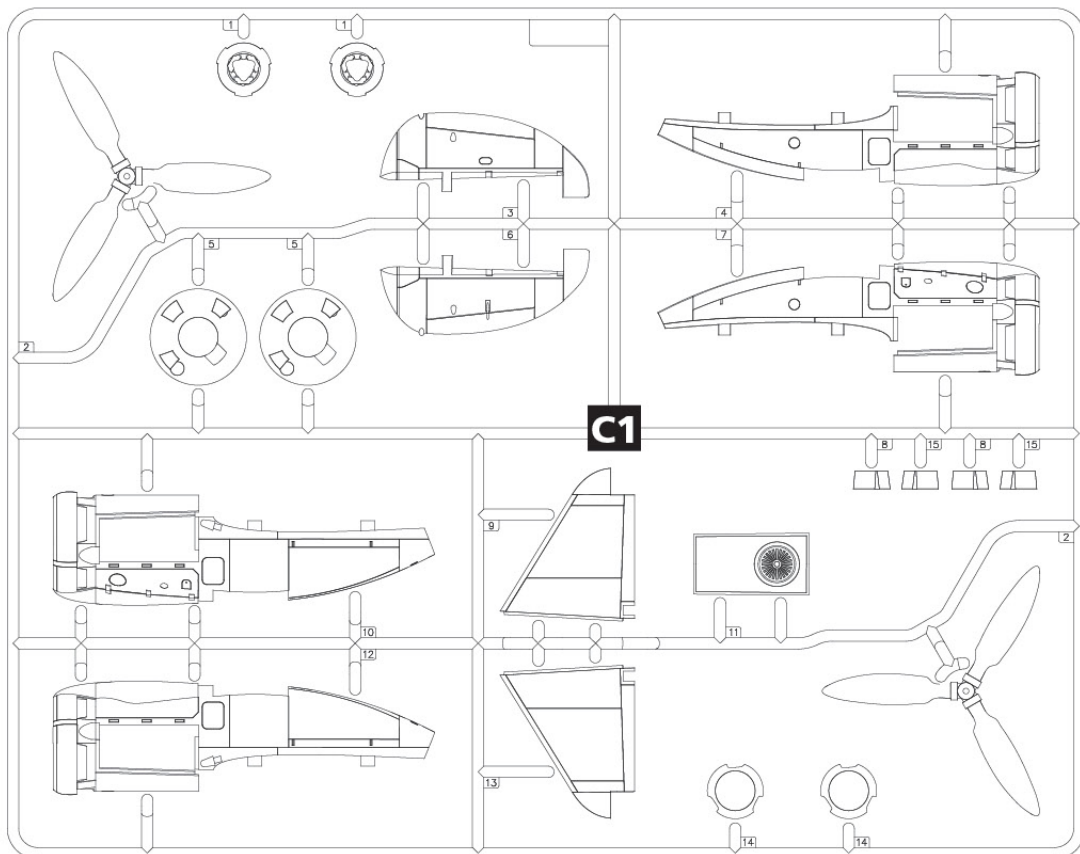
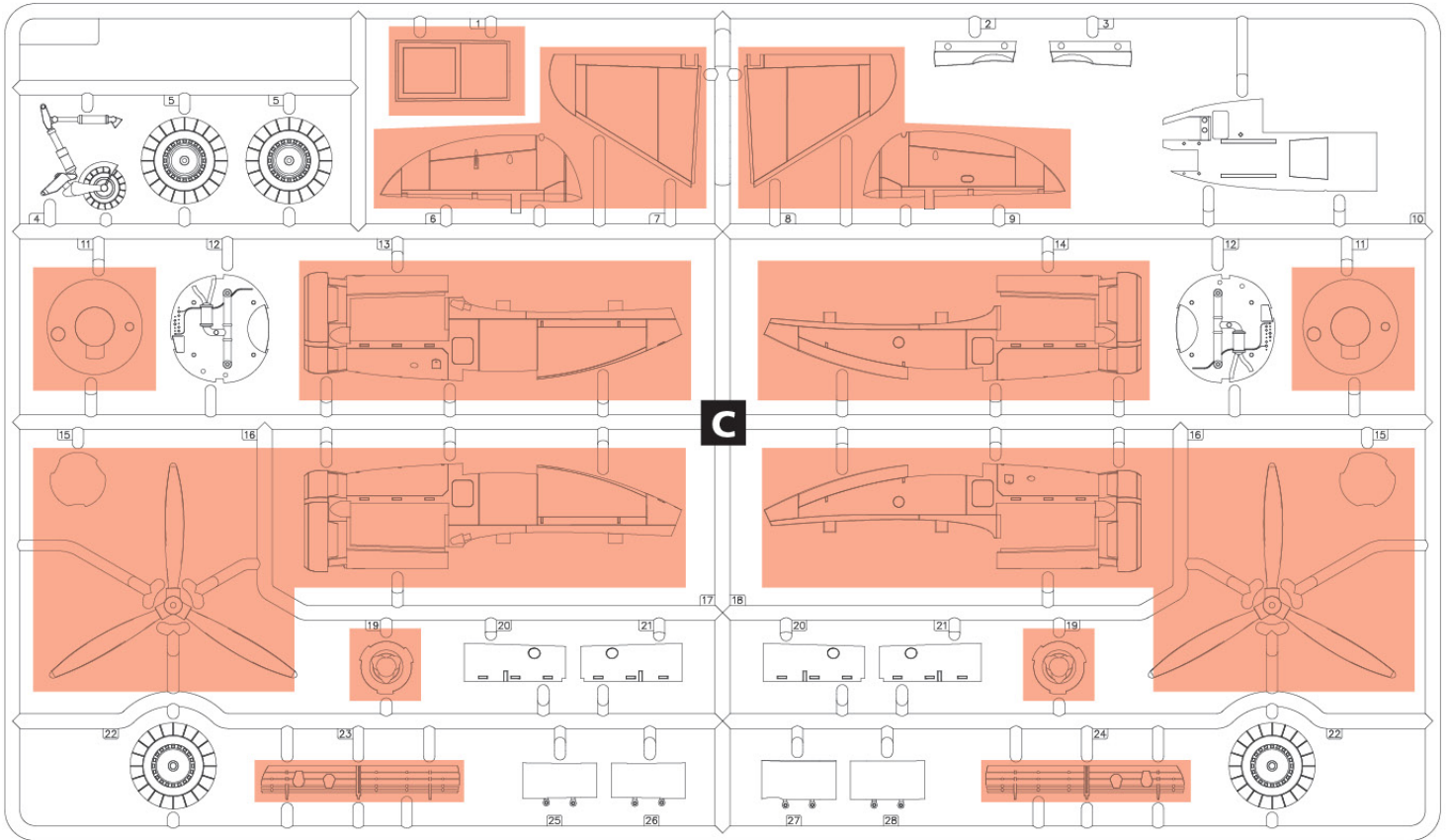

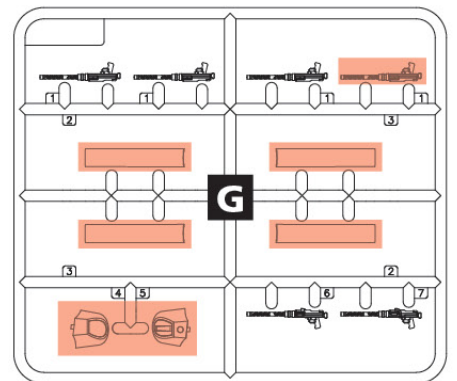
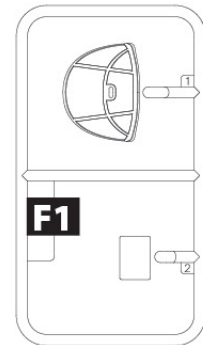
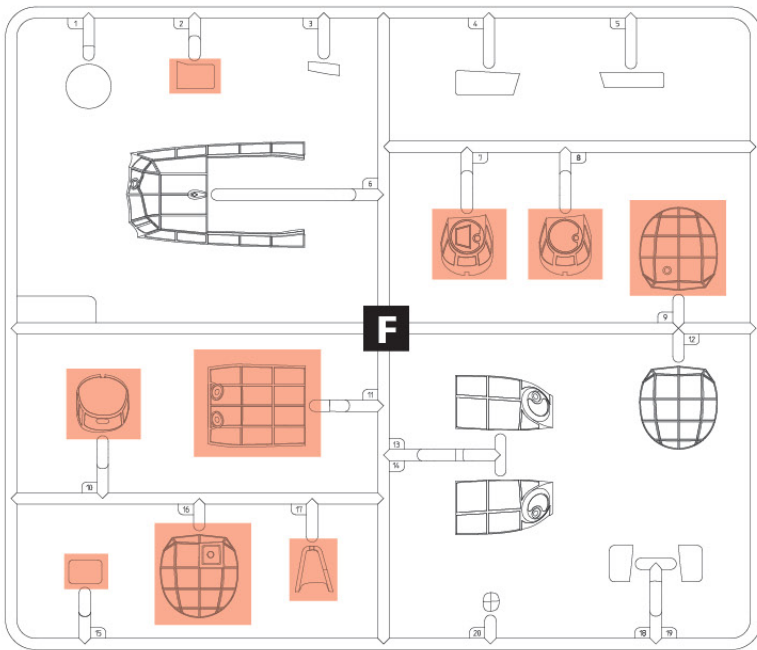
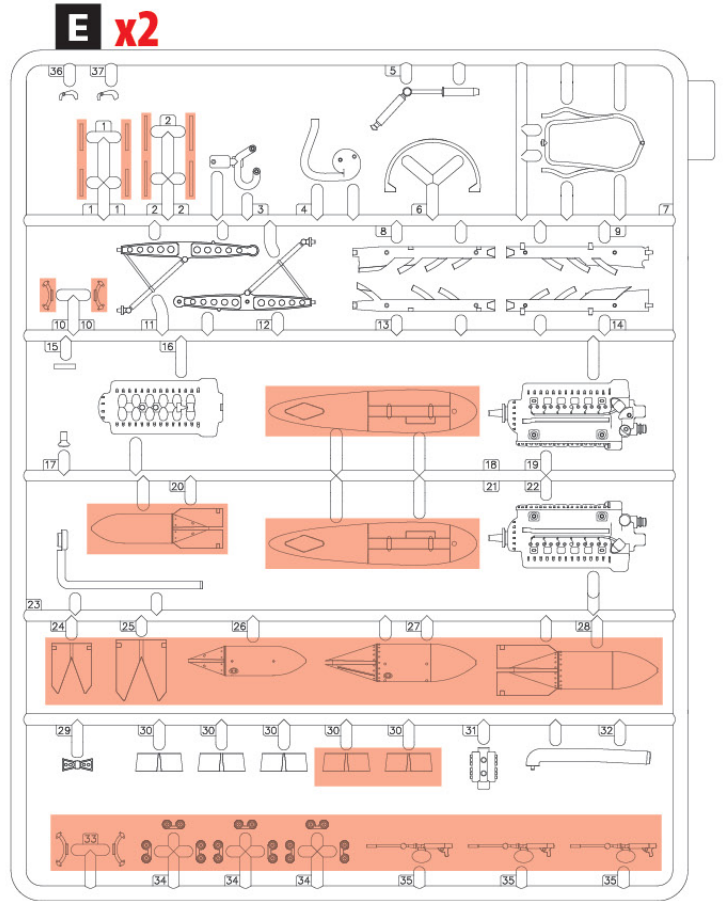
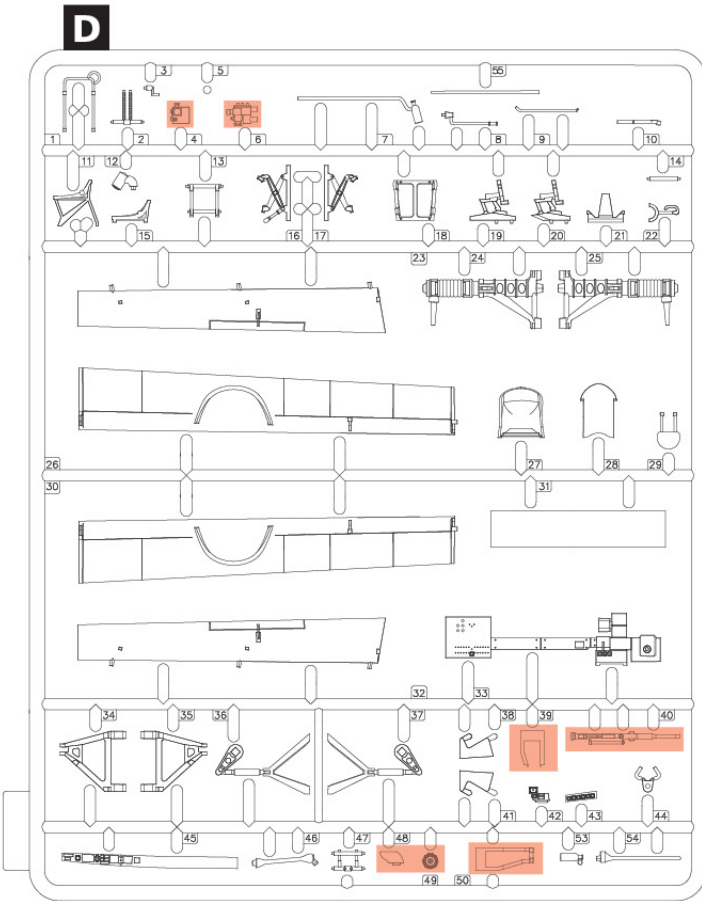



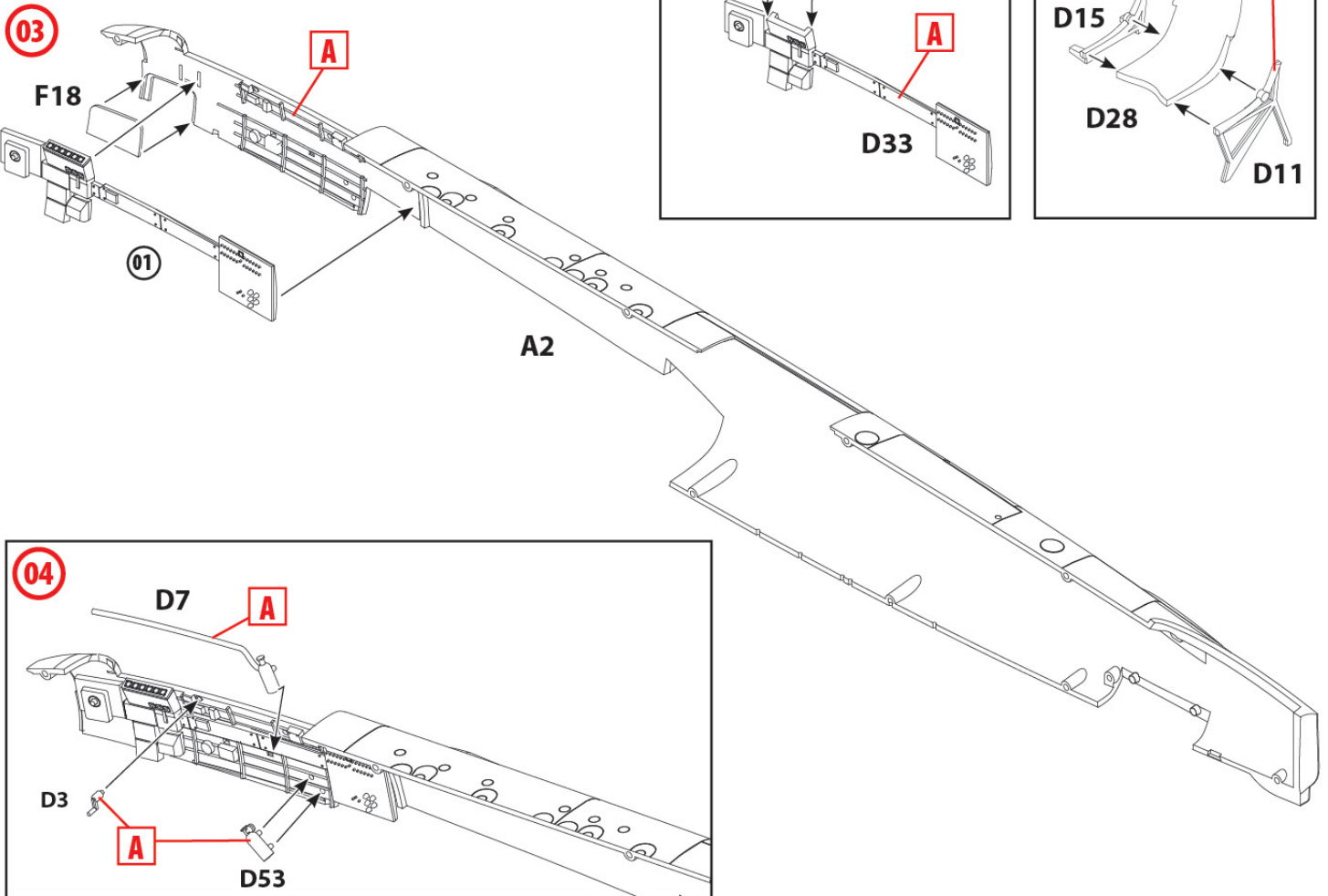
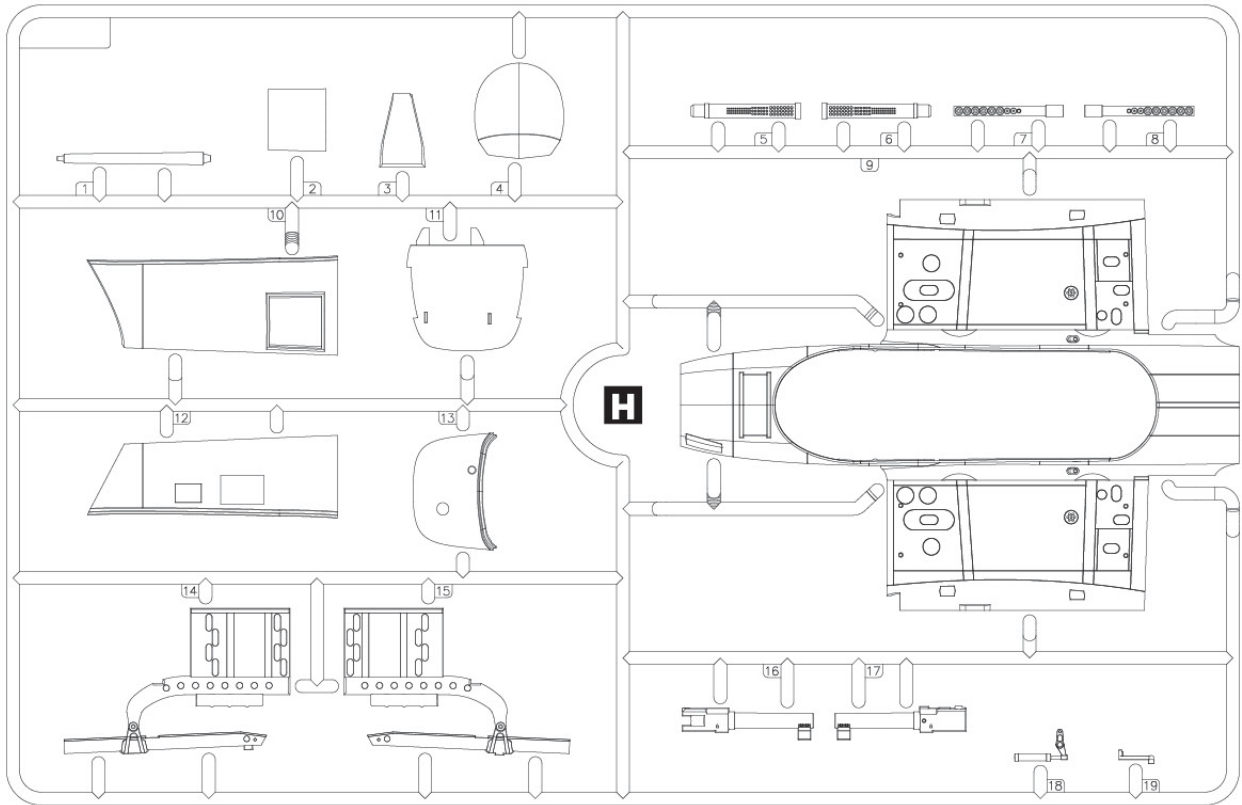

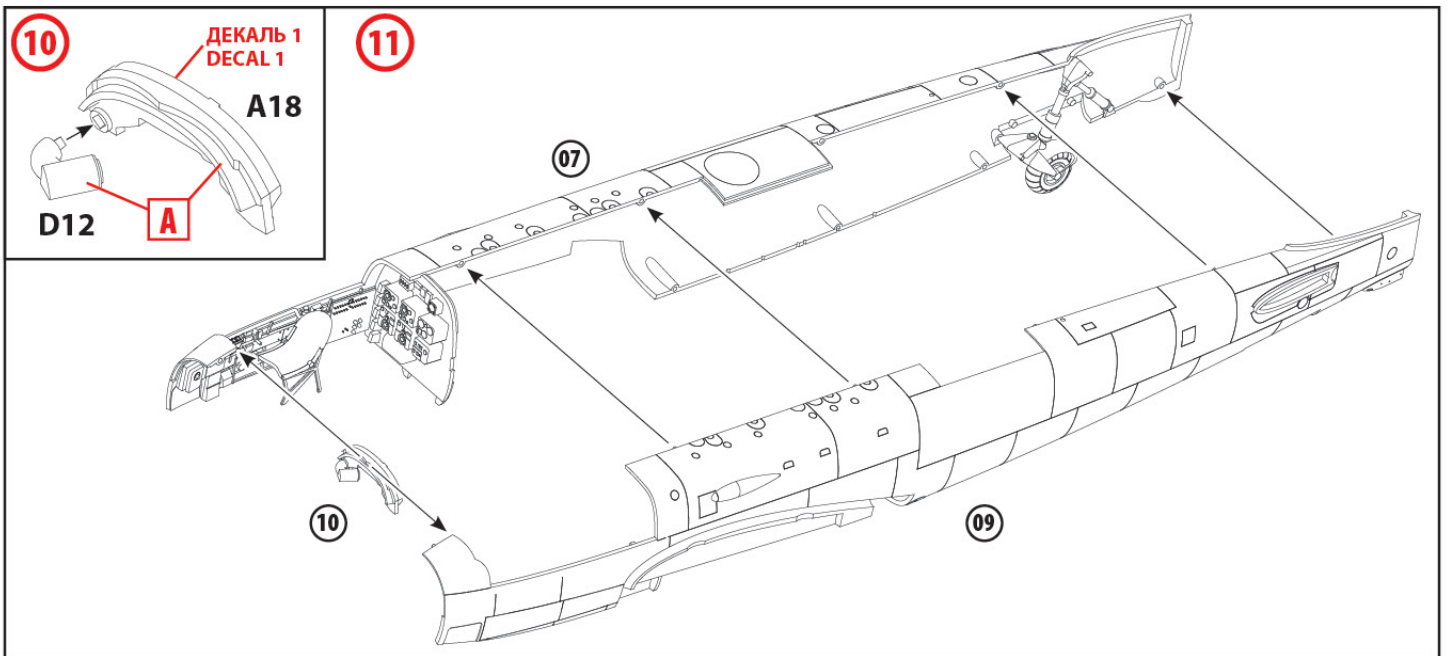
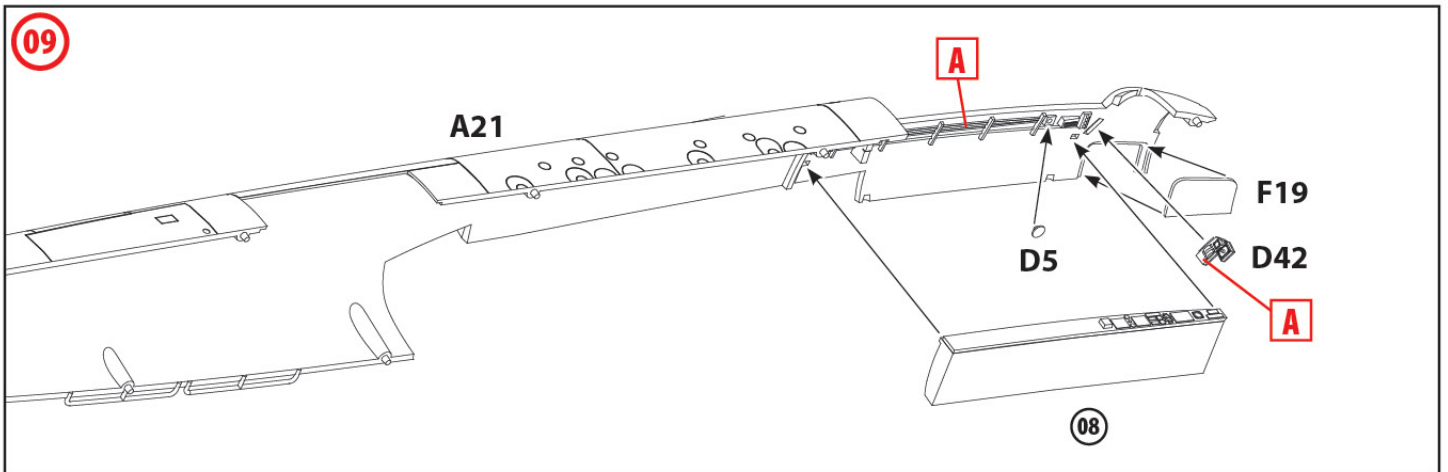
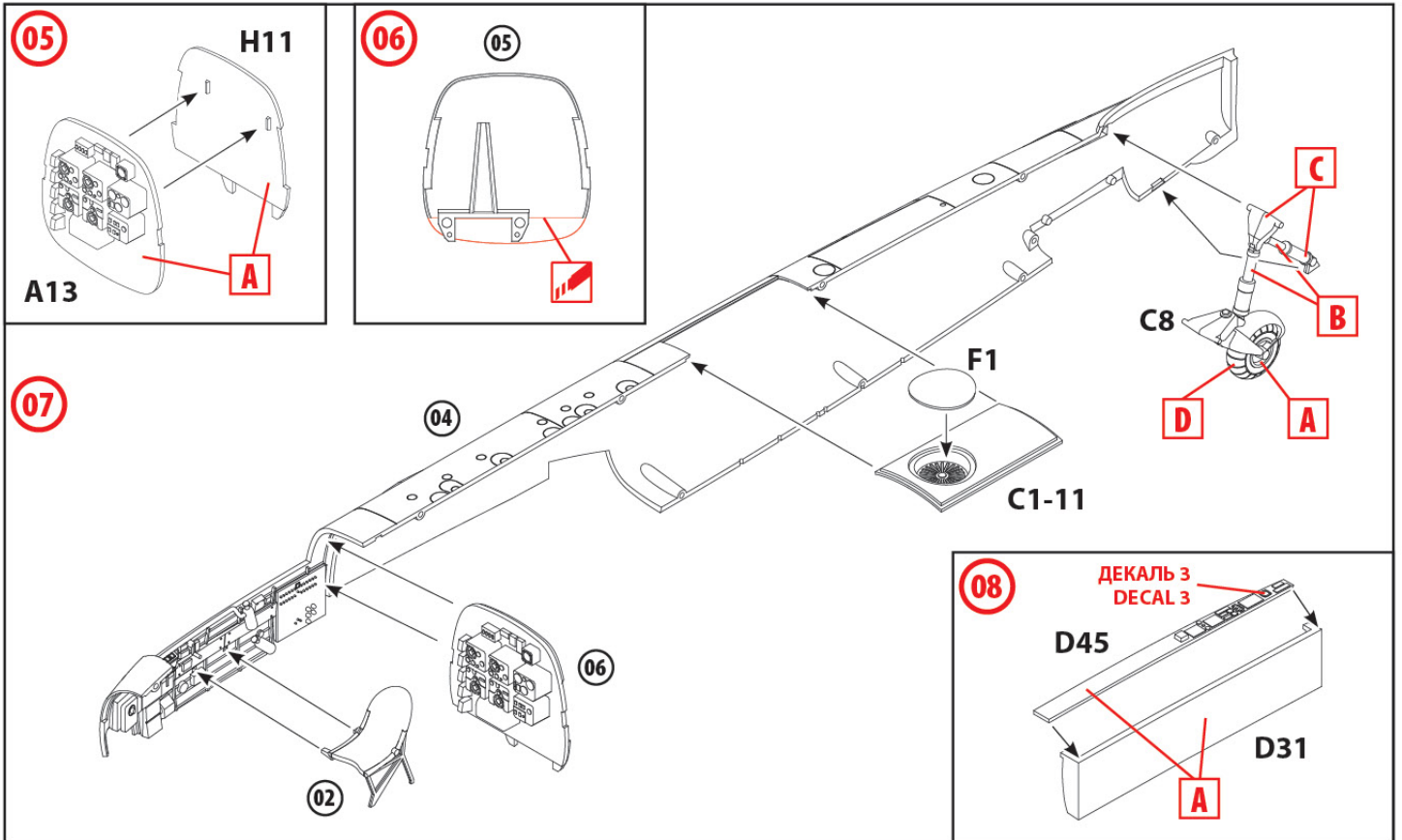

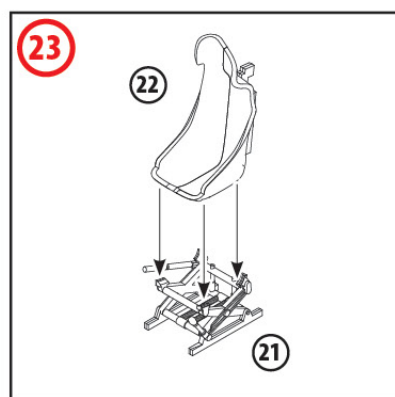
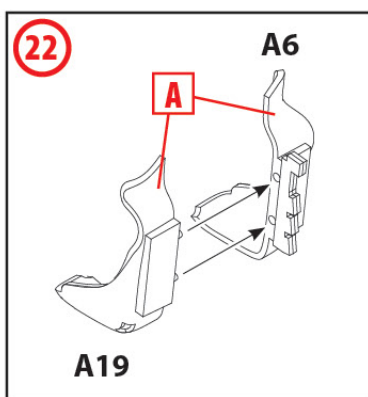
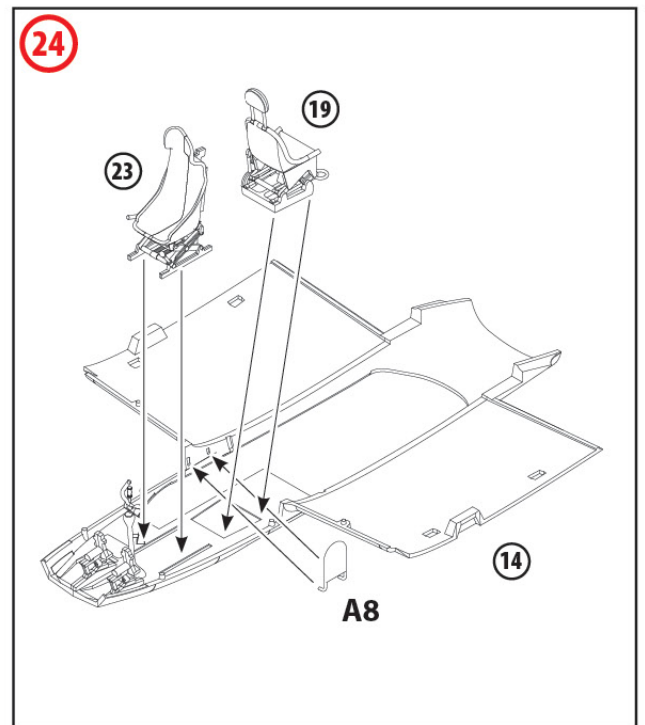
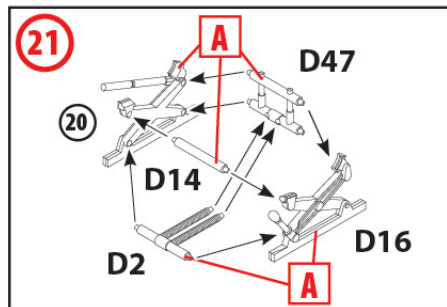
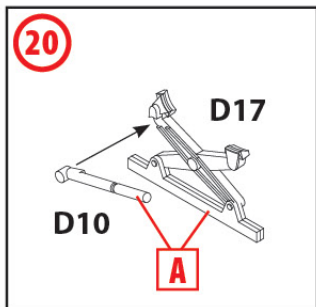
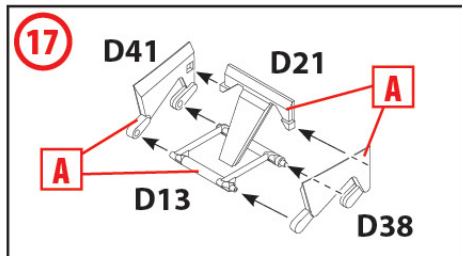
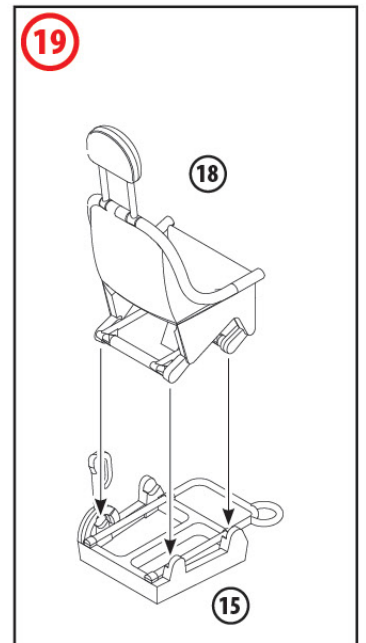
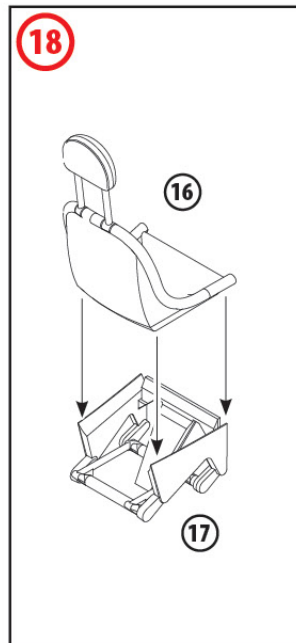
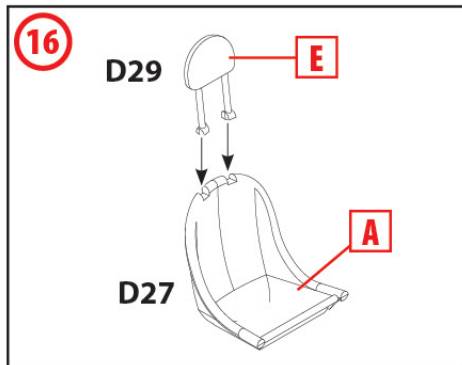
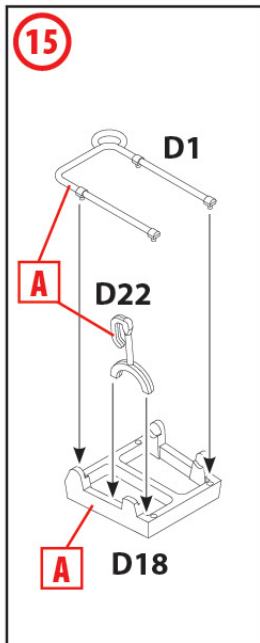
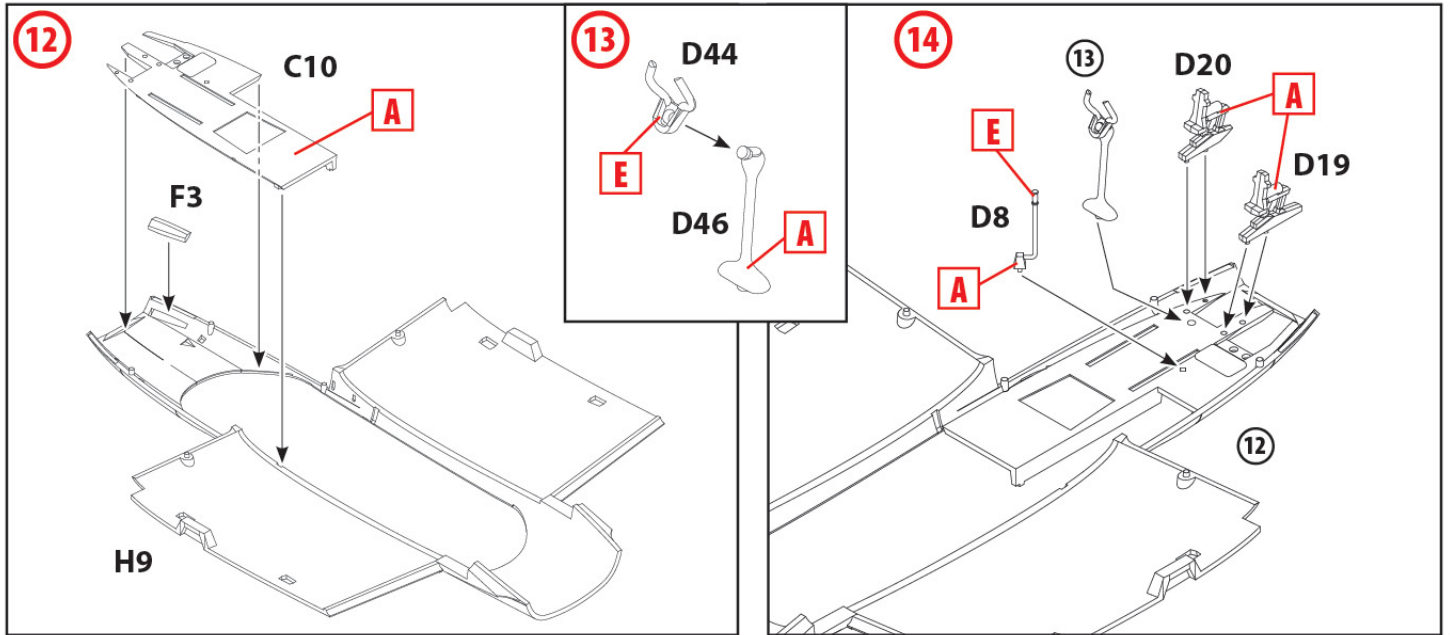



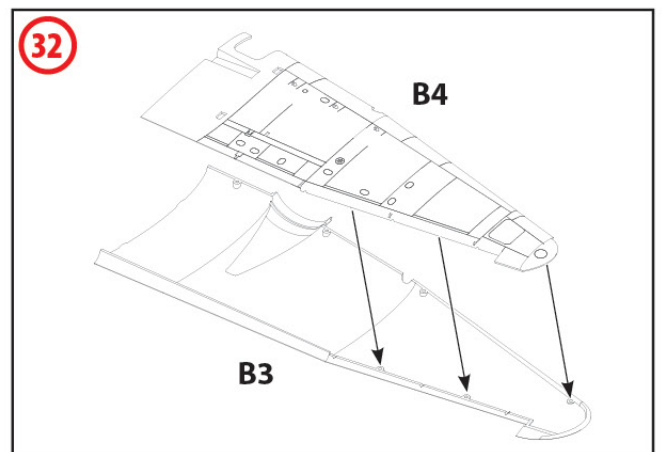
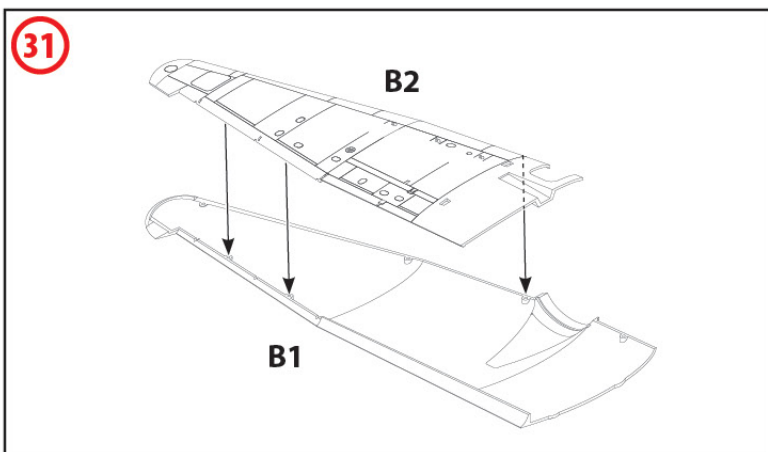
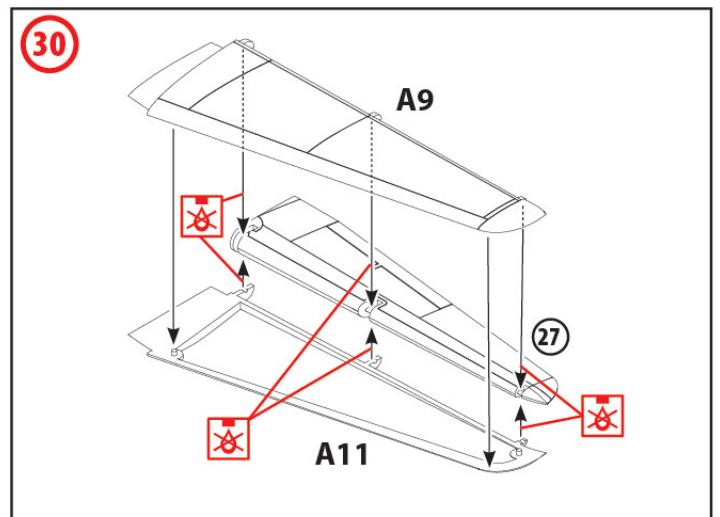
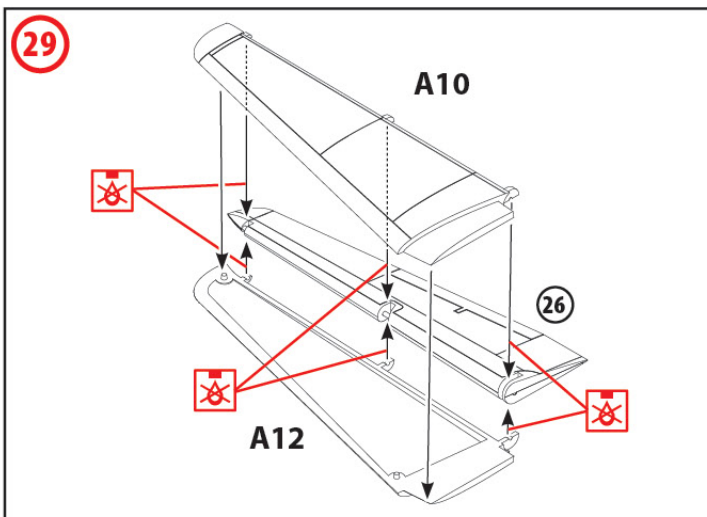
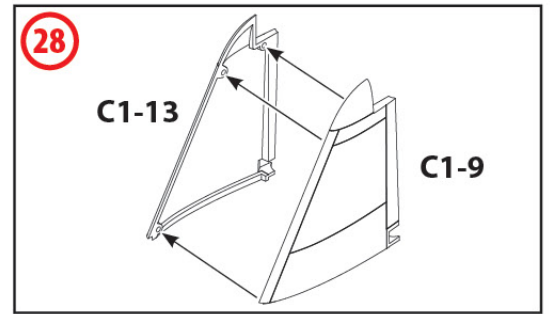
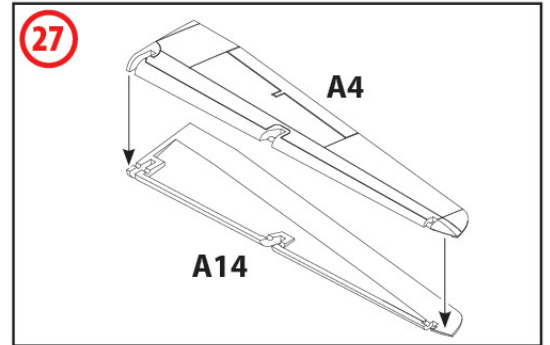
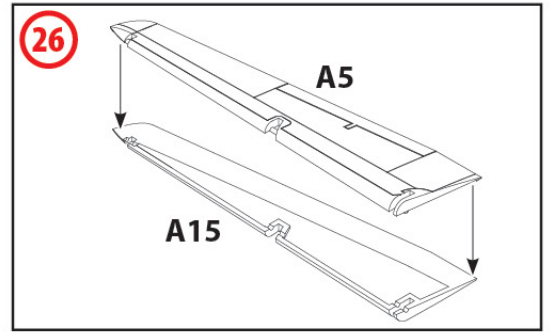
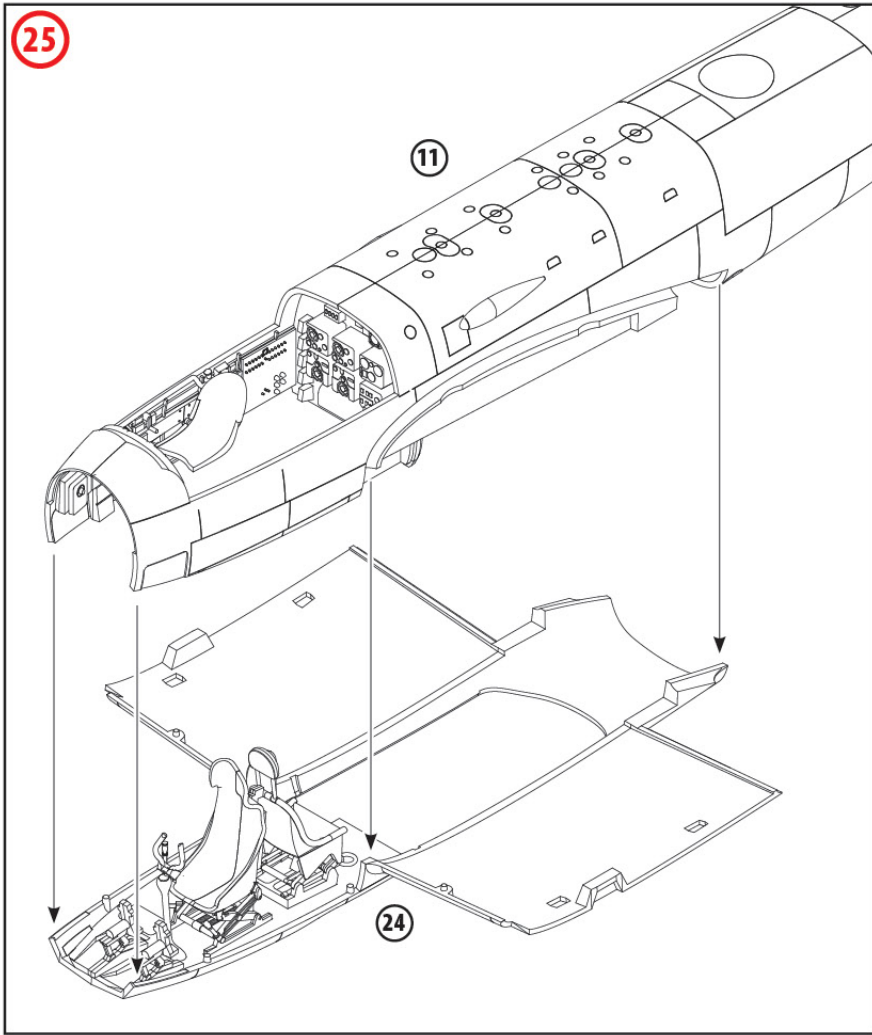

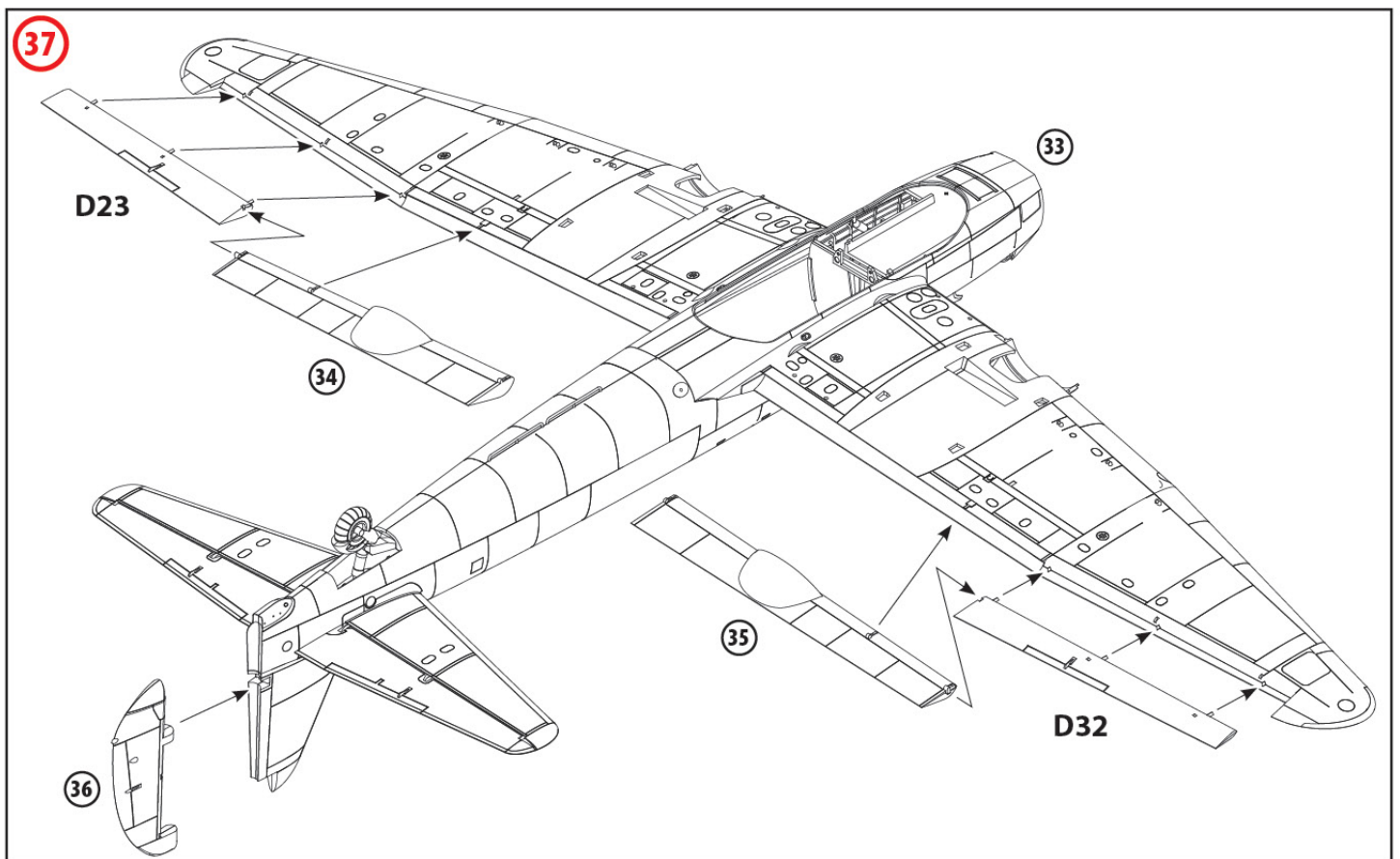
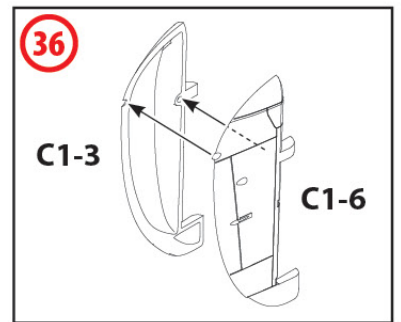
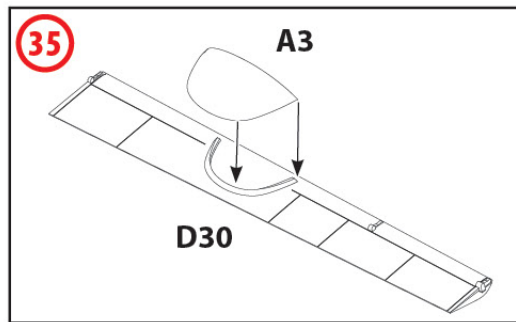
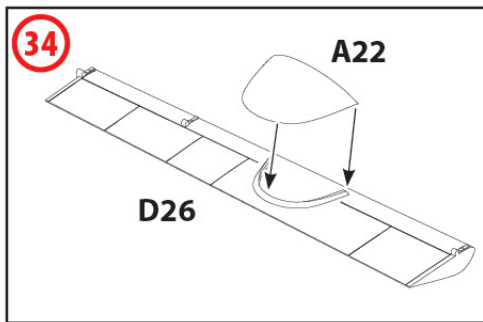
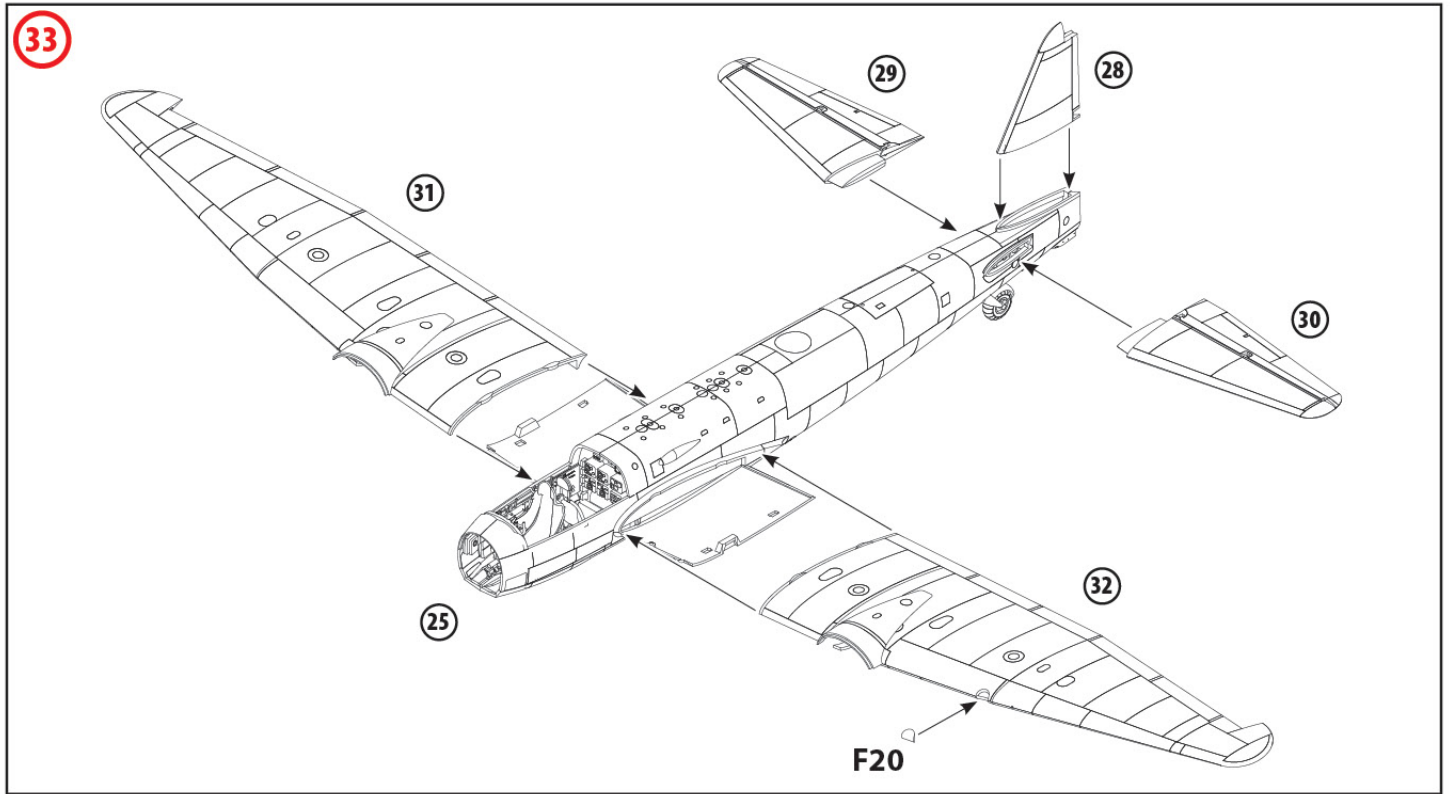

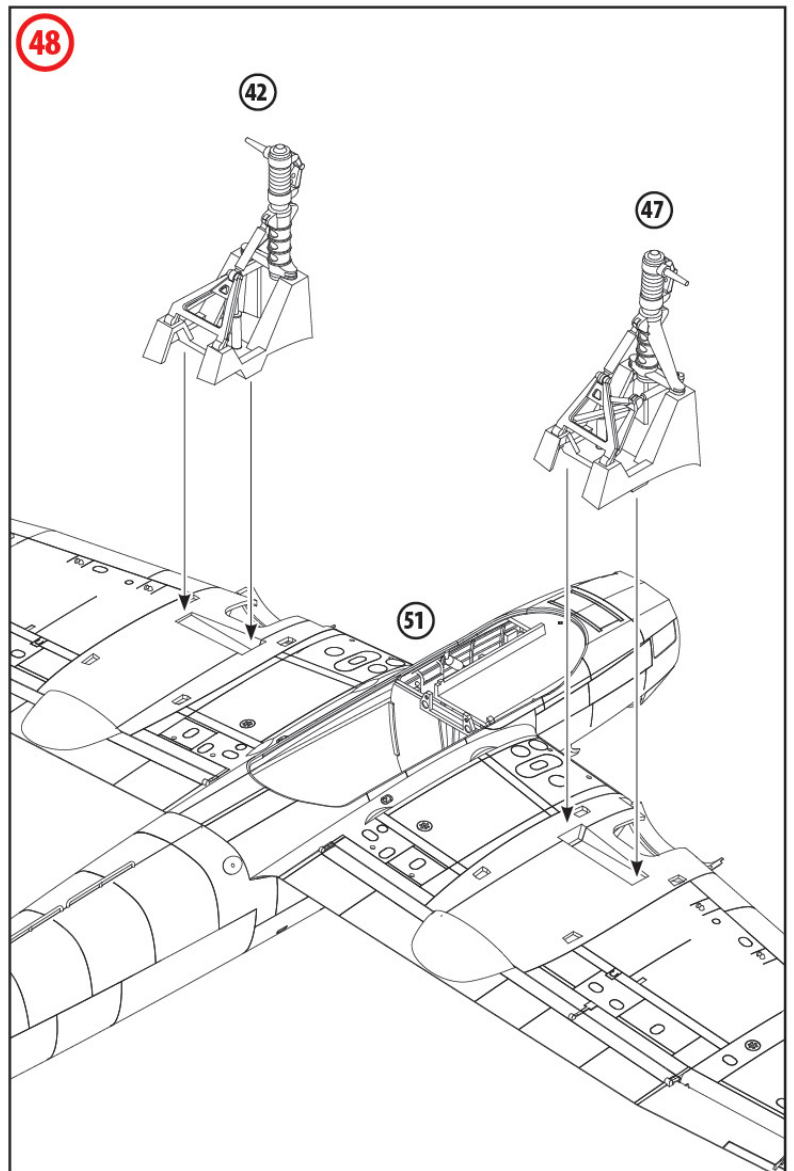
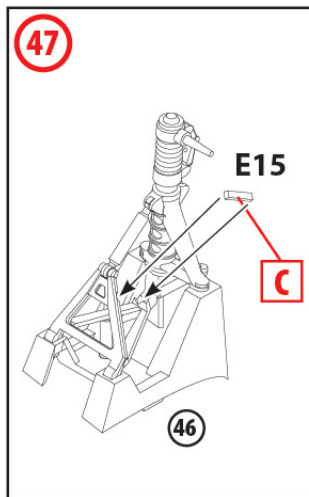
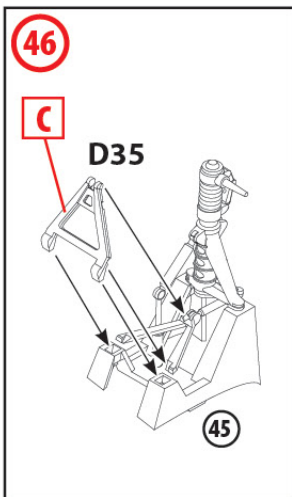
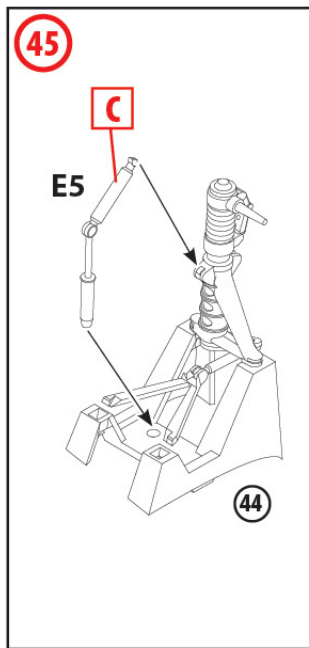
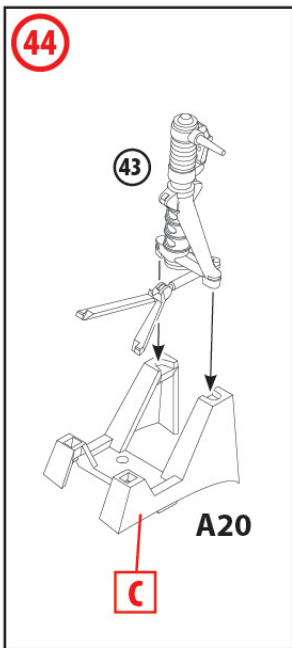
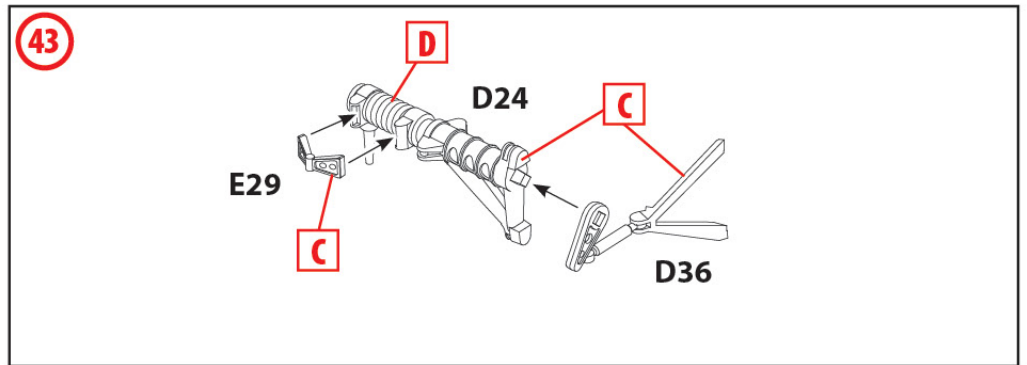
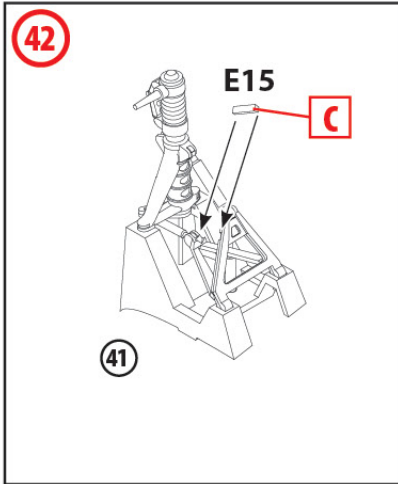
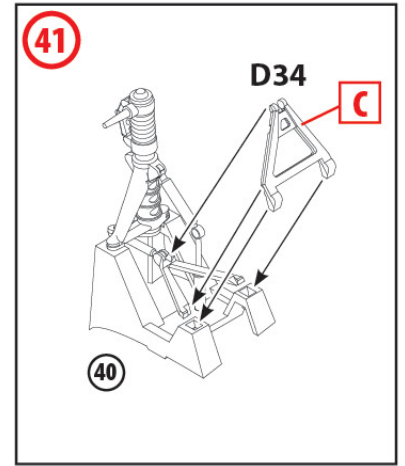
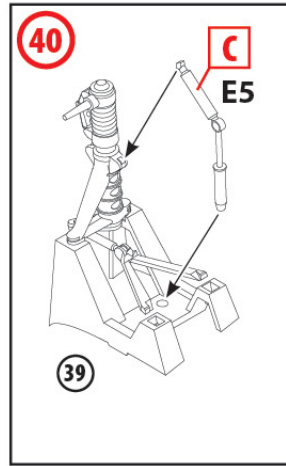
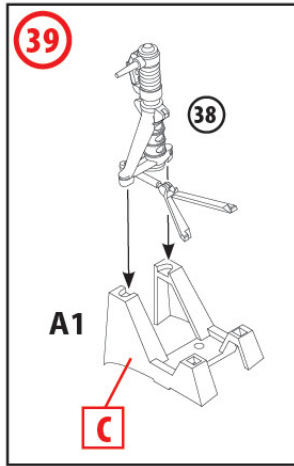
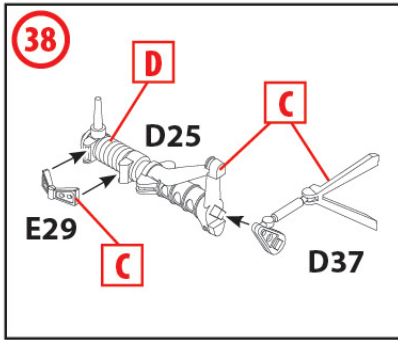



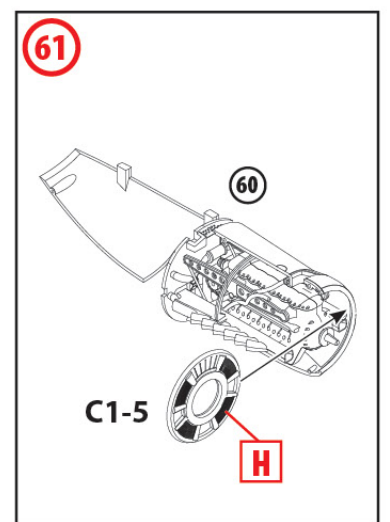
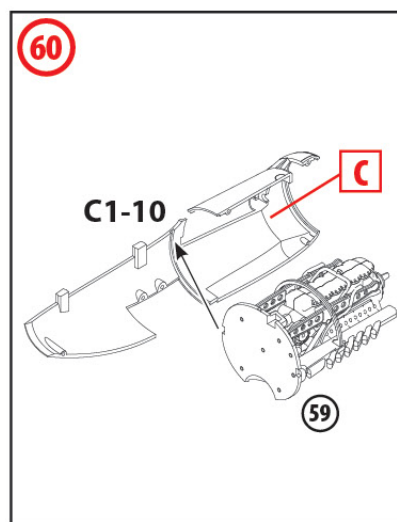
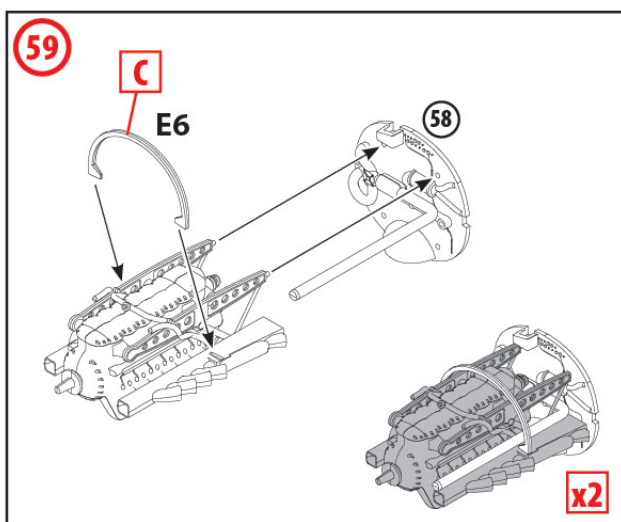
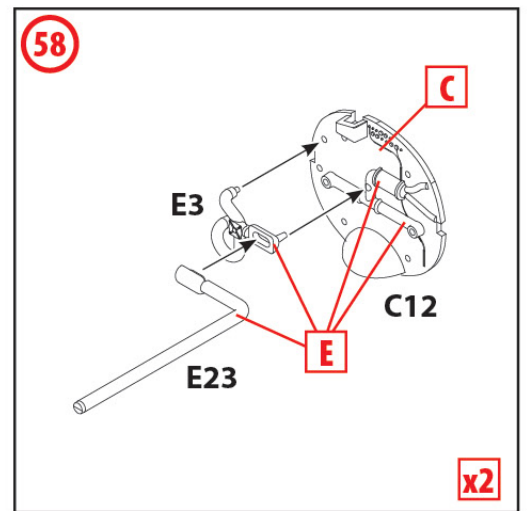
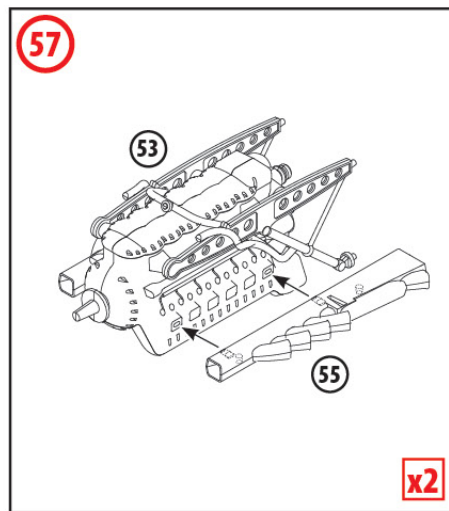
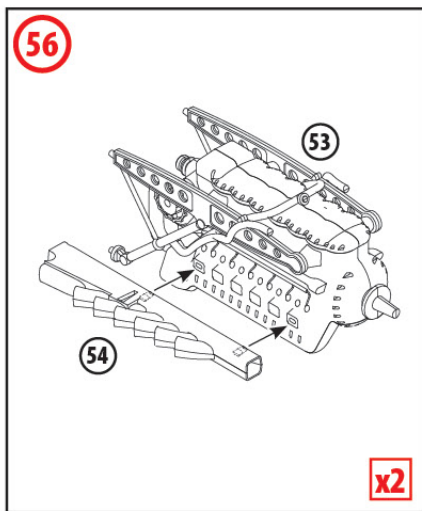
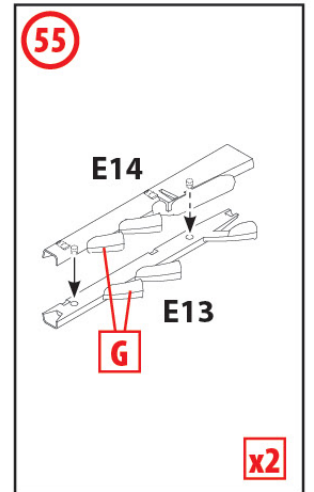
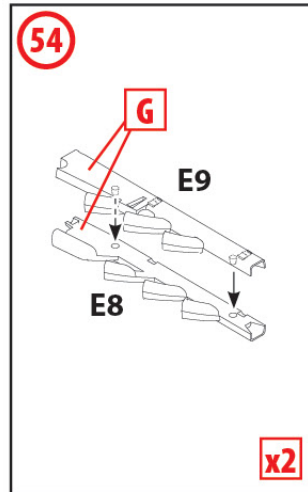
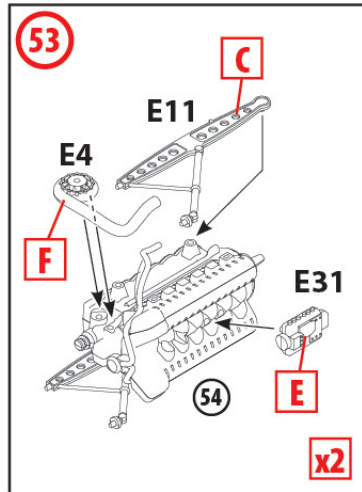
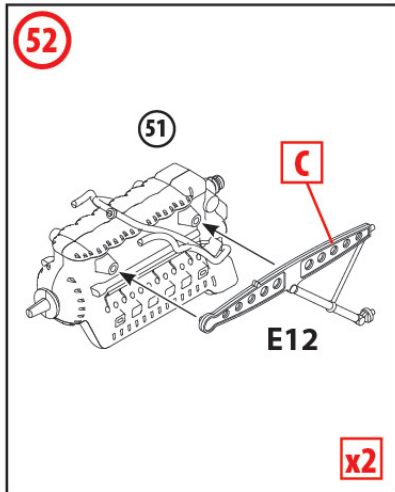
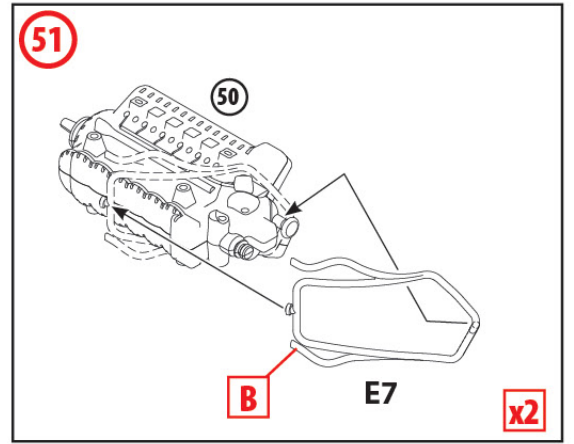
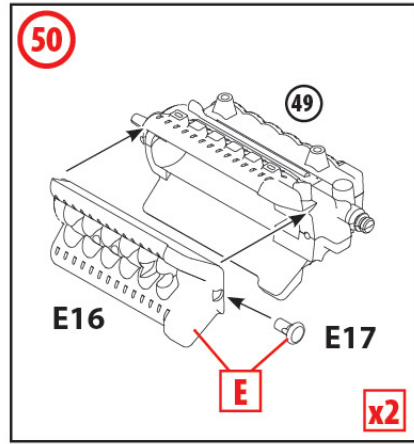
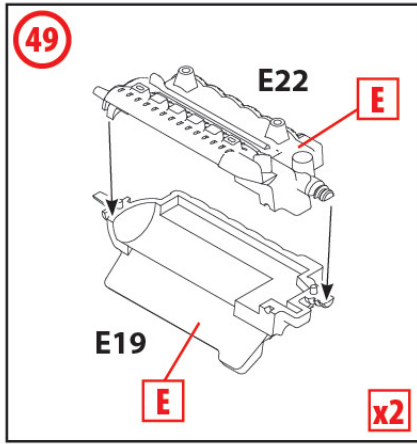

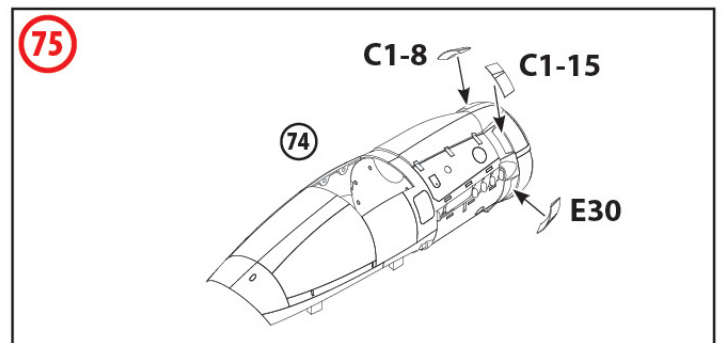
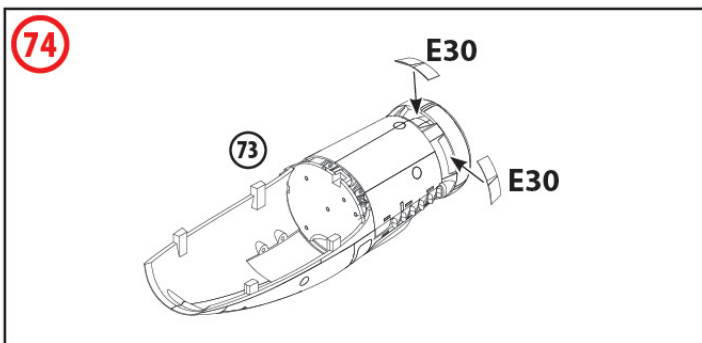
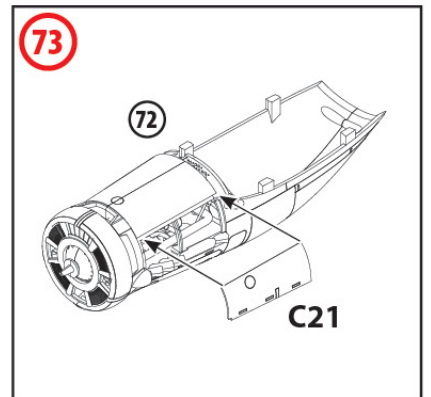
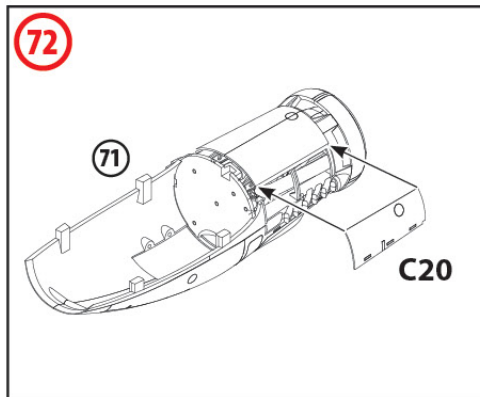
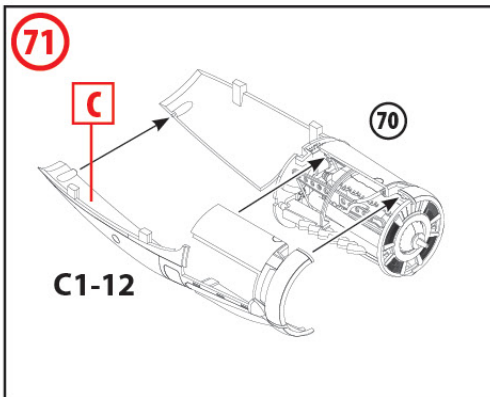
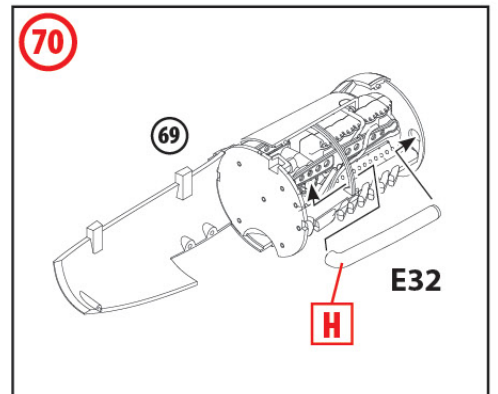
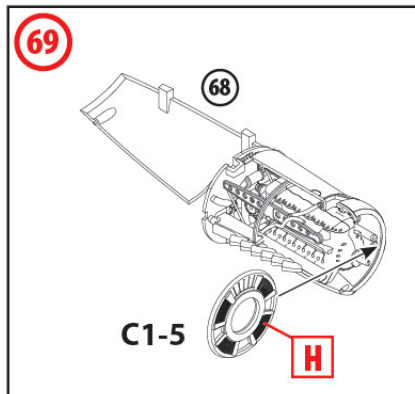
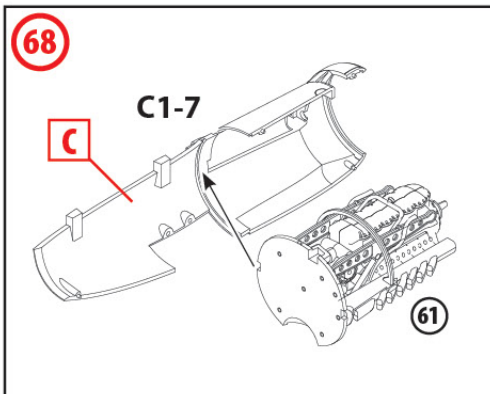
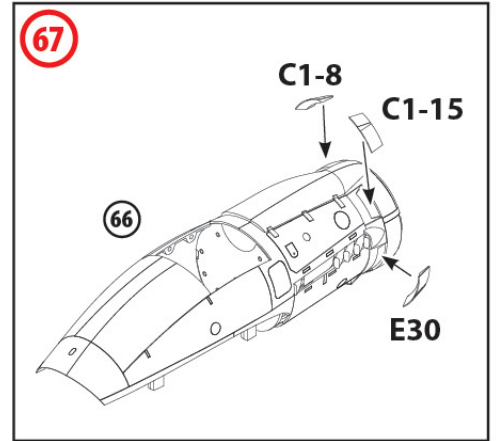
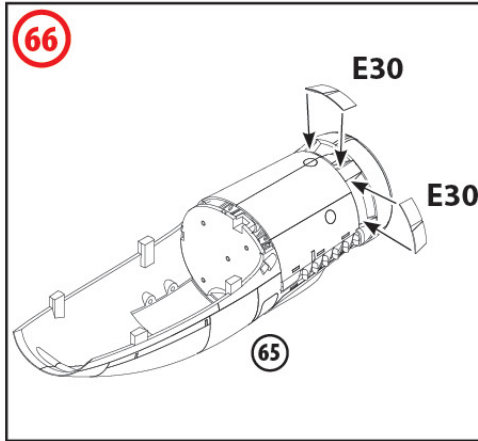
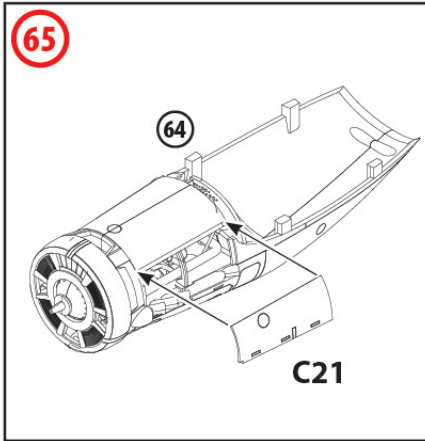
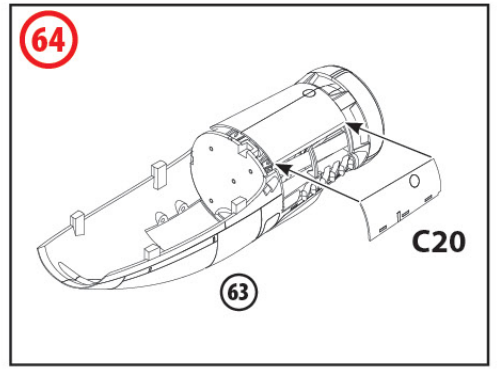
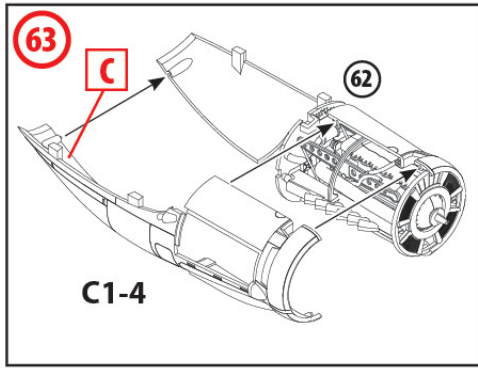
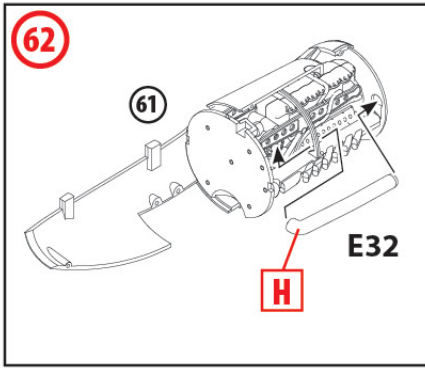

76

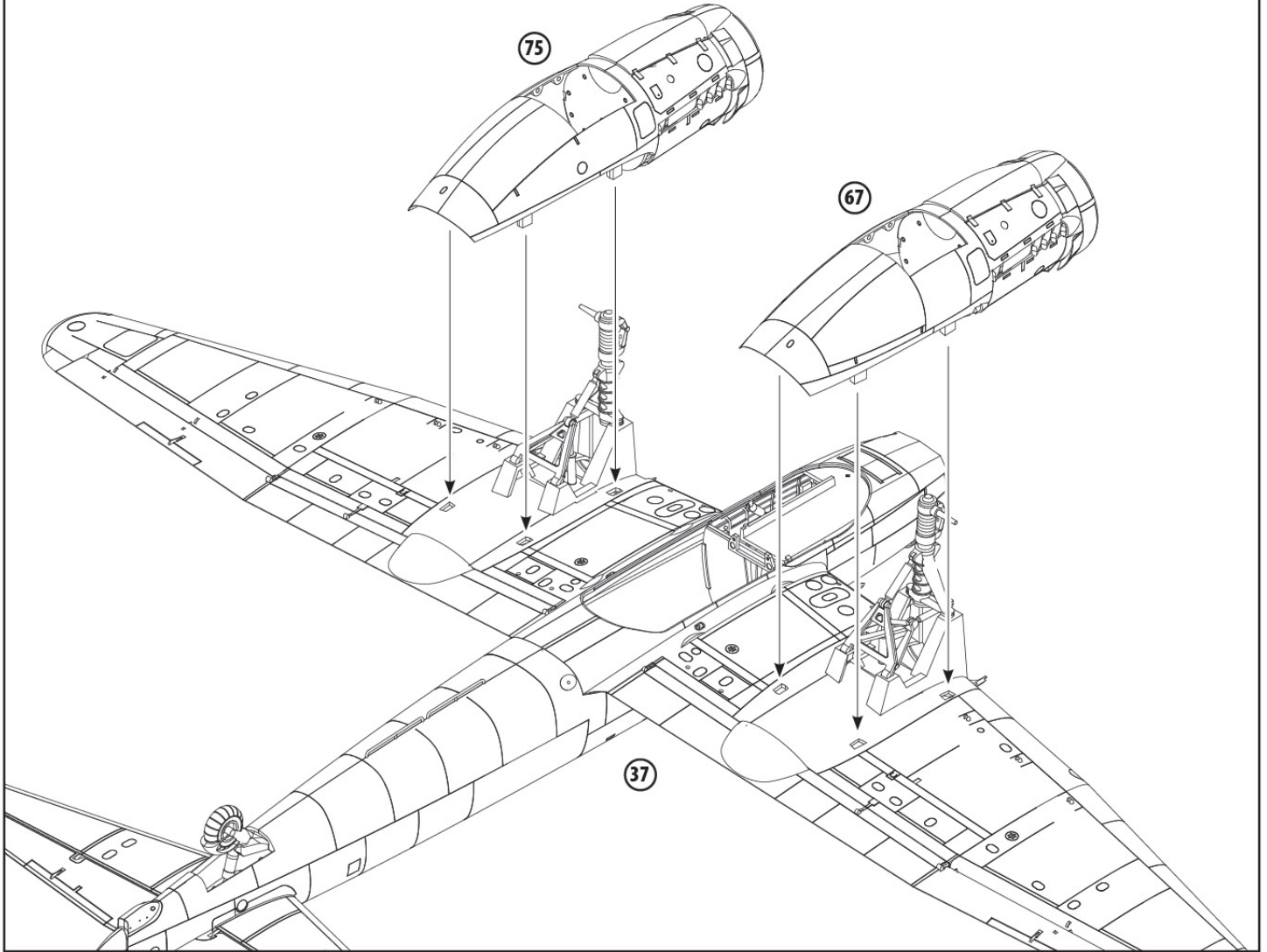

77

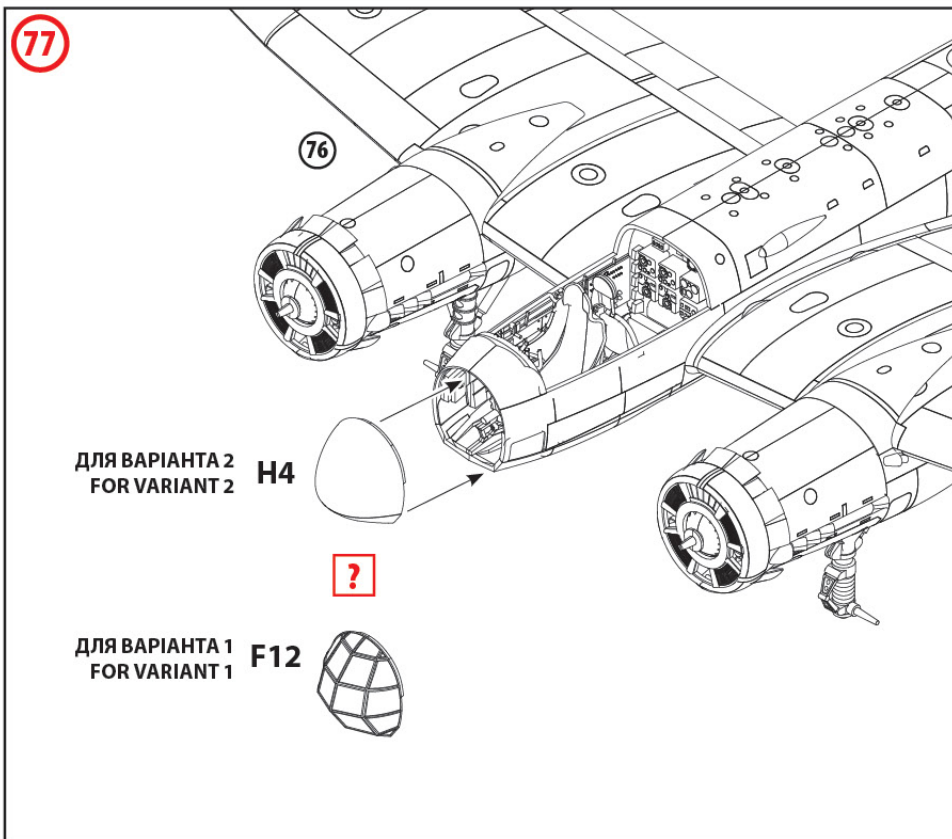

78

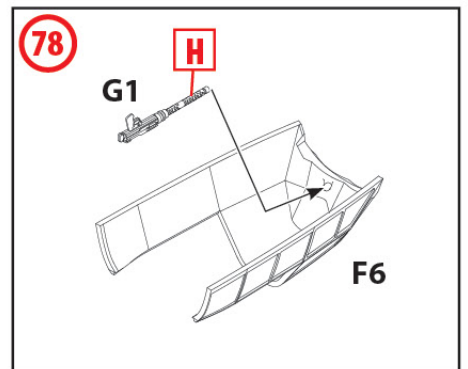

79

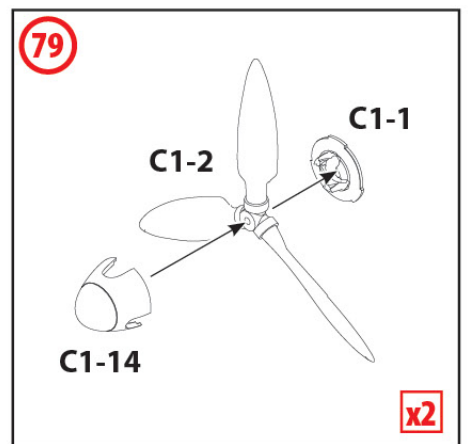



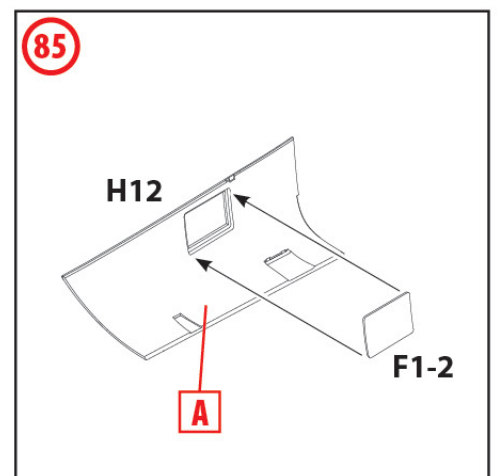
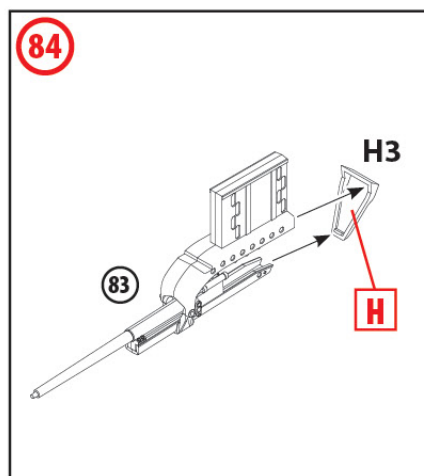
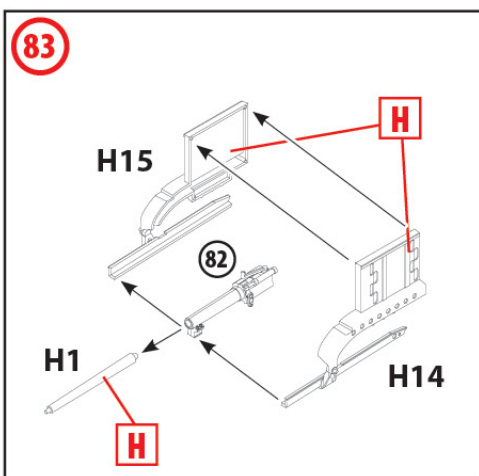
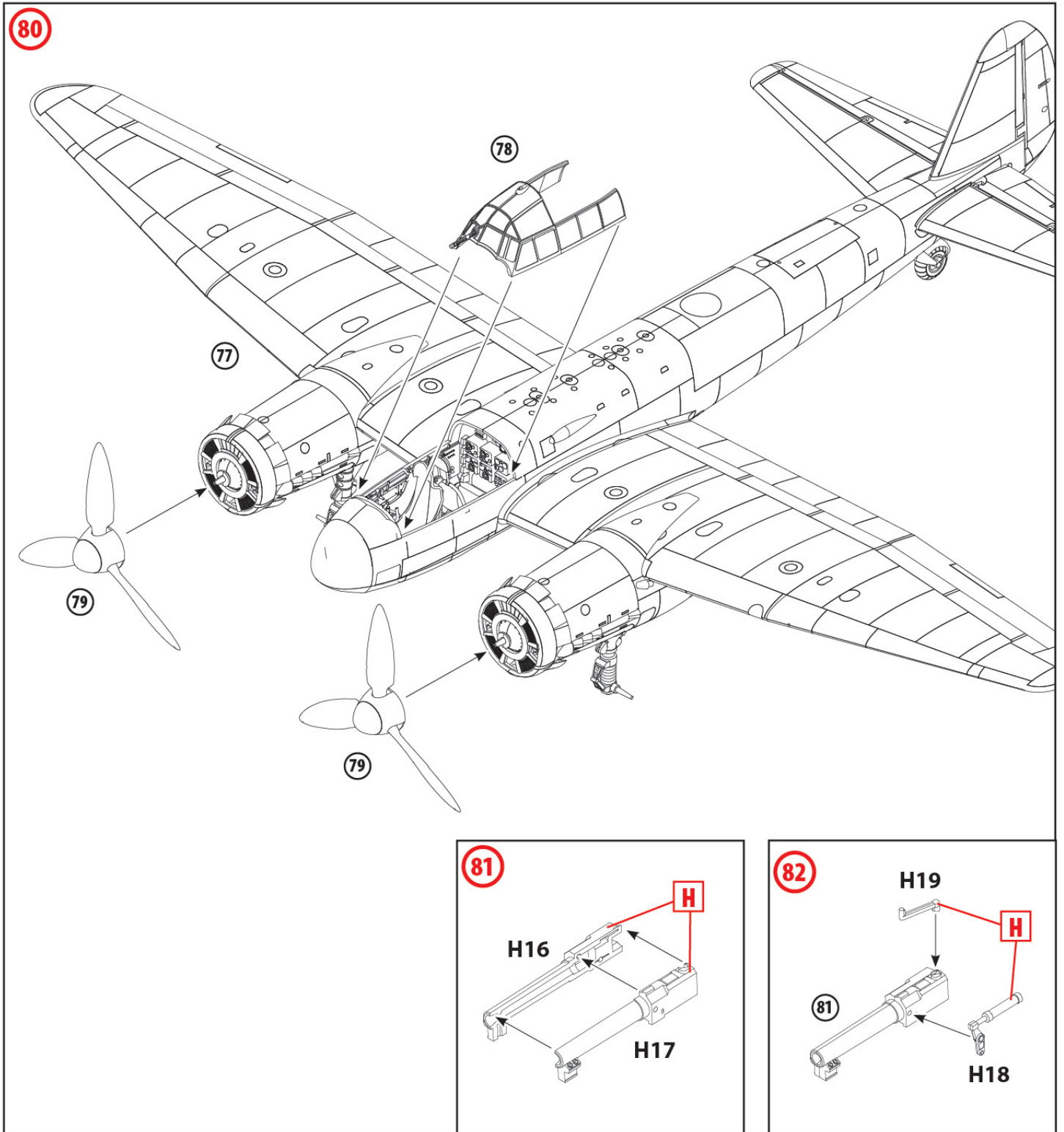

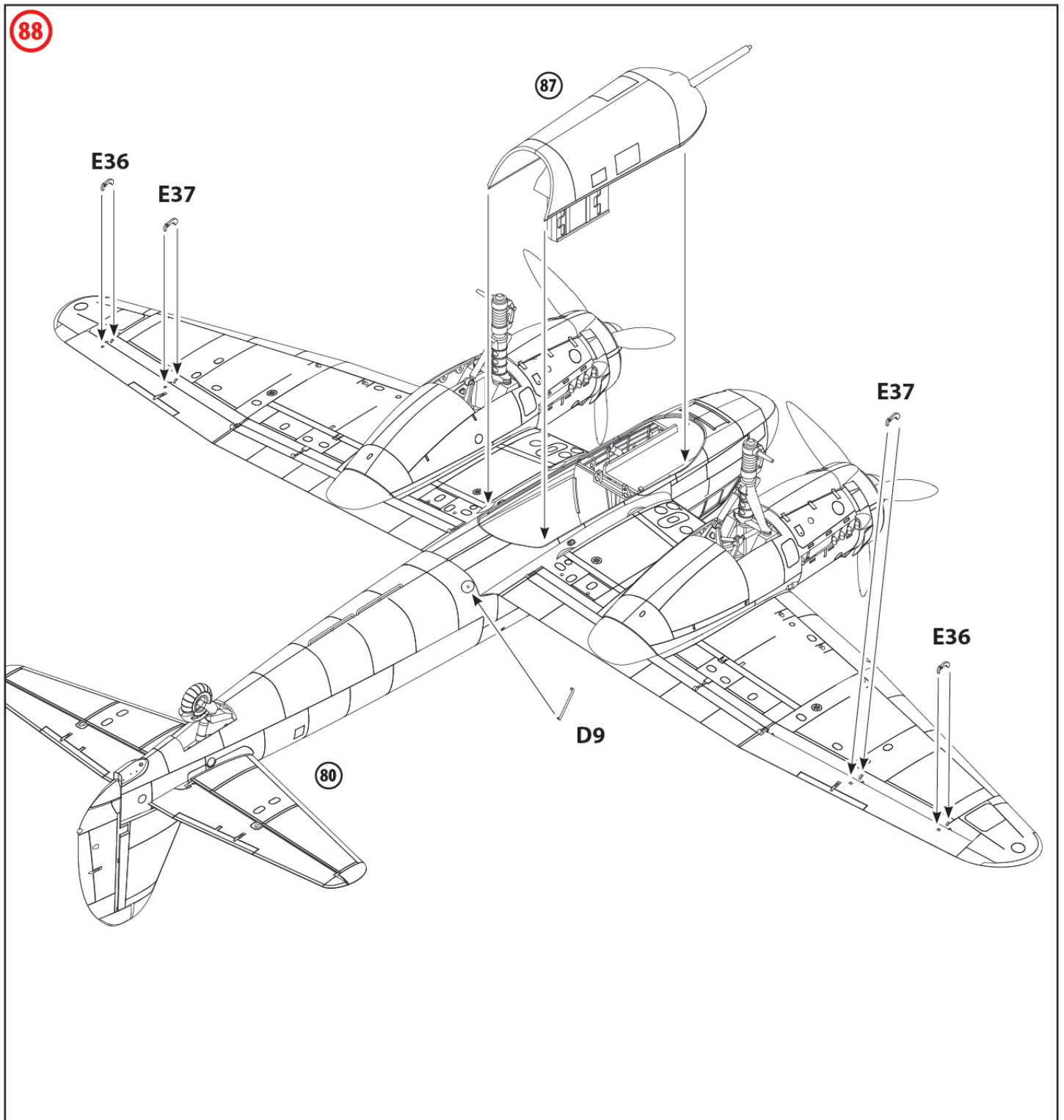
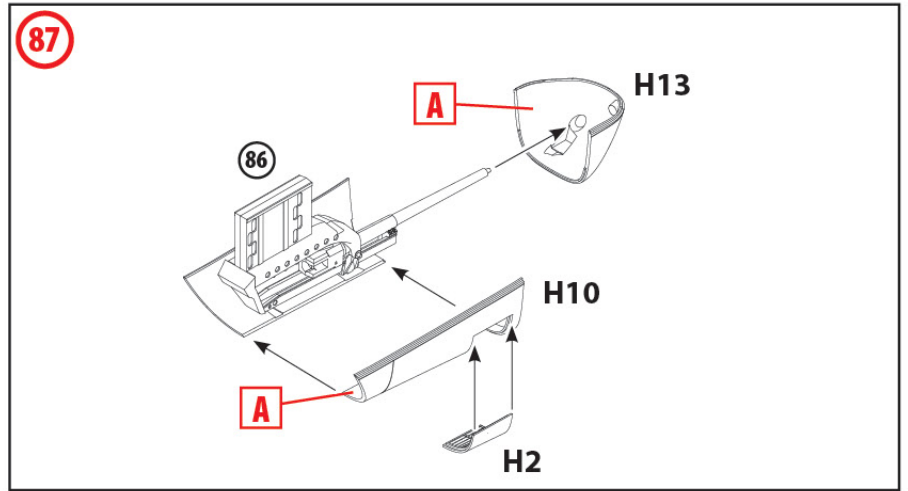
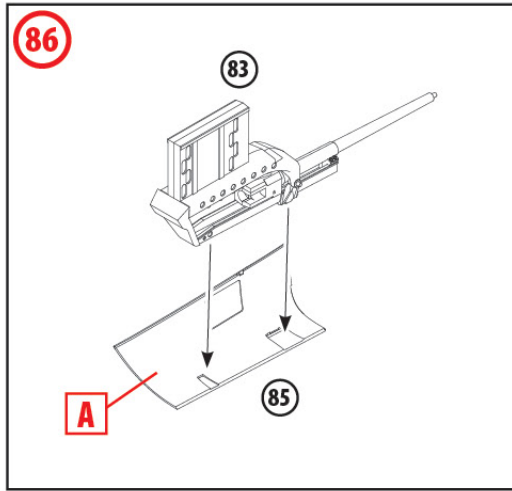

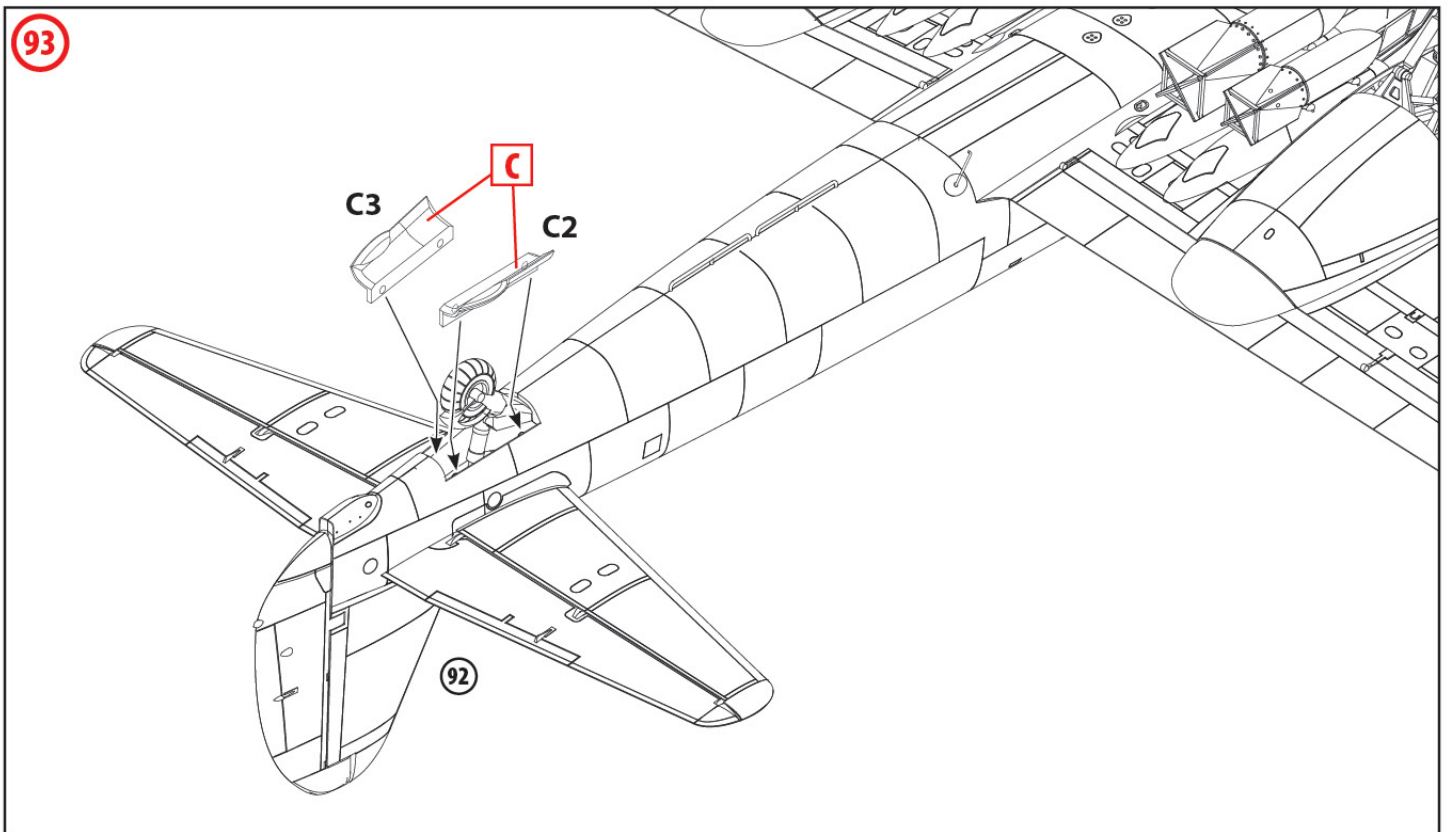
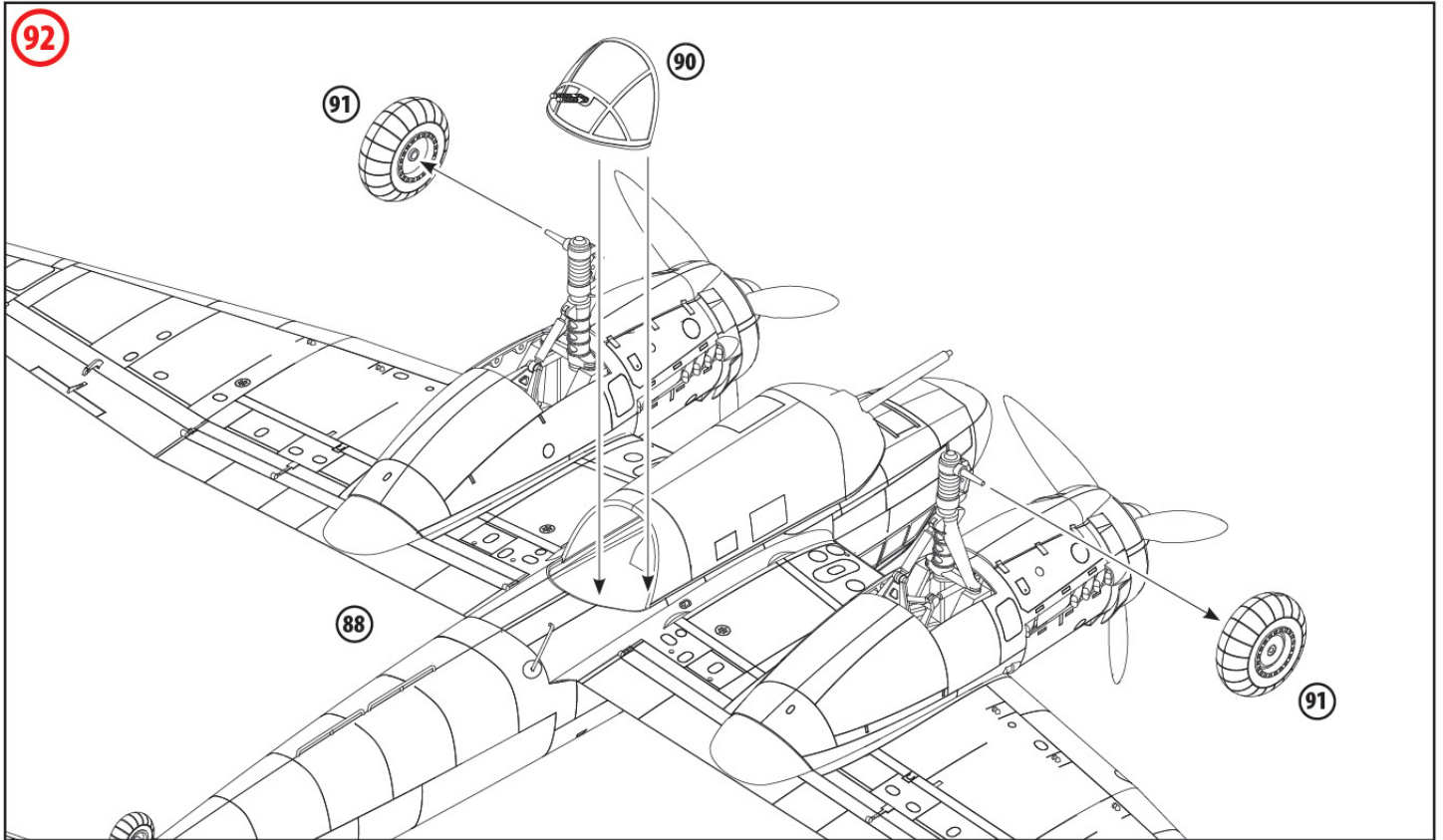
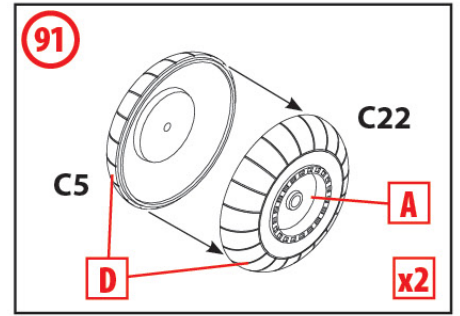
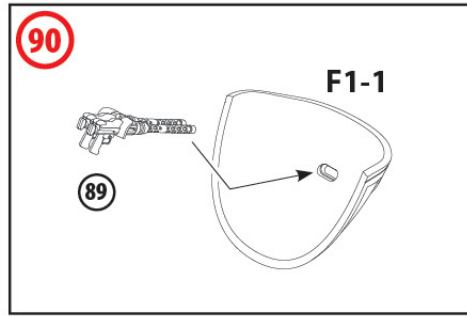
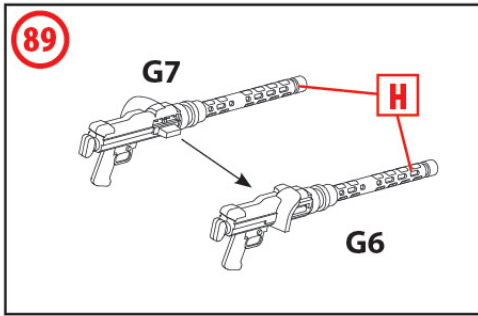



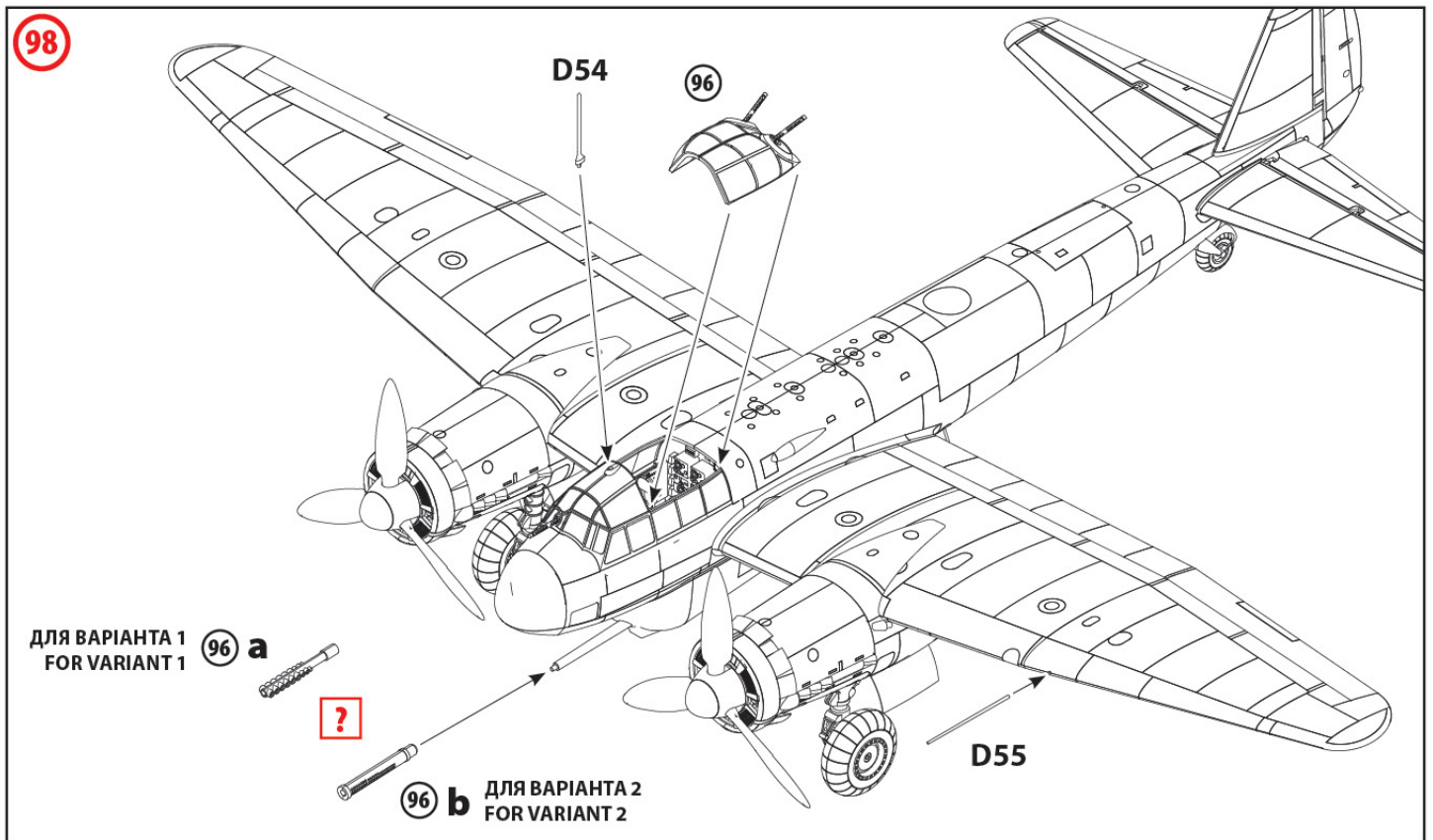
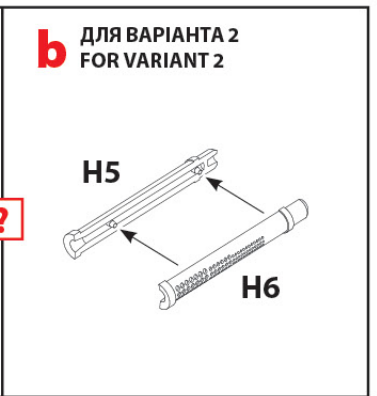
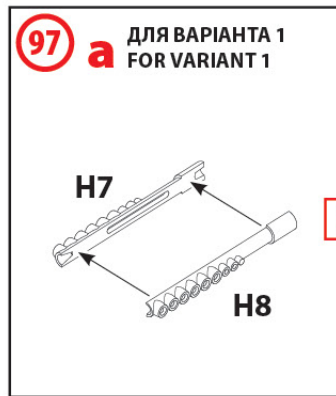
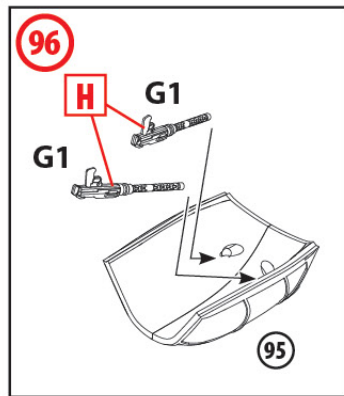
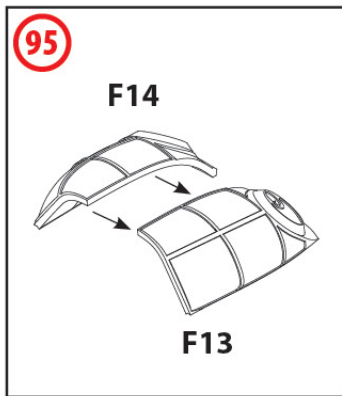
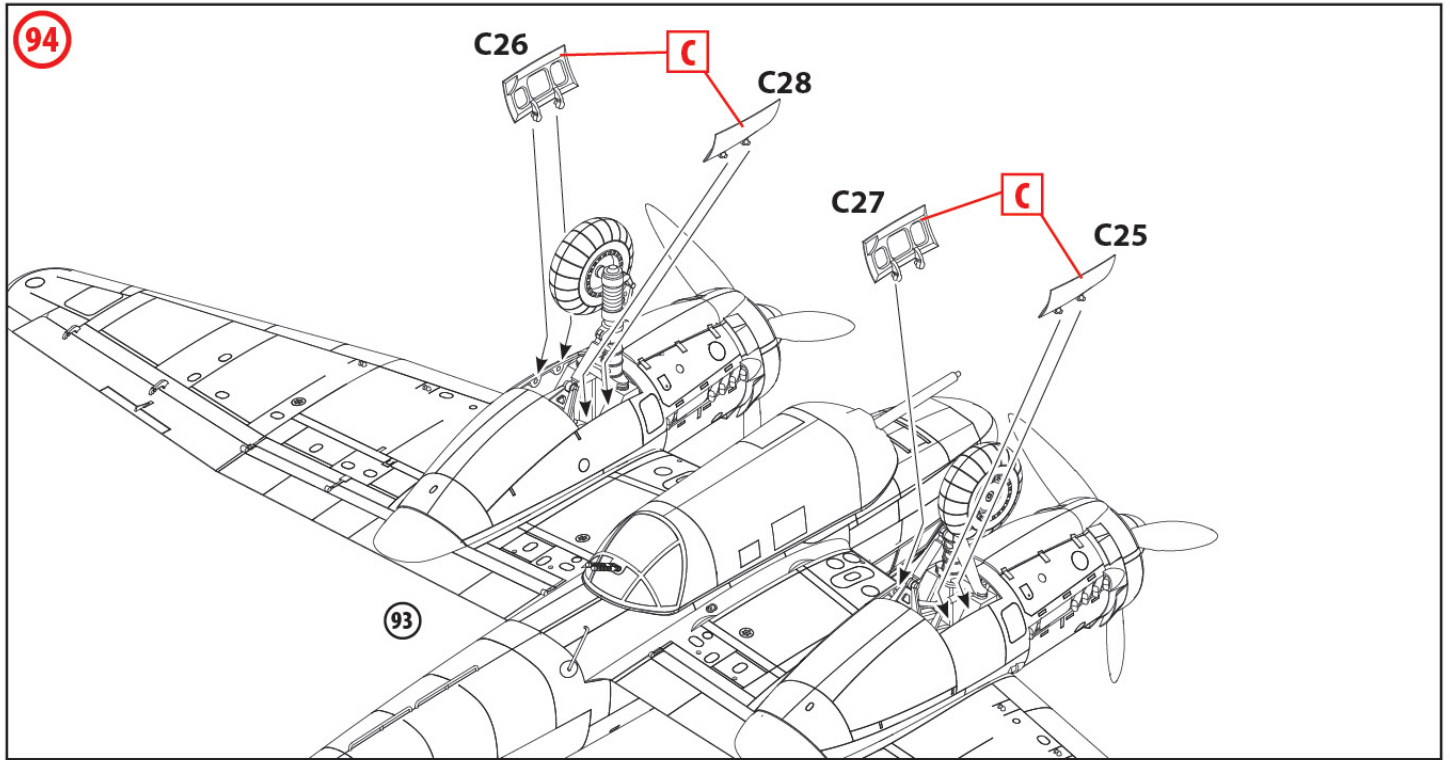

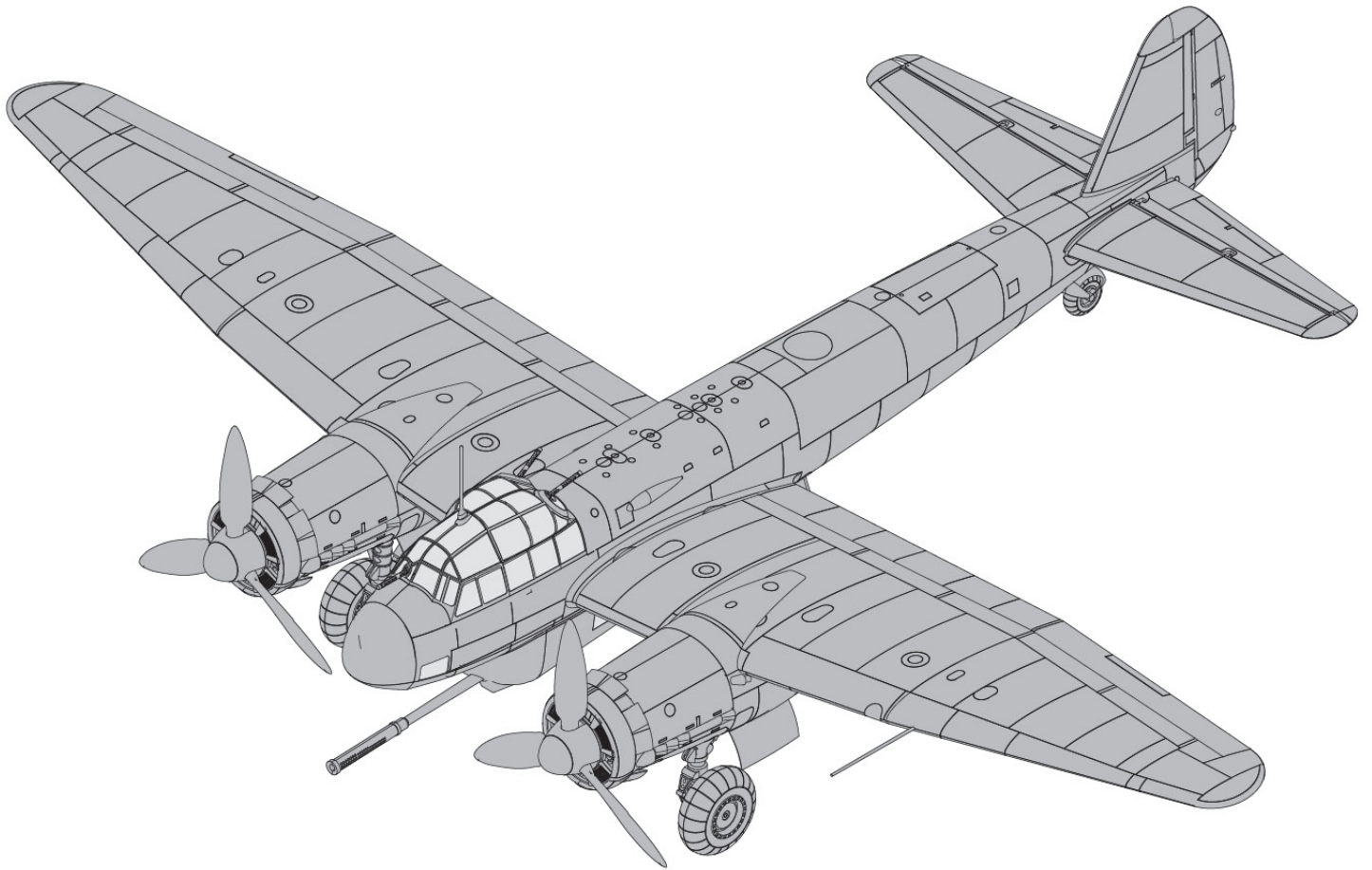

**ШАБЛОНИ МАСОК / MASK TEMPLATES**

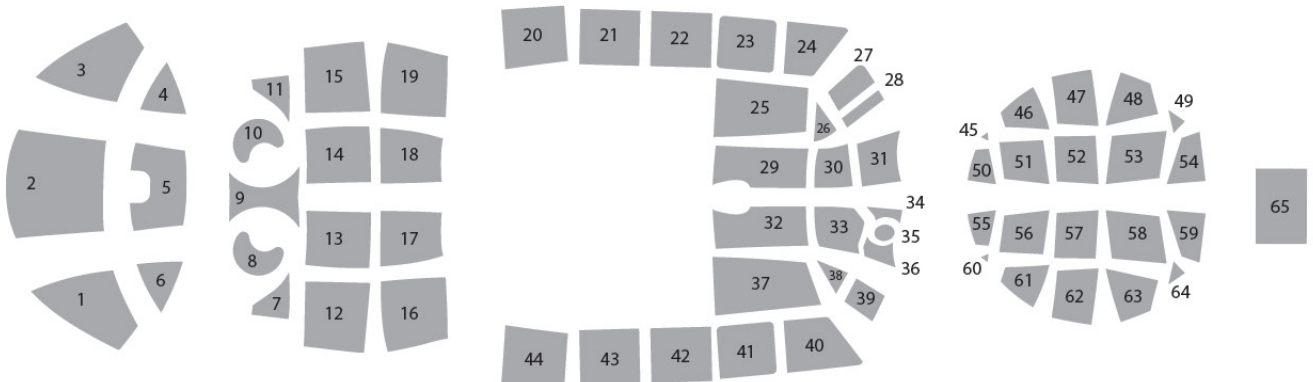
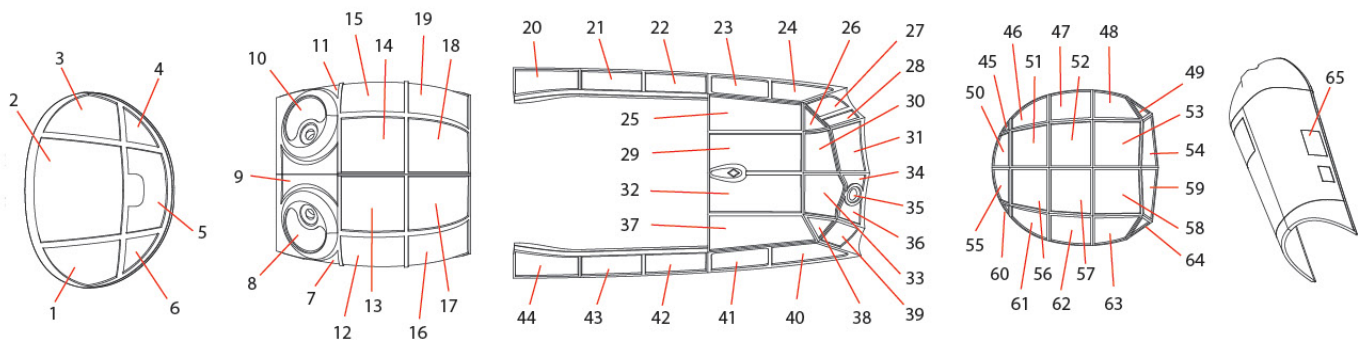

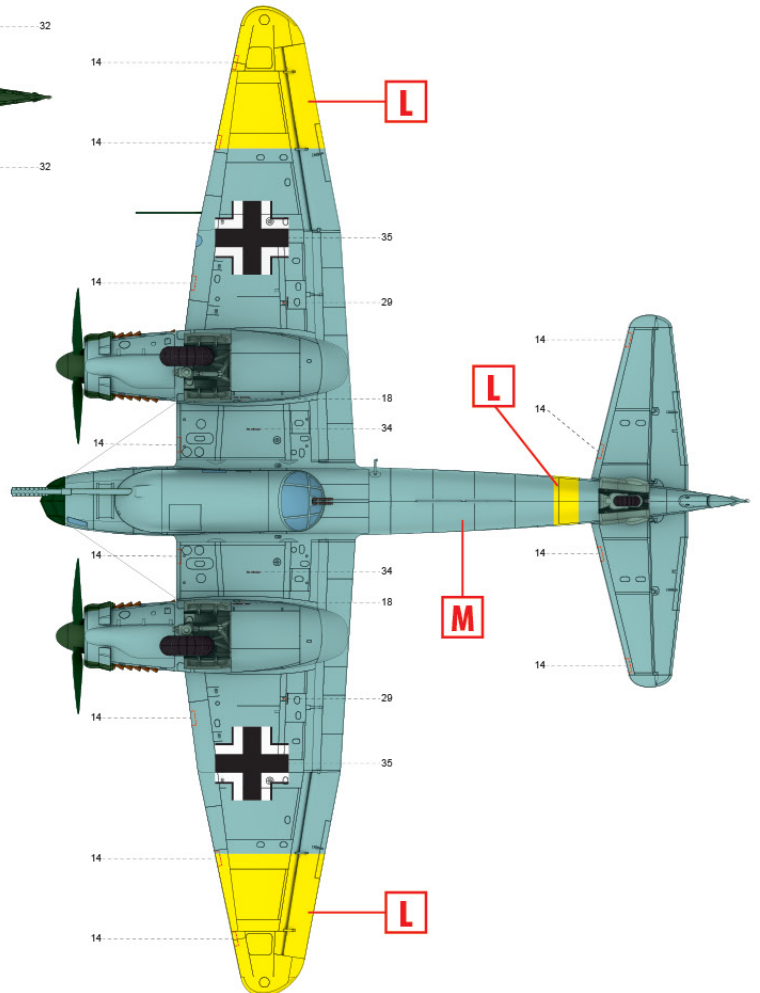
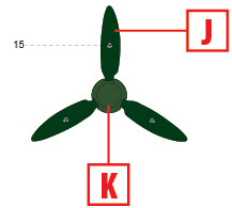
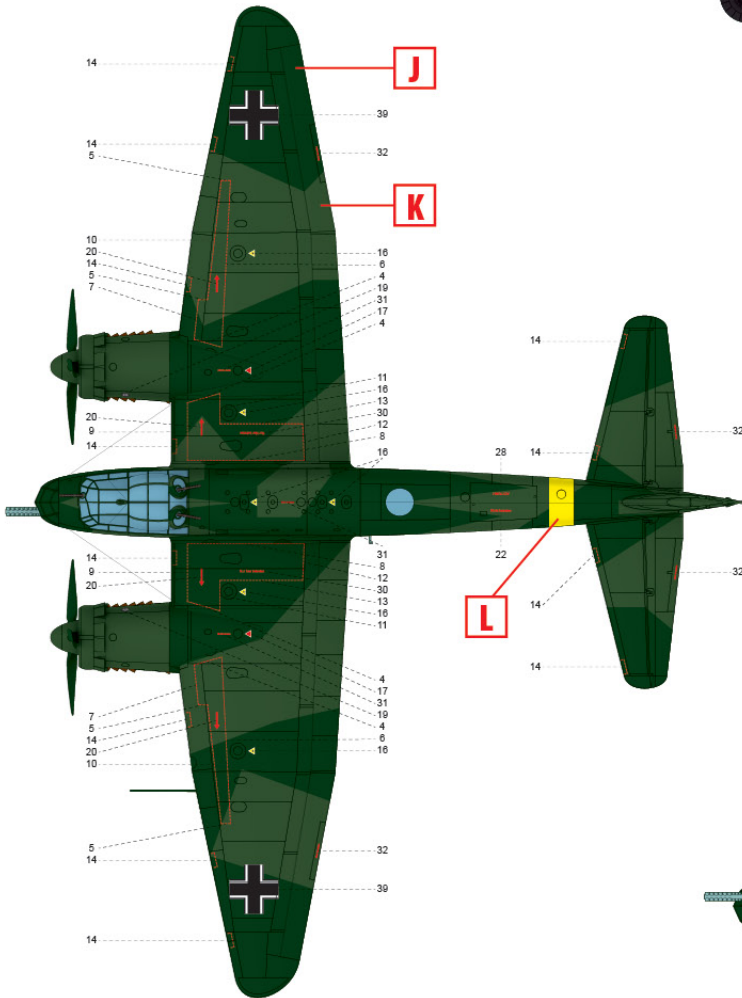
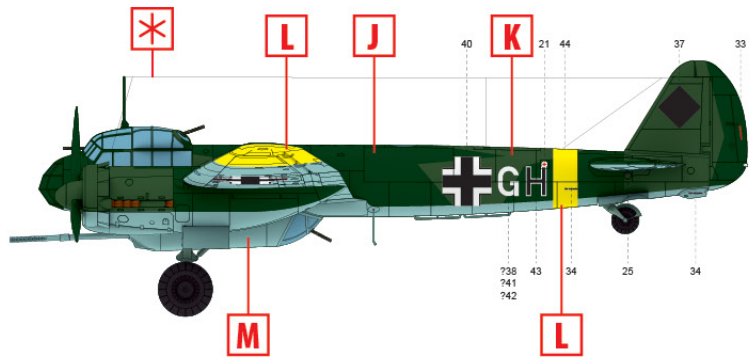
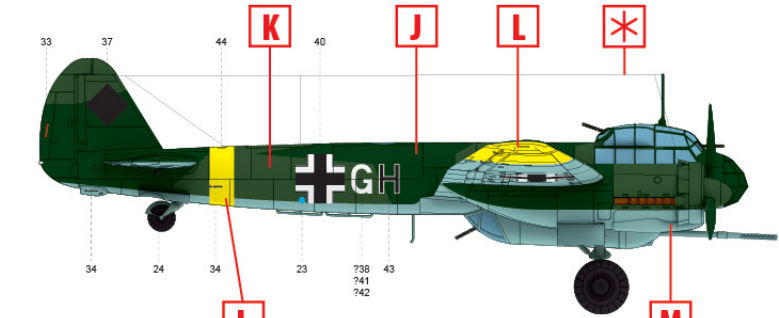
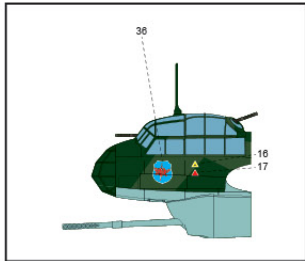
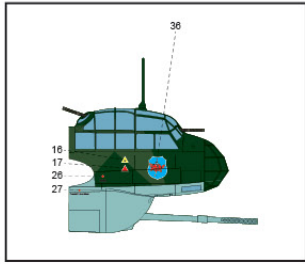

1. Ju 88P-1, випробувальний полігон в Рехліні (Erprobungsstelle Rechlin), 1943 рік

Ju 88P-1, Rechlin Test Site (Erprobungsstelle Rechlin), 1943



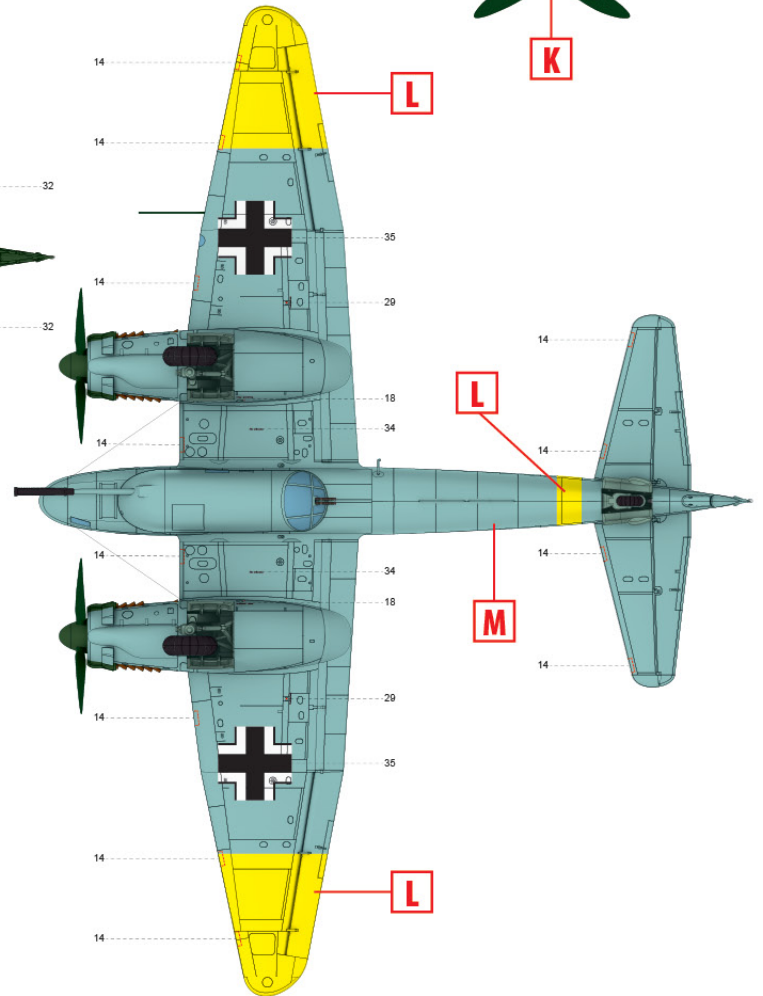
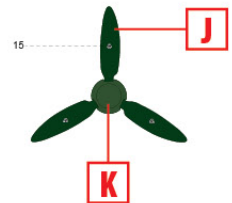
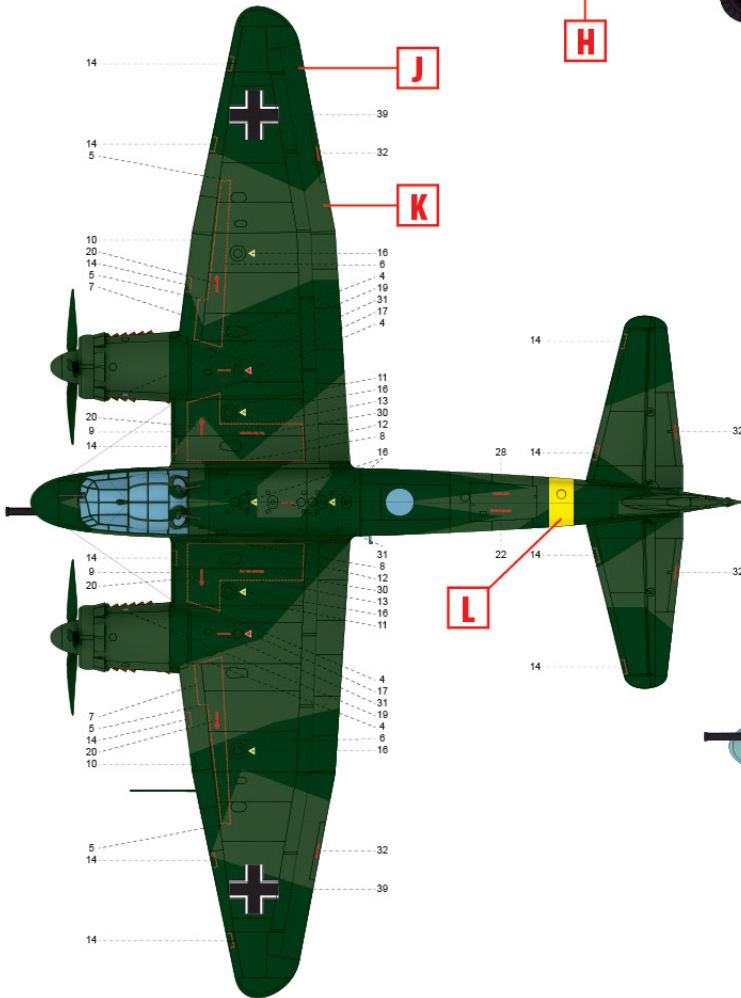
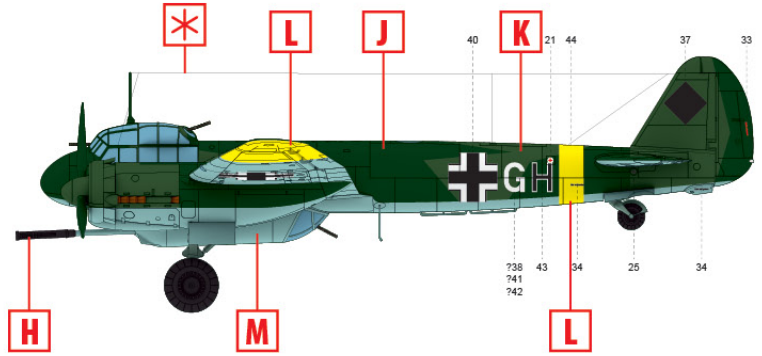
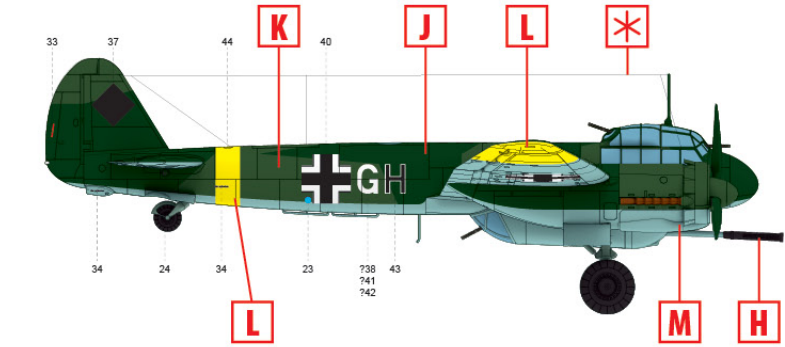
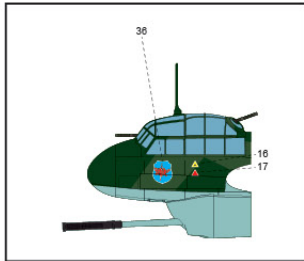
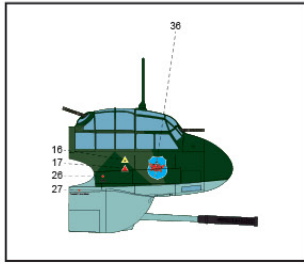

2. Ju 88P-1, Східний фронт, 1943 рік  
 Ju 88P-1, Eastern Front, 1943

**ТОВ ICM Холдинг**  
 вул. Бориспільська 9, корпус 64,  
 02099, Київ, Україна  
 Тел./факс: +38(044) 369 54 12  
 E-mail: export@icm.com.ua

**ICM Holding**  
 9 Boryspilska str., build. 64  
 02099, Kyiv, Ukraine  
 Tel./Fax: +38(044) 369 54 12  
 E-mail: export@icm.com.ua