

ES

Ref.53012 NEW ORLEANS



ANTES DE COMENZAR, RECOPILE TODO EL MATERIAL DE APOYO PARA EL MONTAJE: Instrucciones de montaje / ilustraciones de montaje / plantillas impresos a escala.

PREPARACIÓN DEL MATERIAL: Para poder identificar correctamente las piezas precortadas, antes de extraerlas de las planchas de madera, marque en ellas la misma numeración que aparece en la hoja "IP" (identificación de piezas), incluida en las instrucciones.

INICIO DEL MONTAJE: Con la ayuda de un cúter y procurando no colocar los dedos en la línea de corte, desprendá las piezas de las planchas eliminando los pequeños nervios que las sujetan. Seguidamente lije con suavidad las piezas con papel de lija de grano fino, para eliminar el repelo de las mismas. El orden numérico del paso a paso indica el orden de elaboración y colocación de las piezas. Es importante comprobar el ajuste de las piezas antes de pegarlas definitivamente.

LISTONES Y VARILLAS: Los modelos incorporan varios tipos de listones y varillas para elaborar las diferentes piezas. La lista de piezas proporciona información sobre el tipo de material y medidas. En algunos casos es conveniente ajustar las medidas sobre el propio modelo, conforme avanzamos en el montaje. De esta manera se consigue un mejor ajuste.

PEGAMENTOS RECOMENDADOS: Cola blanca o de carpintero. Para las uniones de piezas de madera y de todas aquellas piezas que no ofrezcan resistencia. Pegamento rápido. Para piezas que sean difíciles de sostener y que necesiten un secado casi instantáneo.

Cola de contacto o de zapatero. Para todas aquellas piezas que se forren con chapas finas de madera o metal. En todos los casos, lea siempre las instrucciones de uso del fabricante.

SERVICIO DE ATENCIÓN AL CLIENTE: Para cualquier duda o información sobre el montaje de nuestros productos, puede contactar con nuestro Servicio Técnico en la dirección: www.occre.com. Le atenderemos con mucho gusto.

EN

BEFORE STARTING, MAKE SURE YOU HAVE ALL THE SUPPORT MATERIAL FOR ASSEMBLING THE MODEL:

Assembly Instructions / Step by step pictures / Plans and templates printed to scale.

PREPARING THE MATERIAL: In order to correctly identify the precut parts, before removing them from the wooden sheets, mark on them the same numbers that appear on the "IP" (Part Identification) Sheet included with the instructions.

STARTING THE ASSEMBLY: Using a cutter, and making sure you do not put your fingers along the cutting line, remove the parts from the wooden sheets, eliminating the small sprues that hold them in place. In continuation smoothly sand down the parts, using fine grain sandpaper, to eliminate the pickup of the parts. The numerical order indicates the order in which the different parts must be made up and fitted.

STRIPS AND RODS: These models incorporate a variety of different types of strips and rods with which to make up the different parts of the kit. The list of parts proportions information on the type of material and measurements. In some cases it is advisable to adjust the measurements on the basis of the model itself, as assembly progresses. In this way you will achieve a better fit.

RECOMMENDED GLUES: White, or carpenter's glue: For joining pieces of wood together. Mainly used for gluing together the skeleton. Quick-drying glue. For parts that are difficult to hold in their final position and which need to set instantly. Recommended for fitting small parts. Contact or cobbler's glue. For gluing into place the parts that are covered with fine wood veneer to set instantly. In all cases, always follow the manufacturer's recommendations.

CUSTOMER ATTENTION SERVICE: In the case of whatsoever doubt or further information that you may require regarding the assembly of our products, please contact our Technical Service online at the address: www.occre.com. We will be delighted to attend to you.

FR

AVANT DE COMMENCER, VÉRIFIEZ TOUT LE MATÉRIEL DE SOUTIEN POUR LE MONTAGE:

PRÉPARATION DU MATÉRIEL: Pour pouvoir identifier correctement les pièces prédécoupées, avant de les extraire des planches de bois, inscrivez sur elles la même numérotation qui apparaît sur la page « IP » (identification des pièces) comprise dans les instructions.

DÉBUT DU MONTAGE: À l'aide d'un cutter, et en essayant de ne pas poser les doigts sur la ligne de découpe, séparez les pièces des planches en éliminant les petits nerfs qui les retiennent. Puis poncez doucement les pièces à l'aide d'un papier de verre à grain fin, pour éliminer le contrefili. L'ordre numérique des étapes photographiques et des plans indique l'ordre d'élaboration et d'installation des pièces.

LISTEAUX ET BAGUETTES: Les modèles intègrent plusieurs types de linteaux et de baguettes destinés à confectionner les différentes pièces. La liste des pièces indique le type de matériau et les dimensions des pièces. Il est parfois recommandé d'ajuster les mesures sur le modèle lui-même, au fur et à mesure que nous avançons dans le montage. De cette manière, on obtient un meilleur réglage.

COLLES RECOMMANDÉES: Colle blanche ou de menuisier: Pour les unions de pièces en bois et de toutes les pièces qui n'offrent pas de résistance. Colle à séchage rapide: Pour les pièces qui sont difficiles à maintenir dans leur position et qui requièrent un séchage pratiquement instantané. Colle de contact ou de cordonnier: Pour toutes les pièces qui sont recouvertes de fines plaques de bois ou de métal. Dans tous les cas, lisez toujours les instructions d'utilisation du fabriquant.

SERVICE CLIENT: Pour toute question ou information concernant le montage de nos produits, vous pouvez contacter notre Service Technique à l'adresse suivante: www.occre.com. Nous répondrons avec plaisir à vos questions.

IT

PRIMA D'INIZIARE, RIUNIRE TUTTO IL MATERIALE D'APPOGGIO PER IL MONTAGGIO: Istruzioni di montaggio, immagini passo per passo, planimetrie e modelli stampati in scala.

PREPARAZIONE DEL MATERIALE: Per poter identificare in maniera corretta i pezzi che sono stati ritagliati, prima di estrarli dai blister di legno occorre segnarli con la stessa numerazione che è indicata nella pagina "IP" (Identificazione pezzi) che si trova nelle istruzioni.

INIZIO DEL MONTAGGIO: Con l'aiuto di un cutter, ed evitando di collocare le dita lungo la linea di taglio, separare i pezzi dai blister eliminando i piccoli nervi che li mantengono attaccati.

In seguito, scartavetrare con delicatezza i pezzi, utilizzando una carta vetrata a grana fine, onde eliminare le sbavature degli stress. L'ordine numerico del passo per passo indica l'ordine d'elaborazione e di collocazione dei pezzi. È importante verificare che questi combacino bene, prima d'incollarli definitivamente.

ASTE E BACCHETTE: I modelli sono dotati di vari tipi di aste e bacchette per formare i diversi pezzi. L'elenco dei pezzi offre informazioni sul tipo di materiale e sulle misure. In alcuni casi è conveniente modificarne le misure quando sono sul modello, man mano che si avanza nel montaggio. In questo modo si potrà ottenere che combacino meglio.

COLLE RACCOMANDATE: Colla bianca o da falegname: Per unire tra loro i pezzi in legno e tutti quei pezzi che non presentino resistenza. Colla rapida: Per i pezzi difficili da sostenere e per i quali sia necessaria un'asciugatura quasi istantanea. Colla a contatto o da calzolaio: Per tutti quei pezzi che vengono rivestiti con fine lastre di legno o di metallo. In ogni caso, leggere sempre le istruzioni d'uso del produttore.

SERVIZIO ASSISTENZA CLIENTE: Per qualsiasi dubbio o informazione sul montaggio dei nostri prodotti, contattare il nostro Servizio Tecnico al seguente indirizzo: www.occre.com. Seremo lieti di potervi aiutare.

DE

BEVOR SIE MIT DEM ZUSAMMENBAU BEGINNEN, LEGEN SIE SICH BITTE ALLE HILFSMATERIALIEN FÜR DIE MONTAGE BEREIT:

Bastelanleitung / Maßstabsgerechte Skizzen und Schablonen / Skizzen un vorlagen.

VORBEREITUNG DER MATERIALIEN: Damit die einzelnen Bauteile korrekt zugeordnet werden können, empfehlen wir, auf den Holzplättchenvor dem Herausnehmen mit einem Bleistift die Nummer auf dem Blatt IP (Identifikation Teile) zu markieren.

BEGINN DES ZUSAMMENBAUS: Die Teile mit einem Schneidewerkzeug (Cutter) herauslösen und die kleinen Befestigungsenden entfernen. Dabei dadauf achten, die Finger nicht zu verletzen. Danach die Teile vorsichtig mit feinem Schmirgelpapier säubern, um ausgefranste Ränder zu entfernen. Die Nummernfolge der Schritte auf Fotos und Skizzen gibt an, in welcher Reihenfolge die Teile zusammengebaut werden.

LEISTEN UND STÄBE: Die Modelle enthalten mehrere Arten von Leisten und Stäben, aus denen die einzelnen Teile des Bausatzes geformt werden. In einigen Fällen kann es angebracht sein, die Maße im Zuge des Zusammenbaus entsprechend dem Modell anzupassen. Aug diese Weise wird eine bessere Passform erricht.

EMPFÖHLENE KLEBSTOFFE: Weißleim (Tischlerleim): Zum Kleben von Strukturteilen und allen nachgiebigen Teilen. Sekundenkleber: Für schwer zu haltende Teile, die schnell verklebt werden müssen. Kontaktkleber (Schusterleim): Für alle Teile, die mit dünnen Holz-oder Metallstücken zum Beplanken oder Verkleiden beklebt werden. Bitte beachten Sie stets die Hinweise des Herstellers.

UNSER KUNDENDIENST: Bei Fragen zum Aufbau unserer Modelle steht Ihnen unser Kundendienst zur Verfügung. Sie erreichen uns online unter: www.occre.com.

Wir stehen Ihnen gern mit Rat und Tipps zur Verfügung.



INSTRUCCIONES DE MONTAJE

NEW ORLEANS

A. Extraiga la pieza A1 del retal. Para ello, corte los nervios de unión con un cúter. Sitúe la pieza A1 en posición plana con los cuatro orificios destacados, orientados como le muestra la imagen. Utilice una regla para hallar el centro del suelo A1 y trace una línea que lo divida en dos mitades. Pegue un listón A2, centrado sobre la línea. Para esta operación utilice cola blanca, (Ref.19200). Complete la longitud del listón con un trozo del mismo tipo. Pegue 5 listones A2 más a cada lado del primero. Después, lije con esponja-lija de grano fino. Aplique imprimación, (Ref.19142). Después, pinte el suelo de color negro, (Ref.19301). Cuando la pintura seque, destaque los relieves de los listones con pintura blanca, (Ref.19300). Para ello, utilice la técnica del pincel seco.

B. Lije los listones B1 y tíñalos con tinte sapeli, (Ref.19210). Corte las piezas B1 a la medida indicada en la lista de piezas. Recorte los respaldos de los asientos de la plantilla PL-01. Forre una cara de los respaldos con las piezas B1. Después, corte los sobrantes a ras de la figura. Forre la otra cara del mismo respaldo y vuelva a cortar los sobrantes. Pegue las piezas B2 en una sola cara de los respaldos. Observe las imágenes siguientes antes de continuar, debe construir 9 respaldos de un lado y 9 del otro. Después, barnice las piezas obtenidas con barniz, (Ref.19209). Extraiga las piezas B3 de la plancha que las agrupa. Después, dóblelas a 90° y péguelas en el perfil de los respaldos como le indica la imagen.

C. Extraiga las piezas C1 y C2 de la plancha que las agrupa y lijelas. Después, tiña todas las piezas con tinte sapeli, (Ref.19210). Forre una de las caras de las bases de los asientos C1 con las piezas C3. Observe que las bases tienen un orificio ajustado hacia un lado. Debe forrar 9 piezas de un lado y 9 del otro. Barnice las piezas obtenidas con barniz, (Ref.19209). Pegue los respaldos sobre los asientos de manera que queden inclinados. Debe obtener 9 asientos de cada lado. Corte a medida y pegue las piezas C4 sobre las piezas C2. Después, pegue las piezas C2 en los laterales de los asientos.

D. Elimine los restos de los nervios de unión de las piezas D1. Trace una línea a todo lo largo de las piezas D1, a 17mm desde el plano indicado en la imagen. Pegue la pieza D2 ajustada por debajo de la línea trazada. Pegue las piezas D3 y D4 enrasadas con los orificios de las ventanas. Corte a medida y pegue las piezas D5 centradas contra la pieza D1. Estas piezas harán de tope para los marcos de las ventanas. Estas operaciones deberá realizarlas con las dos piezas D1.

E. Utilice un punzón para marcar un punto en el centro de cada pieza D5 a la medida indicada en la imagen. Realice orificios ciegos e inserte y pegue un cáncamo B en cada uno de ellos. Aplique imprimación, (Ref.19142), a las piezas D1 y E1. Después, pinte la cara interior de las piezas de color rojo oscuro, (Ref.19383). Ensamble y pegue las piezas A1, D1 y E1 para formar el habitáculo del tranvía. Aplique masilla, (Ref.19143), para disimular las uniones de las piezas. Después, lije con esponja-lija de grano fino para unificar las superficies. Pegue las piezas E2 y E3 a ambos lados del conjunto.

F. Utilice una herramienta de corte para cortar y extraer los montantes de las piezas E1. Después, lime para dejar la superficie uniforme. Aplique imprimación, (Ref.19142), a todo el exterior del conjunto. Después, lije para dejar finas las superficies. Pinte el exterior con pintura de color verde oliva, (Ref.19388). Construya y decore las piezas que le indican las imágenes. Utilice la plantilla PL-01 para elaborar las piezas de hilo de latón. Pinte todo el fondo del tranvía de color negro, (Ref.19301). Inserte una tuerca F9 en cada orificio hexagonal del suelo y péguela con pegamento rápido, (Cianocrilato). Pegue encima las piezas F10 para fijar las tuercas.

G. Pegue las piezas G1 a G6 para construir la parte superior de las cabinas. Tape las uniones de las piezas con masilla tapa grietas, (Ref.19143). Después, lije los conjuntos para unificar las superficies. Aplique imprimación, (Ref.19142) y vuelva a lijar. Inserte y pegue las piezas G7 a G13 para construir la parte inferior de las cabinas. Forre el suelo de las cabinas con las piezas G15. Forre los frontales con las piezas G16.

H. Aplique masilla tapa grietas a los conjuntos y cuando se seque, lije hasta unificar las superficies. Inserte y pegue la parte superior de las cabinas con la parte inferior. Pegue las piezas H1 para tapar los huecos. Inserte y pegue las piezas H2. De forma a las piezas H3 y péguelas en la parte inferior de los frontales. Imprima y lije hasta que consiga unas superficies finas y unificadas. Después, pinte las cabinas de color verde oliva, (Ref.19388), rojo oscuro, (Ref.19301). Compruebe el ajuste de las cabinas en los extremos del habitáculo del tranvía. Utilice una superficie plana para alinear los conjuntos. Después, péguelos de forma definitiva. Construya los bancos con las piezas H4 a H11. Inserte y pegue los bancos y asientos en el habitáculo.

I-J-K. Construya y decore todos los conjuntos que le indican las imágenes. Deberá utilizar la plantilla PL-01 para elaborar algunas piezas de latón. Extraiga los cristales y ajústelos dentro del grueso de las ventanas. Pegue las piezas que le indican las imágenes en el tranvía. Las puertas puede pegarlas, o redondear sus ejes para que se puedan abrir y cerrar. Los escalones los puede dejar abiertos o dejarlos también móviles pegando solamente las bisagras que lo unen a la estructura del tranvía. Añada las barras y los conjuntos en el interior del tranvía. Pegue las ventanas laterales con sus cristales ya colocados. Coloque las decoraciones que son autoadhesivas. Construya los conjuntos de la parte inferior del tranvía. Estos conjuntos se fijarán bajo el tranvía mediante unos tornillos. Utilice una varilla o similar para elaborar los muelles. Después, pinte los conjuntos obtenidos de negro y destaque los relieves con pintura de color plata.

L-M-N. Construya el techo del tranvía siguiendo las indicaciones de las imágenes. Construya los troles y péguelos centrados sobre el techo.

ASSEMBLY INSTRUCTIONS

NEW ORLEANS

A. Remove the A1 piece from the stamped piece. To do so, cut the joins with a cutter. Lay piece A1 flat with the four holes highlighted, as shown in the illustration. Use a ruler to find the centre of the A1 floor and draw a line that divides it into two halves. Glue an A2 slat, centred on the line. Use white glue for this, (Ref.19200). Complete the length of the slat with a piece of the same type. Glue 5 more A2 slats to each side of the first one. Then, sand with a fine-grained sanding sponge. Apply primer, (Ref.19142). Then paint the floor black, (Ref.19301). When the paint dries, highlight the relief of the slats with white paint, (Ref.19300). To do this, use the dry brush technique.

B. Sand the B1 slats and dye them with sapele dye, (Ref.19210). Cut parts B1 to the size indicated in the parts list. Cut out the seat backrests of the PL-01 template. Line one side of the backs using with B1 parts. Next, cut the excess material flush with the figure. Line the other side of the same backrest and re-cut the excess. Glue the B2 parts to a single face of the backrests. Note the following images before continuing, you must build 9 backs on one side and 9 on the other. Then, varnish the pieces obtained with varnish, (Ref.19209). Remove the B3 pieces from their strip. Then, bend them at 90° and glue them into the profile of the backrests as shown in the illustration.

C. Remove pieces C1 and C2 from their strip and sand them. Then, dye all the pieces with sapele dye, (Ref.19210). Line one of the faces of the C1 seats bases with the C3 parts. Note that the bases have a hole at one side. You must line 9 pieces on one side and 9 on the other. Varnish the pieces obtained with varnish, (Ref.19209). Glue the backrests onto the seats so that they are tilted. You must have 9 seats on each side. Cut to size and glue the C4 pieces onto the C2 pieces. Then glue the C2 pieces to the sides of the seats.

D. Remove the remains of the joins from the D1 parts. Draw a line along the length of the D1 parts, 17mm from the plane shown in the image. Glue the D2 piece adjusted below the line you have drawn. Glue pieces D3 and D4 flush with the window holes. Cut to size and glue the D5 pieces centred against the D1 piece. These pieces will make a stop for the window frames. These operations must be carried out using the two D1 pieces.

E. Use a punch to mark a point in the centre of each D5 piece of the size shown in the image. Make blind holes and insert and glue one B eyebolt into each one. Apply primer, (Ref.19142), to parts D1 and E1. Then, paint the inner face of the pieces dark red, (Ref.19383). Assemble and glue parts A1, D1 and E1 to form the tram compartment. Apply putty, (Ref.19143), to disguise the joints. Then, sand with fine-grained sanding sponge to even out the surfaces. Glue the E2 and E3 pieces to both sides of the assembly.

F. Use a cutter to cut and remove the uprights of the E1 parts. Then, sand to an even surface. Apply primer, (Ref.19142), to the entire exterior of the assembly. Then, sand to smooth out the surfaces. Paint the outside with olive green paint, (Ref.19388). Build and decorate the pieces as illustrated. Use template PL-01 to make the brass wire parts. Paint the entire bottom of the tram black, (Ref.19301). Insert an F9 nut into each hexagonal hole in the floor and glue it with super glue, (Cyanoacrylate). Glue the F10 pieces on top to fix the nuts.

G. Glue pieces G1 to G6 to build the top of the compartments. Cover the joints of the pieces with filler, (Ref.19143). Then, sand the assemblies to smooth out the surfaces. Apply primer, (Ref.19142) and sand again. Insert and glue parts G7 to G13 to build the bottom of the compartments. Line the floor of the cabins with the G15 pieces. Line the fronts with the G16 pieces.

H. Apply filler to the assemblies and when it dries, sand until the surfaces are smooth. Insert and paste the top of the compartments to the bottom. Glue the H1 pieces to cover the gaps. Insert and glue pieces H2. Shape the H3 pieces and stick them on the bottom of the front. Print and sand until you get thin, even surfaces. Then paint the cabins olive green, (Ref.19388), dark red, (Ref.19383), and black, (Ref.19301). Check the adjustment of the compartments at the ends of the tram carriage. Use a flat surface to align the sets. Then, glue them in place. Build the benches with pieces H4 to H11. Insert and glue the benches and seats in the compartment.

I-J-K. Build and decorate all the sets shown in the illustrations. You will need to use template PL-01 to make some of the brass parts. Remove the glass and fit them in the thickness of the windows. Glue the pieces onto the tram as illustrated. The doors can be glued together, or their hinges can be rounded so that they can be opened and closed. The steps can be left open or moveable, gluing only the hinges that connect them to the structure of the tram. Add the bars and assemblies inside the tram. Glue the side windows with the glass already in place. Apply the self-adhesive decoration.

Construct the assemblies of the lower part of the tram. These assemblies will be fixed under the tram by screws. Use a rod or the like to make the springs. Then, paint them black and highlight the relief with silver paint.

L-M-N. Build the roof of the tram following the directions in the illustrations. Build the trolleys and glue them centred on the roof.

ISTRUCTIONS DE MONTAGE

A. Extraire la pièce A1 de la base. Pour cela, découpez les nerfs d'assemblage à l'aide d'un cutter. Placez la pièce A1 à plat avec les quatre orifices marqués, orientés comme le montre l'image. Utilisez une règle pour trouver le centre du sol A1 et tracez une ligne qui la divise en deux moitiés. Collez la baguette A2 alignée sur la ligne. Pour cette opération, utilisez de la colle blanche (Réf. 19200). Complétez la longueur de la baguette avec un morceau du même type. Collez 5 baguettes A2 de plus de part et d'autre de la première. Puis, poncez à l'aide d'une éponge de ponçage à grain fin. Appliquez l'apprêt (Réf. 19142). Puis, peignez le sol de couleur noire (Réf. 19301). Une fois la peinture sèche, faites ressortir les reliefs des baguettes avec de la peinture blanche (Réf. 19300). Pour cela, utilisez la technique du pinceau sec.

B. Poncez les baguettes B1 et teignez-les de couleur sapeli (Réf. 19210). Découpez les pièces B1 aux dimensions indiquées dans la liste des pièces. Découpez les dossiers des sièges de la base PL-01. Garnissez une face des dossiers avec les pièces B1. Puis découpez les excédents au ras de la figure. Garnissez l'autre face du même dossier et découpez l'excédent. Collez les pièces B2 sur une seule face des dossiers. Observez les images suivantes avant de poursuivre, vous devez construire 9 dossiers d'un côté et 9 de l'autre. Puis, vernir les pièces obtenues avec du vernis (Réf. 19209). Extraire les pièces B3 de la planche qui les regroupe. Ensuite pliez-les à 90° et collez-les sur le profil des dossiers comme indiqué sur l'image.

C. Extraire les pièces C1 et C2 de la planche qui les regroupe et poncez-les. Puis, teignez toutes les pièces avec la teinte sapeli (Réf. 19210). Garnissez l'une des faces des bases des sièges C1 à l'aide des pièces C3. Vérifiez que les bases ont un orifice centré d'un côté. Vous devez garnir 9 pièces d'un côté et 9 de l'autre. Vernissez les pièces obtenues avec du vernis (Réf. 19209). Collez les dossiers sur les sièges de manière à ce qu'ils restent inclinés. Vous devez obtenir 9 sièges de chaque côté. Découpez aux dimensions et collez les pièces C4 sur les pièces C2. Puis, collez les pièces C2 sur les côtés des sièges.

D. Éliminez les restes de nerfs d'assemblage des pièces D1. Tracez une ligne le long des pièces D1, à 17 mm depuis le plan signalé sur l'image. Collez la pièce D2 bien placée en dessous de la ligne tracée. Collez les pièces D3 et D4 au ras des orifices des fenêtres. Découpez aux dimensions et collez les pièces D5 centrées contre la pièce D1. Ces pièces serviront de butée aux cadres des fenêtres. Ces opérations devront être exécutées avec les deux pièces D1.

E. Utilisez un poinçon pour marquer un point au centre de chaque pièce D5 aux dimensions indiquées sur l'image. Réalisez des trous borgnes et insérez et collez une cheville à boucle B dans chacun d'entre eux. Appliquez l'apprêt (Réf. 19142), sur les pièces D1 et E1. Ensuite, peindre la face intérieure des pièces de couleur rouge foncé (Réf. 19383). Assemblez et collez les pièces A1, D1 et E1 pour former l'habitacle du tramway. Appliquez le mastic (Réf. 19143), pour dissimuler les jointures entre les pièces. Puis, poncez à l'aide d'une éponge de ponçage à grain fin, pour unifier les surfaces. Collez les pièces E2 et E3 sur les deux côtés de l'ensemble.

F. Utilisez un outil de découpe pour couper et extraire les montants des pièces E1. Puis, limez pour obtenir une surface uniforme. Appliquez l'apprêt (Réf. 19142) sur tout l'extérieur de l'ensemble. Puis, poncez pour laisser les surfaces fixes. Peignez l'extérieur avec de la peinture de couleur vert olive (Réf. 19388). Construisez et décorez les pièces indiquées sur l'image. Utilisez la base PL-01 pour élaborer les pièces en fil de laiton. Peignez tout le fond du tramway de couleur noire (Réf. 19301). Insérez un écrou F9 dans chaque orifice hexagonal du sol et collez-le à l'aide d'une colle rapide (cyanoacrylate). Collez dessus les pièces F10 pour fixer les écrous.

G. Collez les pièces G1 à G6 pour construire la partie supérieure des cabines. Recouvrez les points d'union des pièces avec du mastic anti-fissure (Réf. 19143). Puis poncez les ensembles pour unifier les surfaces. Appliquez de l'apprêt (Réf. 19142) et poncez à nouveau. Insérez et collez les pièces G7 à G13 pour élaborer la partie inférieure des cabines. Garnissez le sol des cabines avec les pièces G15. Garnissez les faces avec les pièces G16.

H. Appliquez du mastic anti-fissures sur les ensembles et une fois sec, poncez pour unifier les surfaces. Insérez et collez la partie supérieure des cabines sur la partie inférieure. Collez les pièces H1 pour boucher les trous. Insérez et collez les pièces H2. Donnez une forme aux pièces H3 et collez-les sur la partie inférieure des faces. Enduisez et poncez jusqu'à obtention de surfaces fines et unifiées. Par la suite, peignez les cabines de couleur vert olive (Réf. 19388), rouge foncé, (Réf. 19383) et noir (Réf. 19301). Vérifiez que les cabines sont bien adaptées aux extrémités de l'habitacle du tramway. Utilisez une surface plane pour aligner les ensembles. Puis, collez-les définitivement. Construisez les bancs avec les pièces H4 à H11. Insérez et collez les bancs et les sièges dans l'habitacle.

I-J-K. Construisez et décorez tous les ensembles indiqués sur les images. Vous devrez utiliser la base PL-01 pour élaborer certaines pièces en laitonÔtez les vitres et adaptez-les dans l'épaisseur des fenêtres. Collez les pièces comme indiqué sur les images dans le tramway. Vous pouvez coller les portes, ou arrondir leurs axes pour qu'elles puissent ouvrir et fermer. Les marches peuvent être laissées ouvertes ou mobiles, en collant uniquement les charnières qui les unissent à la structure du tramway. Ajoutez les barres et les ensembles à l'intérieur du tramway. Collez les fenêtres latérales avec leurs vitres déjà placées. Placez les décorations autoadhésives.

Construisez les ensembles de la partie inférieure du tramway. Ces ensembles seront fixés sous le tramway à l'aide de vis. Utilisez une baguette ou similaire pour élaborer les quais. Puis, peignez les ensembles obtenus en noir, et faites ressortir les reliefs avec de la peinture argent.

L-M-N. Construisez le toit du tramway en suivant les indications des images. Construisez les trolleys et collez-les sur le toit.

ISTRUZIONI DI MONTAGGIO

A. Rimuovere il pezzo A1 dal blister. A tale scopo, tagliare le nervature di collegamento con un cutter. Posare il pezzo A1 in piano con i quattro fori evidenziati, orientati come mostrato nella figura. Con un righello trovare il centro del piano A1 e tracciare una linea che lo divida in due metà. Incollare un listello A2, centrato sulla linea. Per questa operazione utilizzare la colla bianca (rif. 19200). Completare la lunghezza del listello con un pezzo dello stesso tipo. Incollare altri 5 listelli A2 su ogni lato del primo. Quindi carteggiare con carta abrasiva a grana fine. Applicare il primer (rif. 19142). Quindi dipingere il pavimento di nero (rif. 19301). Quando la vernice si asciuga, evidenziare i rilievi delle strisce con vernice bianca (rif. 19300). Per farlo, utilizzare la tecnica del pennello asciutto.

B. Levigare i listelli B1 e colorarli con il color sapeli (rif. 19210). Tagliare i pezzi B1 nella misura indicata nell'elenco dei pezzi. Ritagliare gli schienali dei sedili dalla sagoma PL-01. Allineare un lato degli schienali con i pezzi B1. Tagliare quindi l'eccesso a filo della figura. Allineare l'altro lato dello stesso schienale e tagliare nuovamente l'eccesso. Incollare i pezzi B2 su un solo lato dello schienale. Prima di continuare, osservare le immagini seguenti: si devono costruire 9 schienali da un lato e 9 dall'altro. Successivamente, verniciare i pezzi ottenuti con lo smalto (rif. 19209). Togliere i pezzi B3 dalla piastra che li raggruppa. Quindi, piegarli a 90° e incollarli al profilo degli schienali come mostrato nella figura.

C. Rimuovere i pezzi C1 e C2 dalla piastra di raggruppamento e levigarli. Quindi tingere tutti i pezzi in colore sapeli (rif. 19210). Rivestire un lato delle basi C1 con i pezzi C3. Si noti che le basi hanno un foro stretto su un lato. Si devono allineare 9 pezzi su un lato e 9 sull'altro. Verniciare i pezzi ottenuti con lo smalto (rif. 19209). Incollare gli schienali sui sedili in modo che siano inclinati. Si devono ottenere 9 sedili per lato. Tagliare a misura e incollare i pezzi C4 sui pezzi C2. Incollare poi i pezzi C2 sui lati dei sedili.

D. Rimuovere i resti delle nervature di collegamento dai pezzi D1. Tracciare una linea lungo tutta la lunghezza dei pezzi D1, a 17 mm dal piano indicato nella figura. Incollare il pezzo D2 sotto la linea tracciata. Incollare i pezzi D3 e D4 a filo dei fori della finestra. Tagliare a misura e incollare i pezzi D5 centrati rispetto al pezzo D1. Questi pezzi fungeranno da fermi per i telai delle finestre. Queste operazioni devono essere eseguite con i due pezzi D1.

E. Con un punteruolo segnare un punto al centro di ogni pezzo D5 alla misura indicata nella figura. Praticare dei fori ciechi e inserire e incollare un golfare B in ogni foro. Applicare il primer (rif. 19142) sui pezzi D1 ed E1. Quindi dipingere la faccia interna dei pezzi di rosso scuro (rif. 19383). Assemblare e incollare i pezzi A1, D1 ed E1 per formare l'abitacolo del tram. Applicare lo stucco (rif. 19143) per nascondere le giunzioni dei pezzi. Quindi carteggiare con carta abrasiva a grana fine per uniformare le superfici. Incollare le parti E2 ed E3 su entrambi i lati dell' assieme.

F. Utilizzare un utensile da taglio per tagliare e rimuovere i montanti dei pezzi E1. Quindi limare la superficie per lasciarla ben uniforme. Applicare il primer (rif. 19142) su tutta la superficie esterna del gruppo. Quindi carteggiare per fissare le superfici. Dipingere l'esterno con vernice verde oliva (rif. 19388). Costruire e decorare i pezzi come mostrato nelle immagini. Utilizzare la sagoma PL-01 per realizzare i pezzi in filo d'ottone. Dipingere di nero tutta la parte inferiore del tram (rif. 19301). Inserire un dado F9 in ogni foro esagonale del pavimento e incollarlo con colla rapida (cianoacrilato). Incollare sopra i pezzi F10 per fissare i dadi.

G. Incollare i pezzi da G1 a G6 per costruire la parte superiore delle cabine. Coprire le giunzioni dei pezzi con uno stucco per crepe (rif. 19143). Quindi carteggiare gli assemblaggi per unificare le superfici. Applicare il primer (rif. 19142) e carteggiare nuovamente. Inserire e incollare i pezzi da G7 a G13 per costruire il fondo delle cabine. Rivestire il pavimento delle cabine con i pezzi G15. Rivestire i frontali con i pezzi G16.

H. Applicare lo stucco per crepe sugli assemblaggi e, una volta asciutto, carteggiare per ottenere superfici uniformi. Inserire e incollare la parte superiore delle cabine alla parte inferiore. Incollare i pezzi H1 per riempire gli spazi vuoti. Inserire e incollare i pezzi H2. Modellare i pezzi H3 e incollarli alla parte inferiore dei frontali. Applicare una mano di fondo e carteggiare fino a ottenere una superficie fine e uniforme. Quindi dipingere le cabine di verde oliva (rif. 19388), rosso scuro (rif. 19383) e nero (rif. 19301). Verificare l'adattamento delle cabine alle estremità della cabina del tram. Utilizzare una superficie piana per allineare i gruppi. Quindi incollarli in modo permanente. Costruire le panchine con le parti da H4 a H11. Inserire e incollare le panche e i sedili nell'abitacolo.

I-J-K. Costruire e decorare tutti i set indicati nelle immagini. È necessario utilizzare la sagoma PL-01 per realizzare alcune parti in ottoneRimuovere le lastre di vetro e inserirle nello spessore delle finestre. Incollare sul tram i pezzi indicati nelle immagini. Le porte possono essere incollate, oppure gli assi possono essere arrotondati in modo da poter essere aperte e chiuse. I gradini possono essere lasciati aperti o mobili, incollando solo le cerniere che li collegano alla struttura del tram. Aggiungere le barre e i gruppi all'interno del tram. Incollare i finestrini laterali con i vetri già posizionali. Attaccare le decorazioni autoadesive.

Costruire i gruppi sul lato inferiore del tram. Questi gruppi devono essere fissati sotto il tram per mezzo di viti. Utilizzare un tondino o simili per realizzare le molle. Dipingere quindi i gruppi in nero ed evidenziare i rilievi con vernice argentata.

L-M-N. Costruire il tetto del tram come mostrato nelle immagini. Costruire i trolley e incollarli al centro del tetto.

NEW ORLEANS

A. Teil A1 (Boden) herauslösen. Dazu die Verbindungsrippen mit einem Cutter abschneiden. Teil A1 flach hinlegen, so dass die vier hervorstehenden Öffnungen wie auf der Abbildung gezeigt ausgerichtet sind. Mit einem Lineal die Mitte des Bodens A1 ermitteln und eine Linie einzeichnen, die den Boden in zwei Hälften teilt. Eine Leiste A2 mittig auf die Linie kleben. Für diesen Schritt weißen Leim (Ref.19200) verwenden. Die Länge mit einer Leiste desselben Typs vervollständigen. 5 weitere Leisten A2 an jede Seite der ersten Leiste kleben. Anschließend mit feinkörnigem Schmirgelschwamm nachbearbeiten. Grundierung auftragen (Ref.19142). Anschließend die Baugruppe schwarz lackieren (Ref. 19301). Wenn die Farbe getrocknet ist, die Reliefs der Leisten mit weißer Farbe hervorheben (Ref. 19300). Dazu die Trockenpinseltechnik anwenden.

B. Die Leisten B1 glatt schmirgeln und mit Sapelly-Tönung färben (Ref.19210). Die Teile B1 auf die in der Teileliste angegebene Größe zuschneiden. Die Lehnen der Sitze aus der Schablone PL-01 ausschneiden. Eine Seite der Lehnen mit den Teilen B1 verkleiden. Anschließend die überstehenden Teile abschneiden, so dass sie bündig mit dem Modell abschließen. Die andere Seite der gleichen Lehne verkleiden und die überstehenden Enden abschneiden. Die Teile B2 nur auf eine Seite der Lehnen kleben. Vor dem Weitermachen die Abbildungen unten beachten. Für jede Seite müssen 9 Lehnen gefertigt werden. Anschließend die fertigen Teile mit Lack (Ref. 19209) lackieren. Die Teile B3 herauslösen und trennen. Anschließend um 90° falten und wie auf der Abbildung gezeigt an das Profil der Rückenlehnen kleben.

C. Die Teile C1 und C2 herauslösen und glatt schmirgeln. Anschließend alle Teile mit Sapelly-Tönung färben (Ref.19210). Eine Seite der Sitzunterteile C1 mit den Teilen C3 verkleiden. Dabei beachten, dass die Sitzunterteile an einer Seite eine Öffnung haben. Für jede Seite müssen 9 Sitzunterteile gefertigt werden. Die fertigen Teile mit Lack (Ref. 19209) lackieren. Die Rückenlehnen so auf die Sitze, dass sie etwas schräg stehen. Für jede Seite müssen 9 Sitze gefertigt werden. Die Teile C4 nach Maß zurechtschneiden und an die Teile C2 kleben. Anschließend die Teile C2 an die Seiten der Sitze kleben.

D. Die Reste der Verbindungsrippen von den Teilen D1 entfernen. Eine Linie entlang der Teile D1 ziehen, 17 mm von Unterseite entfernt, wie auf der Abbildung gezeigt. Teil D2 genau unter die gezeichnete Linie kleben. Die Teile D3 und D4 bündig an die Öffnungen der Fenster aufkleben. Die Teile D5 auf die richtige Größe zuschneiden und mittig an das Teil D1 kleben. Diese Teile dienen als Anschlag für die Fensterrahmen. Diese Schritte müssen an beiden Teilen D1 durchgeführt werden.

E. Mit einem spitzen Stift einen Punkt in der Mitte jedes Stücks D5 wie auf der Abbildung gezeigt markieren. In jede Öffnung Vertiefungen bohren, einen Ösenstift B einsetzen und ankleben. Grundierung (Ref. 19142) auf die Teile D1 und E1 auftragen. Anschließend die Innenseite der Teile mit dunkelroter Farbe (Ref.19383) lackieren. Die Teile A1, D1 und E1 zusammensetzen und zusammenkleben, um den Fahrgastraum der Straßenbahn zu bilden. Spachtelmasse (Ref. 19143) auftragen, um die Verbindungsstellen der Teile zu verbergen. Anschließend mit feinkörnigem Schmirgelschwamm nachbearbeiten, um die Oberflächen zu glätten. Die Teile E2 und E3 an beiden Seiten der Baugruppe kleben.

F. Mit einem Cutter die Ständer von den Teilen E1 abschneiden. Anschließend die Oberfläche glätten. Grundierung (Ref.19142) auf die gesamte Außenseite der Baugruppe auftragen. Anschließend die Oberflächen glatt schmirgeln. Das Äußere mit olivgrüner Farbe (Ref.19388) lackieren. Die Teile, die auf den Abbildungen zu sehen sind, anfertigen und verzieren. Mithilfe der Schablone PL-01 die Messingdrahtteile herstellen. Den Boden der Straßenbahn schwarz (Ref. 19301) lackieren. In jedes Sechskantloch im Boden eine Mutter F9 einsetzen und mit Sekundenkleber (Cyanacrylat) festkleben. Die Teile F10 darüber aufkleben, um die Muttern zu fixieren.

G. Die Teile G1 bis G6 zur Oberseite der Wagenenden zusammenkleben. Die Fugen der Teile mit Fugenkitt (Ref. 19143) abdecken. Anschließend die Baugruppen glatt schmirgeln, um eine gleichmäßige Oberfläche herzustellen. Grundierung auftragen (Ref. 19142) und erneut glatt schmirgeln. Die Teile G7 bis G13 einsetzen und zur Unterseite der Wagenenden zusammenkleben. Den Boden der Wagenenden mit den Teilen G15 auskleiden. Die Frontplatten mit den Teilen G16 auskleiden.

H. Fugenkitt auf die Baugruppen auftragen und nach dem Trocknen glatt schmirgeln, um eine gleichmäßige Oberfläche herzustellen. Die Oberseite der Wagenenden auf die Unterseite aufsetzen und festkleben. Die Teile H1 aufkleben, um die Lücken zu füllen. Die Teile L2 einsetzen und aufkleben. Die Teile H3 formen und an die Unterseite der Front kleben. Grundieren und schleifen, bis eine feine, gleichmäßige Oberflächen entsteht. Anschließend die Wagenenden olivgrün (Ref.19388), dunkelrot (Ref.19383) und schwarz (Ref.19301) lackieren. Überprüfen, ob die Fahrgasträume passgenau an den Wagenenden sitzen. Die Baugruppen auf eine ebene Oberfläche setzen. Anschließend definitiv festkleben. Die Bänke aus den Teilen H4 bis H11 anfertigen. Die Sitzbänke und Sitze in den Fahrgastraum einsetzen und aufkleben.

I-J-K. Alle Baugruppen, die auf den Abbildungen zu sehen sind, anfertigen und dekorieren. Für einige Messingteile die PL-01-Schablone verwenden. Die Scheiben herauslösen und in die Fenster setzen. Die auf den Abbildungen gezeigten Teile an die Straßenbahn kleben. Die Türen können angeklebt oder mit abgerundeten Achsen angebracht werden, damit sie sich öffnen und schließen lassen. Die Stufen können offen gelassen oder beweglich angebracht werden, indem nur die Scharniere angeklebt werden, die sie mit der Straßenbahnstruktur verbinden. Die Halfestangen und Baugruppen im Inneren der Straßenbahn anbringen. Die Seitenfenster mit den bereits eingesetzten Scheiben aufkleben. Die Aufkleber zur iDekoration anbringen. Die Unterseite der Straßenbahn anfertigen. Diese Baugruppen werden mit Bolzen unter der Straßenbahn befestigt. Einen Stab oder ähnliches verwenden, um die Federn herzustellen. Anschließend die fertigen Baugruppen schwarz lackieren und die Reliefs sin Silber hervorheben.

L-M-N. Das Dach der Straßenbahn wie auf der Abbildung gezeigt anfertigen. Die Stromabnehmer anfertigen und mittig auf das Dach kleben.

Lista de piezas / Parts List / Liste des pièces / Teileliste / Elenco delle parti				
N°/No./N° / Nr. No	Cantidad / Quantity / Quantité / Menge / Quantità	Medidas / Measurements / Dimensions / Maße / Misure	Material / Material / Matériau / Material / Materiale	
A1	1	Precortado / Precut / Prédécoupé / Vorgeschnitten / Pretagliatto / Pretagliatto	Tablero / Plywood / Planche / Sperrholz / Tavola	
A2	11	1x3x400	Tilo / Lime wood / Tilleul / Linde / Tiglio	
B1	396	1x3x18	Tilo / Lime wood / Tilleul / Linde / Tiglio	
B2	18	1x3x30	Tilo / Lime wood / Tilleul / Linde / Tiglio	
B3	18	Preformado / Preformed/ Préformé / Vorgeformt / Preformato	Latón / Brass / Latón / Messing / Ottone	
C1	18	Precortado / Precut / Prédécoupé / Vorgeschnitten / Pretagliatto / Pretagliatto	Tablero / Plywood / Planche / Sperrholz / Tavola	
C2	18	Precortado / Precut / Prédécoupé / Vorgeschnitten / Pretagliatto / Pretagliatto	Tablero / Plywood / Planche / Sperrholz / Tavola	
C3	126	1x3x34	Tilo / Lime wood / Tilleul / Linde / Tiglio	
C4	18	1x3x6	Tilo / Lime wood / Tilleul / Linde / Tiglio	
D1	2	Precortado / Precut / Prédécoupé / Vorgeschnitten / Pretagliatto / Pretagliatto	Tablero / Plywood / Planche / Sperrholz / Tavola	
D2	2	1x3x300	Tilo / Lime wood / Tilleul / Linde / Tiglio	
D3	3	2x2x400	Tilo / Lime wood / Tilleul / Linde / Tiglio	
D4	3	2x5x400	Tilo / Lime wood / Tilleul / Linde / Tiglio	
D5	28	2x5x46	Tilo / Lime wood / Tilleul / Linde / Tiglio	
E1	2	Preformado / Preformed/ Préformé / Vorgeformt / Preformato	Tablero / Plywood / Planche / Sperrholz / Tavola	
E2	3	2x2x400	Tilo / Lime wood / Tilleul / Linde / Tiglio	
E3	3	1x3x400	Tilo / Lime wood / Tilleul / Linde / Tiglio	
F1-F3	5	Precortado / Precut / Prédécoupé / Vorgeschnitten / Pretagliatto / Pretagliatto	Tablero / Plywood / Planche / Sperrholz / Tavola	
F4-F6	5	Precortado / Precut / Prédécoupé / Vorgeschnitten / Pretagliatto / Pretagliatto	Tablero / Plywood / Planche / Sperrholz / Tavola	
F7	1	ø12x56	Tilo / Lime wood / Tilleul / Linde / Tiglio	
F8	1	ø6x93	Tilo / Lime wood / Tilleul / Linde / Tiglio	
F9	2	Preformado / Preformed/ Préformé / Vorgeformt / Preformato	Metal / Metal / Metall / Metallo	
F10	2	Precortado / Precut / Prédécoupé / Vorgeschnitten / Pretagliatto / Pretagliatto	Tablero / Plywood / Planche / Sperrholz / Tavola	
F11	2	Precortado / Precut / Prédécoupé / Vorgeschnitten / Pretagliatto / Pretagliatto	Tablero / Plywood / Planche / Sperrholz / Tavola	
F12	4	Precortado / Precut / Prédécoupé / Vorgeschnitten / Pretagliatto / Pretagliatto	Tablero / Plywood / Planche / Sperrholz / Tavola	
F13	2	ø1,5x53	Latón / Brass / Latón / Messing / Ottone	
F14	2	ø1,5x20	Latón / Brass / Latón / Messing / Ottone	
F15	2	ø0,50x100	Hilo marrón / Brown thread / Fil brun /braunes Baumwollfaden / Filo marrone	
G1	2	Precortado / Precut / Prédécoupé / Vorgeschnitten / Pretagliatto / Pretagliatto	Tablero / Plywood / Planche / Sperrholz / Tavola	
G2	16	Precortado / Precut / Prédécoupé / Vorgeschnitten / Pretagliatto / Pretagliatto	Tablero / Plywood / Planche / Sperrholz / Tavola	
G3-G4	6	Precortado / Precut / Prédécoupé / Vorgeschnitten / Pretagliatto / Pretagliatto	Tablero / Plywood / Planche / Sperrholz / Tavola	
G5-G6	24	Precortado / Precut / Prédécoupé / Vorgeschnitten / Pretagliatto / Pretagliatto	Tablero / Plywood / Planche / Sperrholz / Tavola	
G7-G10	12	Precortado / Precut / Prédécoupé / Vorgeschnitten / Pretagliatto / Pretagliatto	Tablero / Plywood / Planche / Sperrholz / Tavola	
G11	2	Precortado / Precut / Prédécoupé / Vorgeschnitten / Pretagliatto / Pretagliatto	Tablero / Plywood / Planche / Sperrholz / Tavola	
G12	4	Precortado / Precut / Prédécoupé / Vorgeschnitten / Pretagliatto / Pretagliatto	Tablero / Plywood / Planche / Sperrholz / Tavola	
G13	2	Precortado / Precut / Prédécoupé / Vorgeschnitten / Pretagliatto / Pretagliatto	Tablero / Plywood / Planche / Sperrholz / Tavola	
G14	4	Precortado / Precut / Prédécoupé / Vorgeschnitten / Pretagliatto / Pretagliatto	Tablero / Plywood / Planche / Sperrholz / Tavola	
G15	32	1x3x89	Tilo / Lime wood / Tilleul / Linde / Tiglio	
G16	42	2x5x27	Tilo / Lime wood / Tilleul / Linde / Tiglio	
H1	4	2x5x47	Tilo / Lime wood / Tilleul / Linde / Tiglio	
H2	10	Precortado / Precut / Prédécoupé / Vorgeschnitten / Pretagliatto / Pretagliatto	Tablero / Plywood / Planche / Sperrholz / Tavola	
H3	2	Preformado / Preformed/ Préformé / Vorgeformt / Preformato	Latón / Brass / Latón / Messing / Ottone	
H4-H7	20	Precortado / Precut / Prédécoupé / Vorgeschnitten / Pretagliatto / Pretagliatto	Tablero / Plywood / Planche / Sperrholz / Tavola	
H8	24	1x3x58	Tilo / Lime wood / Tilleul / Linde / Tiglio	
H9	8	1x3x16	Tilo / Lime wood / Tilleul / Linde / Tiglio	
H10	4	1x3x54	Tilo / Lime wood / Tilleul / Linde / Tiglio	

Lista de piezas / Parts List / Liste des pièces / Teileliste / Elenco delle parti			
N°/No./N° / Nr. No	Cantidad / Quantity / Quantité / Menge / Quantità	Medidas / Measurements / Dimensions / Maße / Misure	Material / Material / Matériau / Material / Materiale
H11	8	1x3x14	Tilo / Lime wood / Tilleul / Linde / Tiglio
H12	18	Preformado / Preformed/ Préformé / Vorgeformt / Preformato	Metal / Metal / Metal / Metall / Metallo
H13	2	1x3x68	Tilo / Lime wood / Tilleul / Linde / Tiglio
i1	2	10x15x30	Tilo / Lime wood / Tilleul / Linde / Tiglio
i2	2	Preformado / Preformed/ Préformé / Vorgeformt / Preformato	Metal / Metal / Metal / Metall / Metallo
i3	2	Preformado / Preformed/ Préformé / Vorgeformt / Preformato	Metal / Metal / Metal / Metall / Metallo
i4	2	Preformado / Preformed/ Préformé / Vorgeformt / Preformato	Metal / Metal / Metal / Metall / Metallo
i5	2	Precortado / Precut / Prédécoupé / Vorgeschnitten / Pretagliatto / Pretagliatto	Tablero / Plywood / Planche / Sperrholz / Tavola
i6	2	ø4x22	Tilo / Lime wood / Tilleul / Linde / Tiglio
i7	2	Precortado / Precut / Prédécoupé / Vorgeschnitten / Pretagliatto / Pretagliatto	Tablero / Plywood / Planche / Sperrholz / Tavola
i8	4	Precortado / Precut / Prédécoupé / Vorgeschnitten / Pretagliatto / Pretagliatto	Tablero / Plywood / Planche / Sperrholz / Tavola
i9	2	ø1,5x54	Latón / Brass / Latón / Messing / Ottone
i10	2	2x5x20	Tilo / Lime wood / Tilleul / Linde / Tiglio
i11	4	Precortado / Precut / Prédécoupé / Vorgeschnitten / Pretagliatto / Pretagliatto	Tablero / Plywood / Planche / Sperrholz / Tavola
i12-i13	32	Preformado / Preformed/ Préformé / Vorgeformt / Preformato	Latón / Brass / Latón / Messing / Ottone
i14	4	ø1,5x34	Latón / Brass / Latón / Messing / Ottone
i15	4	ø1,5x93	Latón / Brass / Latón / Messing / Ottone
i16	2	ø1,5x95	Latón / Brass / Latón / Messing / Ottone
i17	4	ø1,5x80	Latón / Brass / Latón / Messing / Ottone
i18	4	ø1,5x84	Latón / Brass / Latón / Messing / Ottone
i19	26	Precortado / Precut / Prédécoupé / Vorgeschnitten / Pretagliatto / Pretagliatto	Acetato / Acetate / Acétate / Acetat / Acetato
i20	26	Precortado / Precut / Prédécoupé / Vorgeschnitten / Pretagliatto / Pretagliatto	Tablero / Plywood / Planche / Sperrholz / Tavola
i21-i22	16	Precortado / Precut / Prédécoupé / Vorgeschnitten / Pretagliatto / Pretagliatto	Tablero / Plywood / Planche / Sperrholz / Tavola
i23-i26	64	Precortado / Precut / Prédécoupé / Vorgeschnitten / Pretagliatto / Pretagliatto	Acetato / Acetate / Acétate / Acetat / Acetato
i27-i28	8	Precortado / Precut / Prédécoupé / Vorgeschnitten / Pretagliatto / Pretagliatto	Tablero / Plywood / Planche / Sperrholz / Tavola
i29	8	ø1,5x35	Latón / Brass / Latón / Messing / Ottone
i30	2	ø1,5x45	Latón / Brass / Latón / Messing / Ottone
i31	2	Preformado / Preformed/ Préformé / Vorgeformt / Preformato	Metal / Metal / Metal / Metall / Metallo
J1	2	Precortado / Precut / Prédécoupé / Vorgeschnitten / Pretagliatto / Pretagliatto	Tablero / Plywood / Planche / Sperrholz / Tavola
J2	26	Precortado / Precut / Prédécoupé / Vorgeschnitten / Pretagliatto / Pretagliatto	Acetato / Acetate / Acétate / Acetat / Acetato
J3	18	Precortado / Precut / Prédécoupé / Vorgeschnitten / Pretagliatto / Pretagliatto	Tablero / Plywood / Planche / Sperrholz / Tavola
J4	4	2x5x14	Tilo / Lime wood / Tilleul / Linde / Tiglio
J5	4	Preformado / Preformed/ Préformé / Vorgeformt / Preformato	Metal / Metal / Metal / Metall / Metallo
J6-J7	4	ø1x66	Latón / Brass / Latón / Messing / Ottone
J8	4	ø1x82	Latón / Brass / Latón / Messing / Ottone
J9	2	2x5x14	Tilo / Lime wood / Tilleul / Linde / Tiglio
J10	2	ø1x69	Latón / Brass / Latón / Messing / Ottone
J11	2	Preformado / Preformed/ Préformé / Vorgeformt / Preformato	Metal / Metal / Metal / Metall / Metallo
J12	2	Precortado / Precut / Prédécoupé / Vorgeschnitten / Pretagliatto / Pretagliatto	Acetato / Acetate / Acétate / Acetat / Acetato
J13	2	Preformado / Preformed/ Préformé / Vorgeformt / Preformato	Metal / Metal / Metal / Metall / Metallo
J14	4	Preformado / Preformed/ Préformé / Vorgeformt / Preformato	Metal / Metal / Metal / Metall / Metallo
J15	4	ø1x43	Latón / Brass / Latón / Messing / Ottone
J16	8	ø1,5x17	Latón / Brass / Latón / Messing / Ottone
J17	10	Preformado / Preformed/ Préformé / Vorgeformt / Preformato	Latón / Brass / Latón / Messing / Ottone
J18	24	1x3x29	Tilo / Lime wood / Tilleul / Linde / Tiglio
J19	4	Precortado / Precut / Prédécoupé / Vorgeschnitten / Pretagliatto / Pretagliatto	Tablero / Plywood / Planche / Sperrholz / Tavola

Lista de piezas / Parts List / Liste des pièces / Teileliste / Elenco delle parti			
N°/No./N° / Nr. No	Cantidad / Quantity / Quantité / Menge / Quantità	Medidas / Measurements / Dimensions / Maße / Misure	Material / Material / Matériau / Material / Materiale
J20	2	Preformado / Preformed/ Préformé / Vorgeformt / Preformato	Vinilo / Vinyl / Vinylo / Vinylo / Vinile
J21	2	Ø0,50x500	Hilo marrón / Brown thread / Fil brun /braunes Baumwollfaden / Filo marrone
K1-K4	12	Precortado / Precut / Prédécoupé / Vorgeschnitten / Pretagliatto / Pretagliatto	Tablero / Plywood / Planche / Sperrholz / Tavola
K5	12	0,6x7x31	Sicomoro / Sycamore / Sycomore / Bergahorn / Sicomoro
K6-K8	6	Preformado / Preformed/ Préformé / Vorgeformt / Preformato	Vinilo / Vinyl / Vinylo / Vinylo / Vinile
K9-K10	6	Precortado / Precut / Prédécoupé / Vorgeschnitten / Pretagliatto / Pretagliatto	Acetato / Acetate / Acétate / Acetat / Acetato
K11-K12	6	Precortado / Precut / Prédécoupé / Vorgeschnitten / Pretagliatto / Pretagliatto	Acetato / Acetate / Acétate / Acetat / Acetato
K13	2	Preformado / Preformed/ Préformé / Vorgeformt / Preformato	Vinilo / Vinyl / Vinylo / Vinylo / Vinile
K14	2	Ø6x20	Tilo / Lime wood / Tilleul / Linde / Tiglio
K15	12	Ø1x50	Latón / Brass / Latón / Messing / Ottone
K16-K22	20	Precortado / Precut / Prédécoupé / Vorgeschnitten / Pretagliatto / Pretagliatto	Tablero / Plywood / Planche / Sperrholz / Tavola
K23	16	Precortado / Precut / Prédécoupé / Vorgeschnitten / Pretagliatto / Pretagliatto	Tablero / Plywood / Planche / Sperrholz / Tavola
K24-K28	16	Precortado / Precut / Prédécoupé / Vorgeschnitten / Pretagliatto / Pretagliatto	Tablero / Plywood / Planche / Sperrholz / Tavola
K29	4	Preformado / Preformed/ Préformé / Vorgeformt / Preformato	Metal / Metal / Metall / Metallo
K30	8	Preformado / Preformed/ Préformé / Vorgeformt / Preformato	Metal / Metal / Metall / Metallo
K31	8	Preformado / Preformed/ Préformé / Vorgeformt / Preformato	Metal / Metal / Metall / Metallo
K32	4	Ø1,5x60	Latón / Brass / Latón / Messing / Ottone
K33	12	Ø1x50	Latón / Brass / Latón / Messing / Ottone
K34	4	Precortado / Precut / Prédécoupé / Vorgeschnitten / Pretagliatto / Pretagliatto	Tablero / Plywood / Planche / Sperrholz / Tavola
K35	4	Ø6x57	Tilo / Lime wood / Tilleul / Linde / Tiglio
K36	8	Preformado / Preformed/ Préformé / Vorgeformt / Preformato	Metal / Metal / Metall / Metallo
K37	8	Preformado / Preformed/ Préformé / Vorgeformt / Preformato	Metal / Metal / Metall / Metallo
K38	8	Preformado / Preformed/ Préformé / Vorgeformt / Preformato	Metal / Metal / Metall / Metallo
K39	2	Preformado / Preformed/ Préformé / Vorgeformt / Preformato	Metal / Metal / Metall / Metallo
L1	2	Precortado / Precut / Prédécoupé / Vorgeschnitten / Pretagliatto / Pretagliatto	Tablero / Plywood / Planche / Sperrholz / Tavola
L2-L4	12	Precortado / Precut / Prédécoupé / Vorgeschnitten / Pretagliatto / Pretagliatto	Tablero / Plywood / Planche / Sperrholz / Tavola
L5	35	2x5x400	Tilo / Lime wood / Tilleul / Linde / Tiglio
M1	4	0,6x7x400	Sicomoro / Sycamore / Sycomore / Bergahorn / Sicomoro
M2	12	2x7x101	Tilo / Lime wood / Tilleul / Linde / Tiglio
M3	8	1x3x101	Tilo / Lime wood / Tilleul / Linde / Tiglio
M4	10	Preformado / Preformed/ Préformé / Vorgeformt / Preformato	Metal / Metal / Metall / Metallo
N1	4	2x5x109	Tilo / Lime wood / Tilleul / Linde / Tiglio
N2	2	Precortado / Precut / Prédécoupé / Vorgeschnitten / Pretagliatto / Pretagliatto	Tablero / Plywood / Planche / Sperrholz / Tavola
N3	2	Preformado / Preformed/ Préformé / Vorgeformt / Preformato	Metal / Metal / Metall / Metallo
N4	2	Ø1,5x150	Latón / Brass / Latón / Messing / Ottone
N5	2	Preformado / Preformed/ Préformé / Vorgeformt / Preformato	Metal / Metal / Metall / Metallo
N6	2	Preformado / Preformed/ Préformé / Vorgeformt / Preformato	Metal / Metal / Metall / Metallo
N7	2	Preformado / Preformed/ Préformé / Vorgeformt / Preformato	Metal / Metal / Metall / Metallo
N8	2	Ø0,50x500	Hilo marrón / Brown thread / Fil brun /braunes Baumwollfaden / Filo marrone
B	35	15	Metal / Metal / Metall / Metallo



Accede a vídeos tutoriales fotografiando los códigos QR.
Access tutorial videos photographing QR codes.
Accédez aux didacticiels vidéo photographiant les codes QR.
Greifen Sie auf Video-Tutorials zu, die QR-Code fotografieren.
Accedi ai video tutorial fotografando i codici QR.
Доступ к видеоурокам фотографирования QR-кодов.

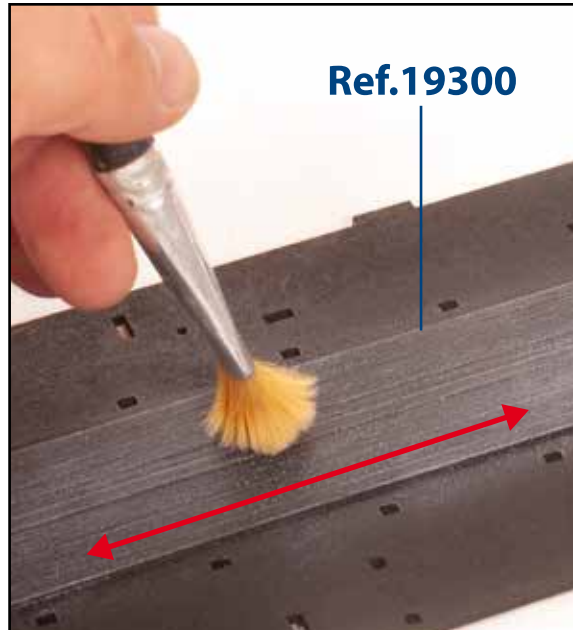
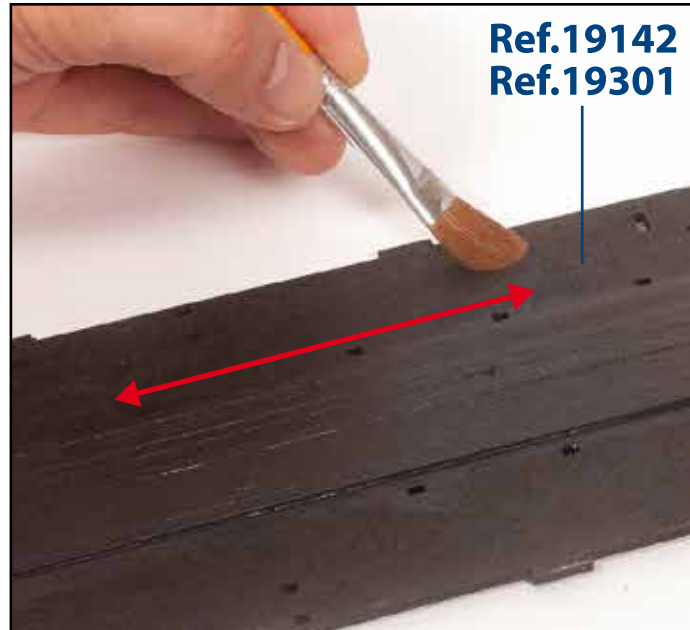
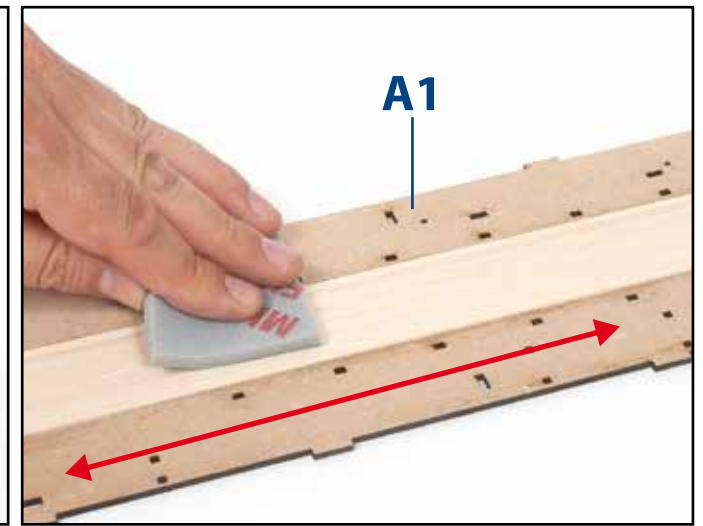
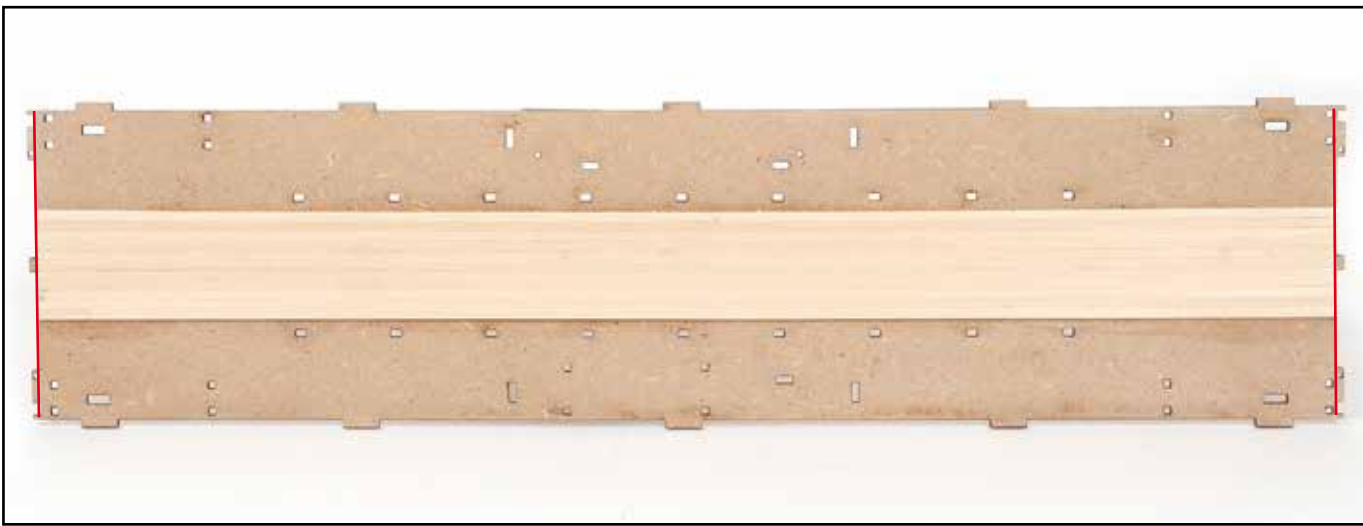
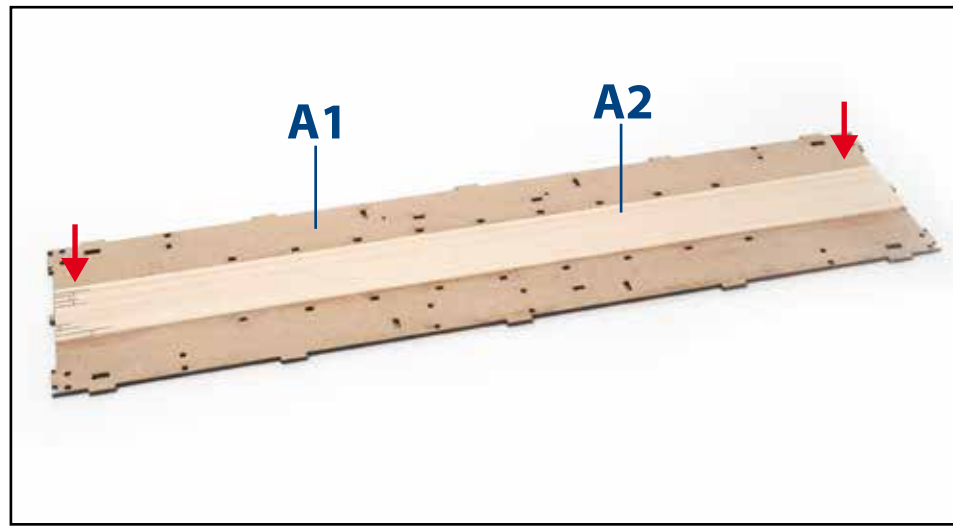
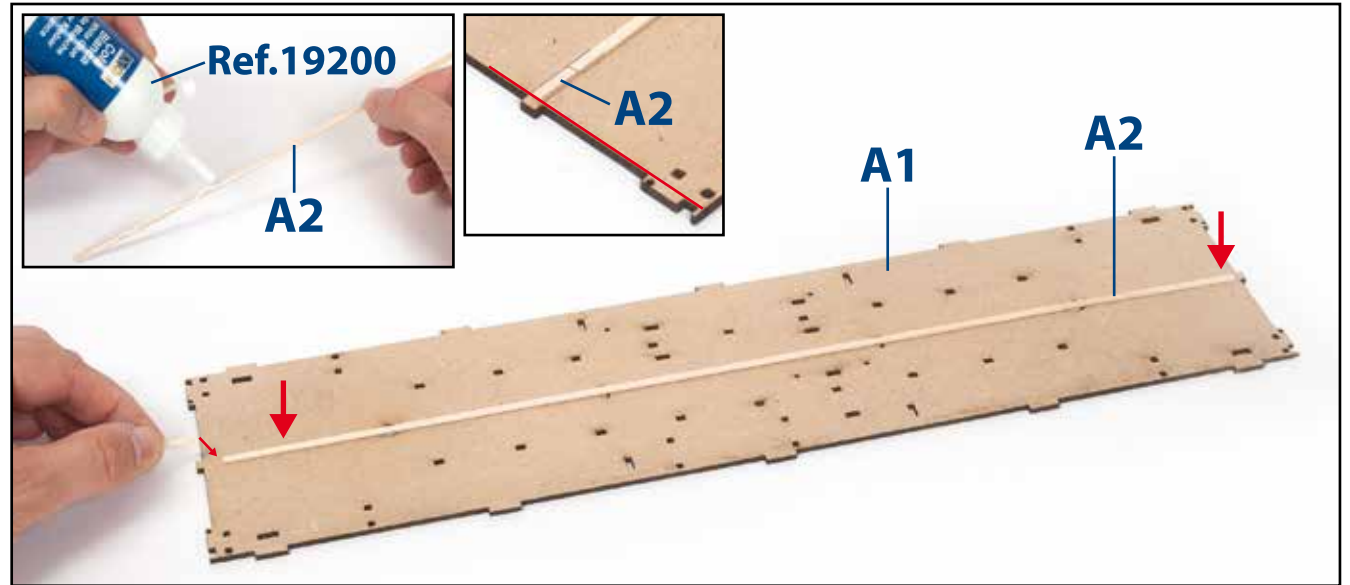
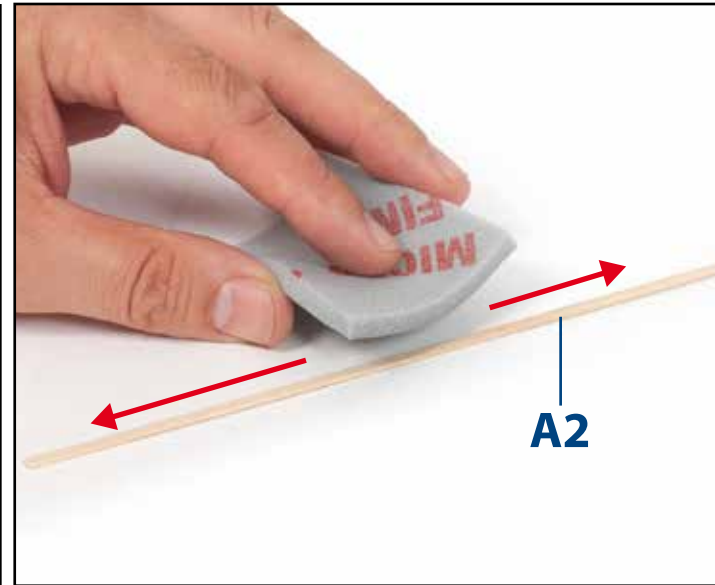
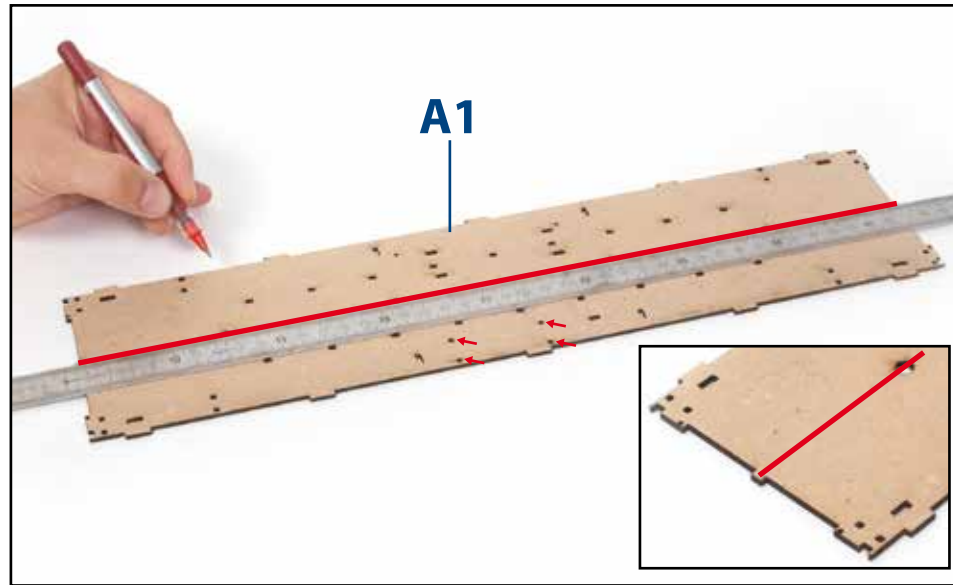

B

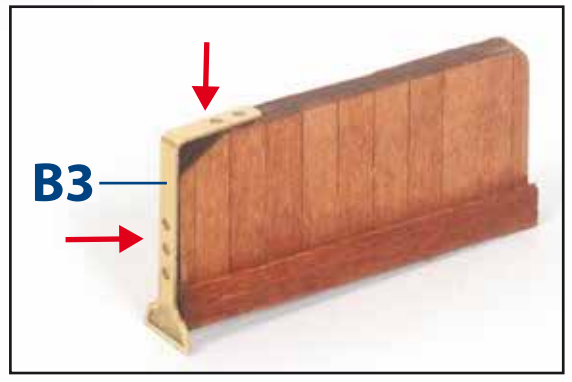
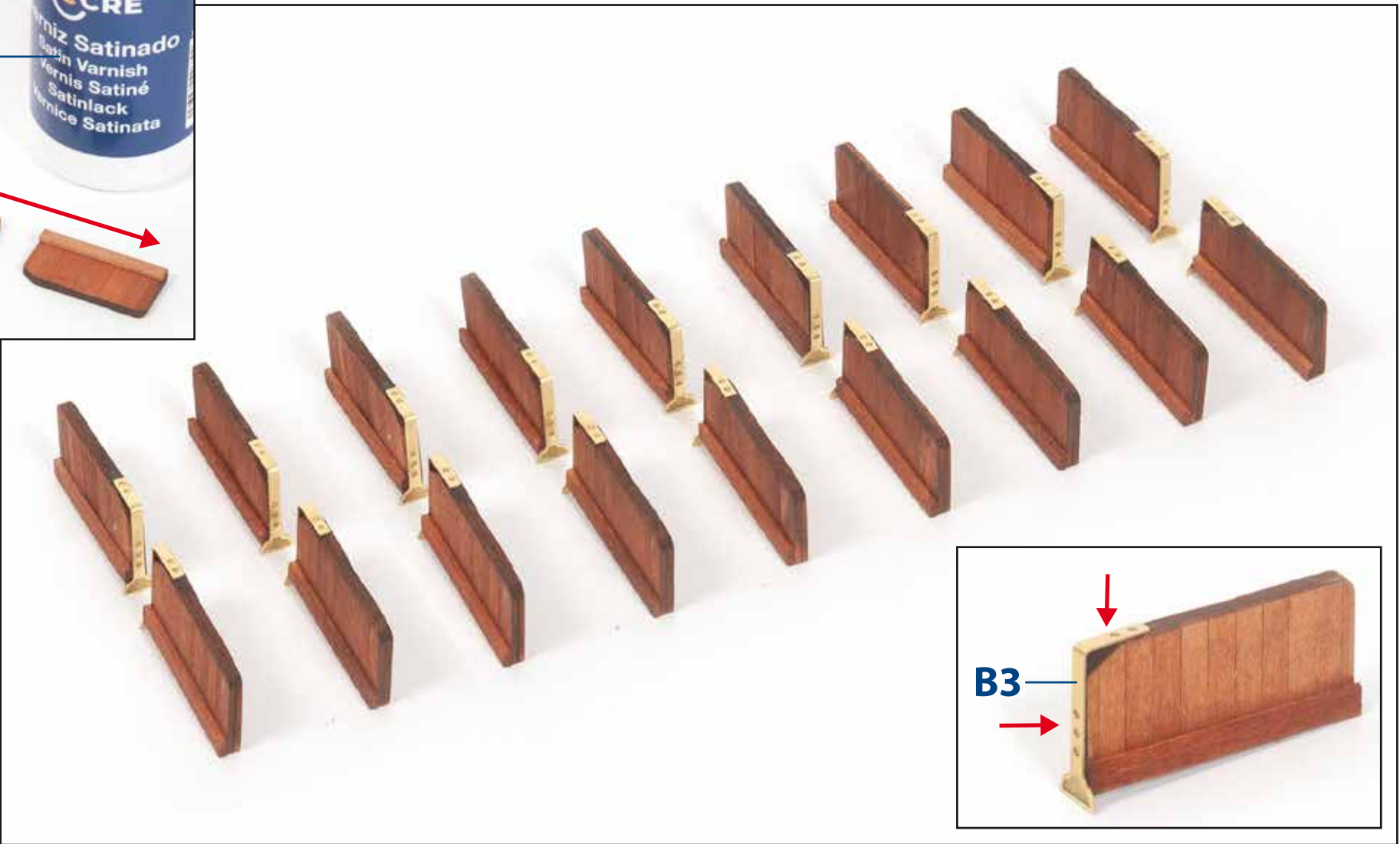
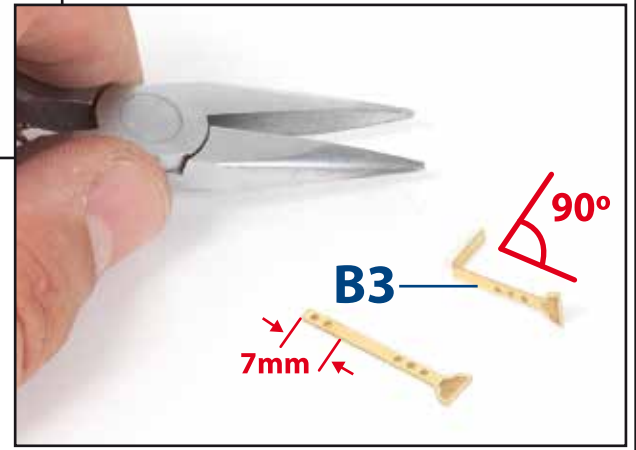
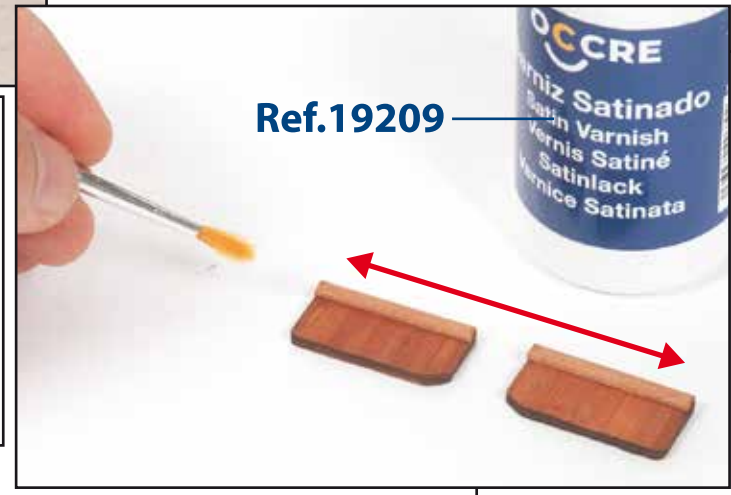
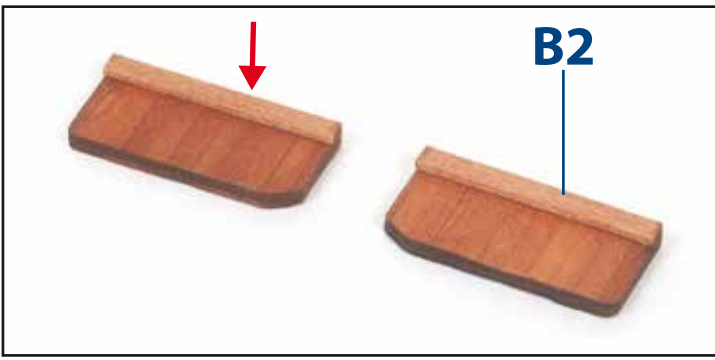
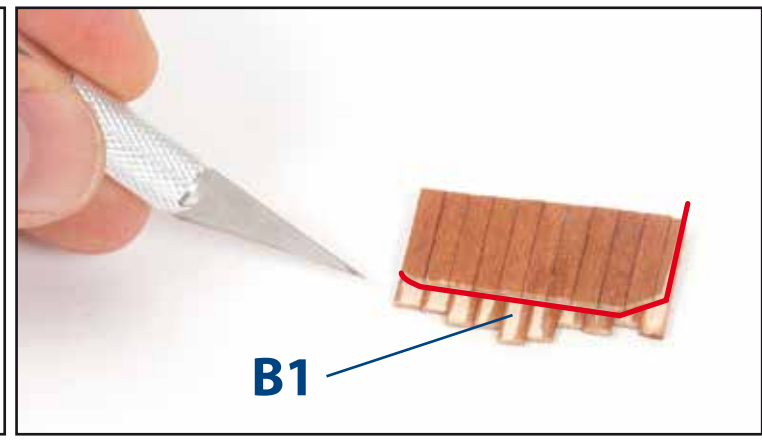
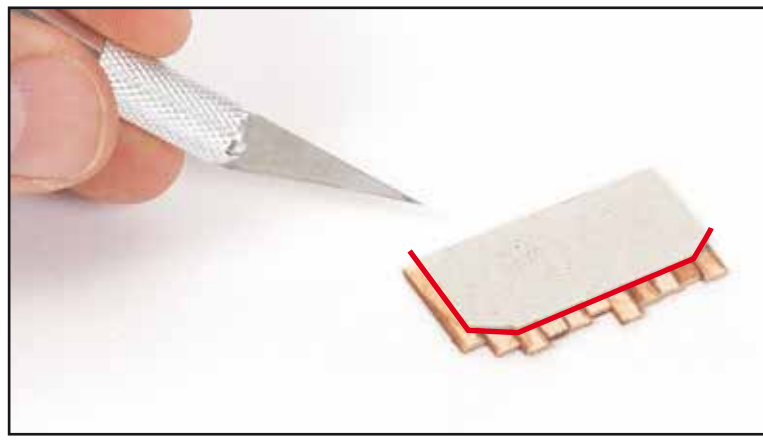
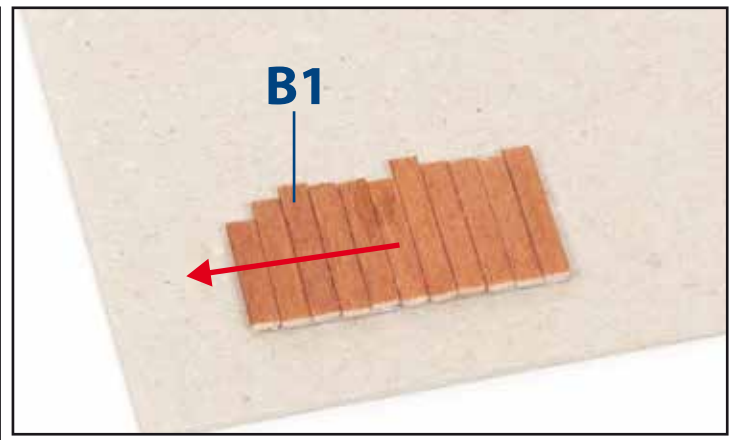
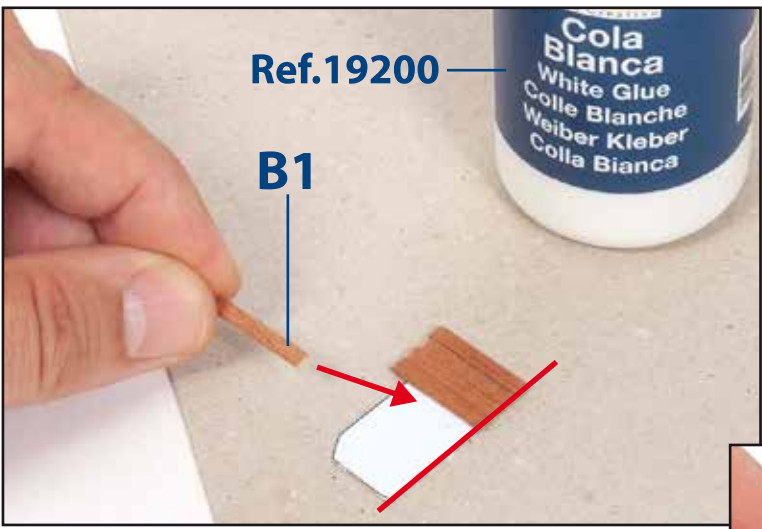
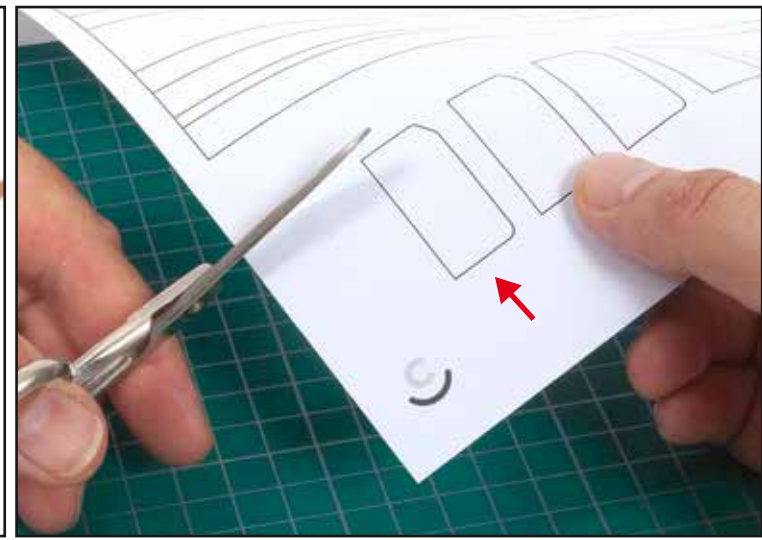
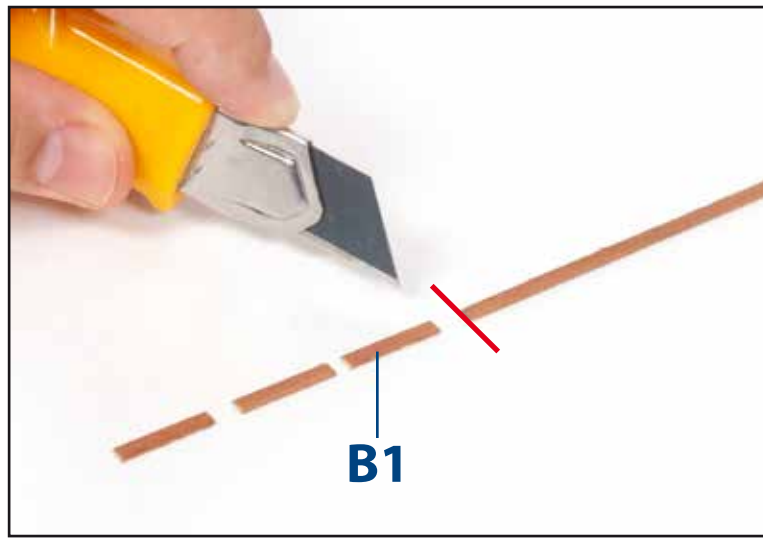
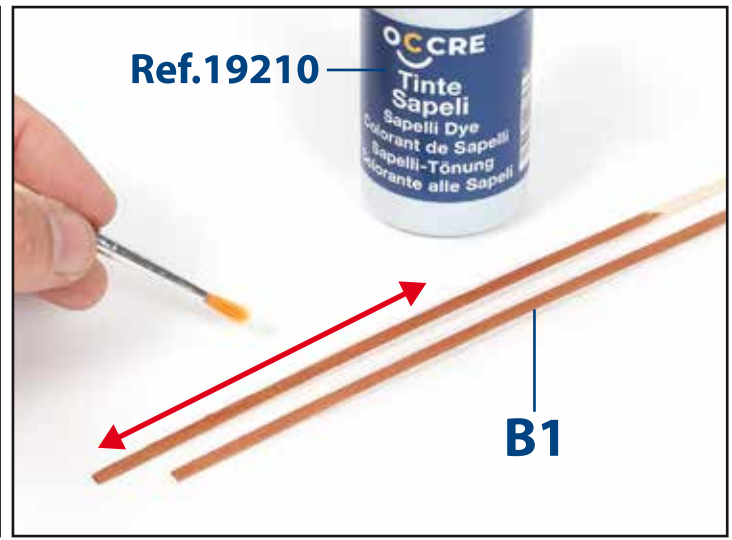
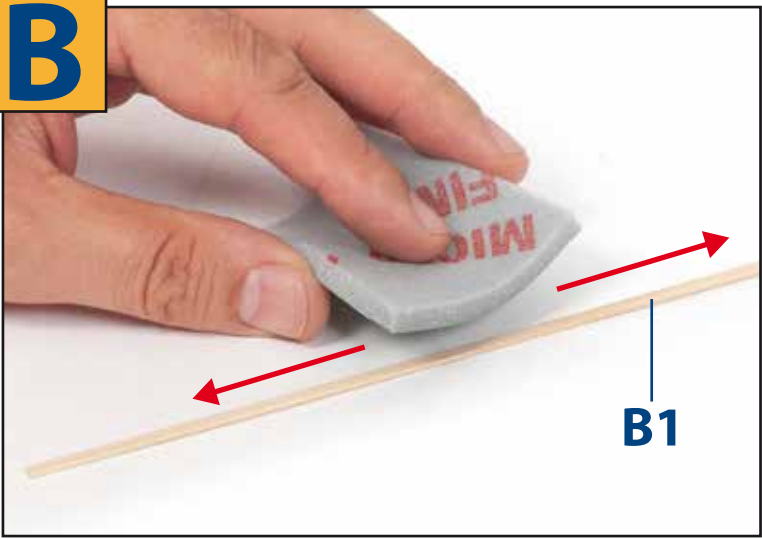

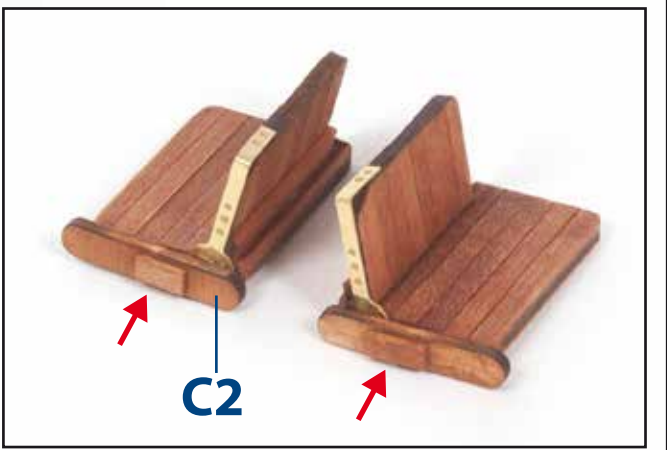
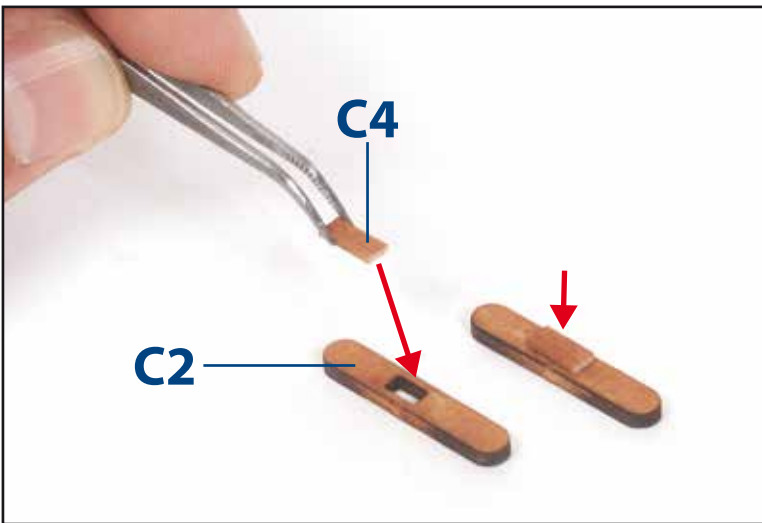
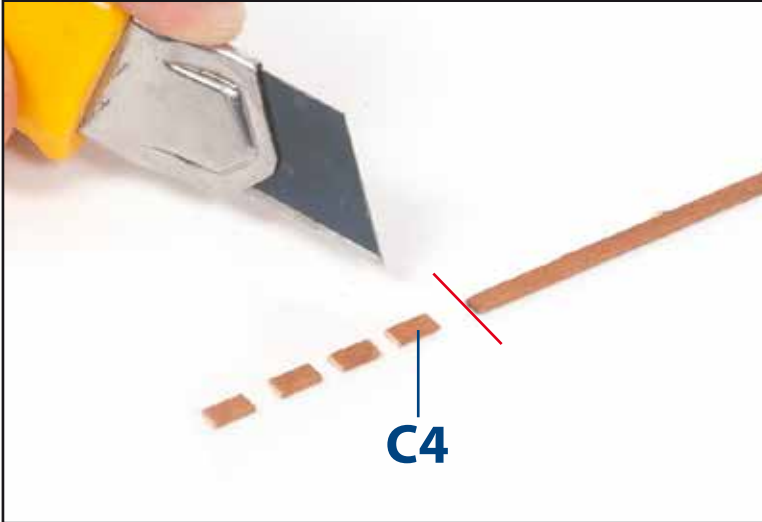
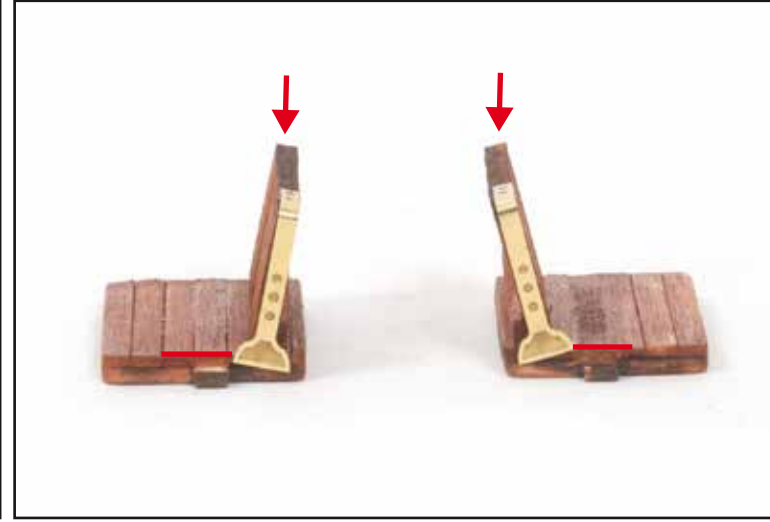
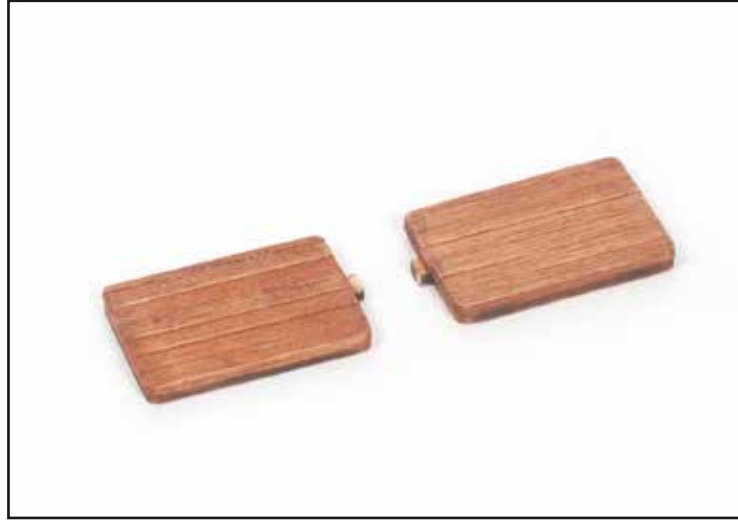
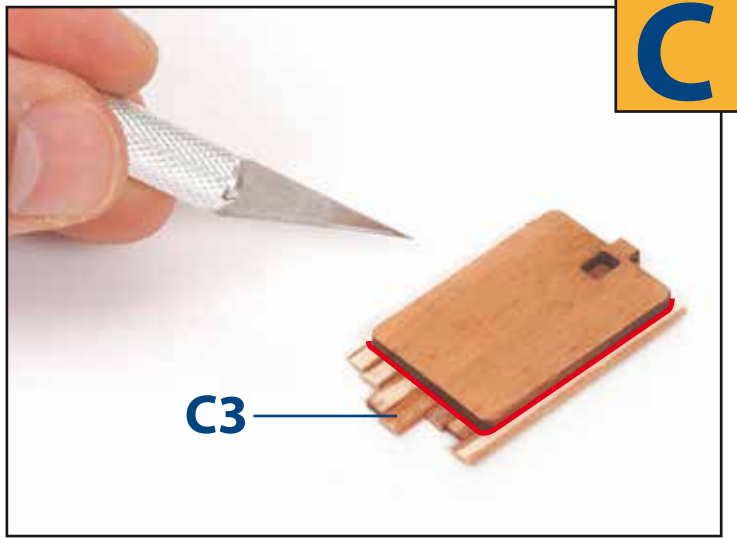
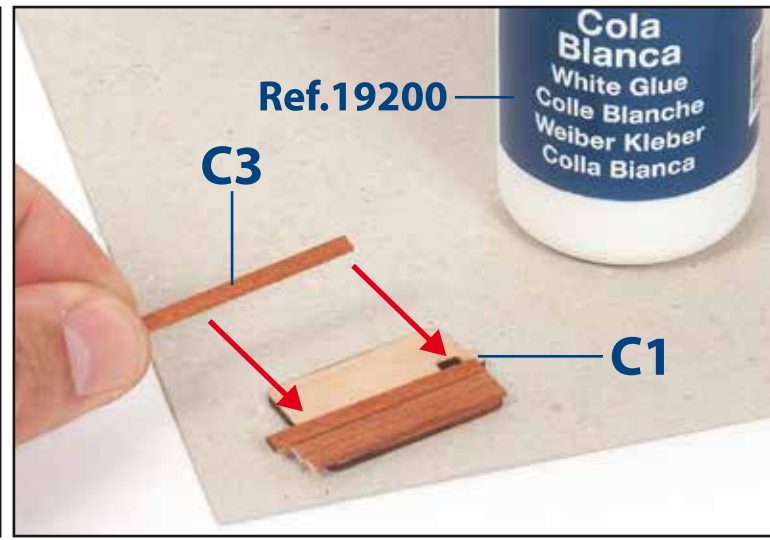
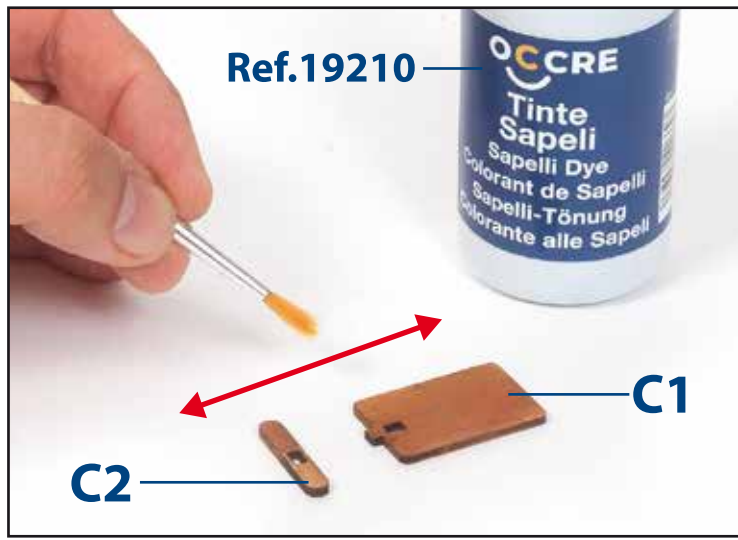
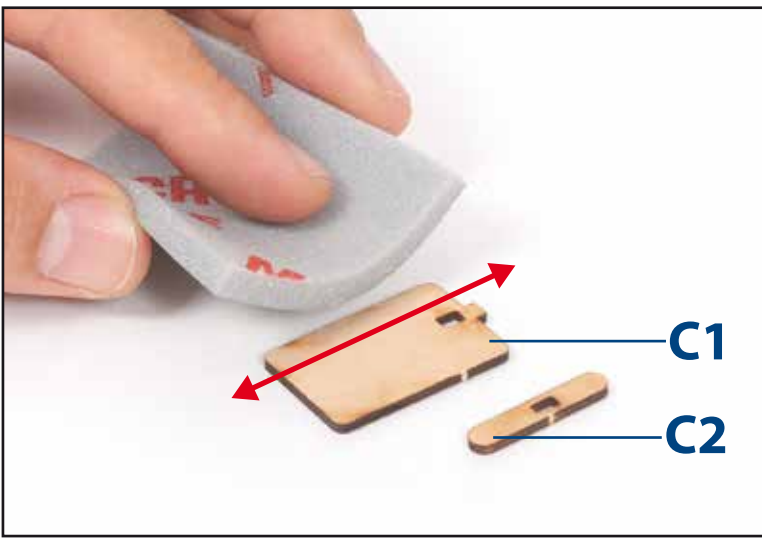

D

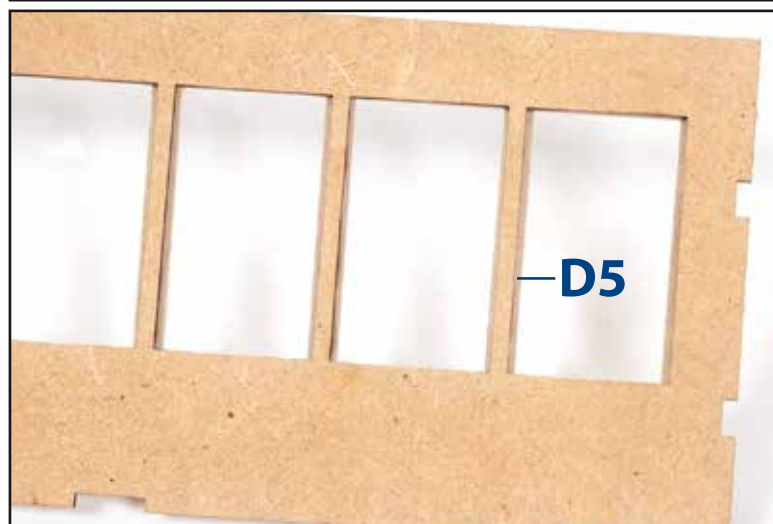
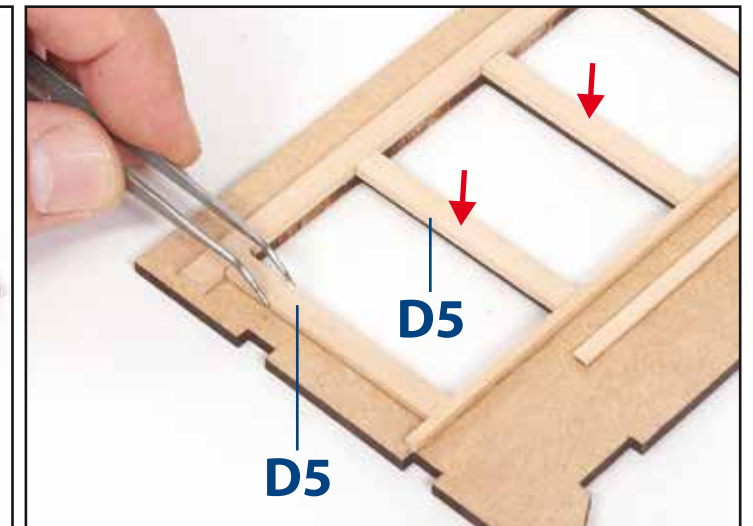
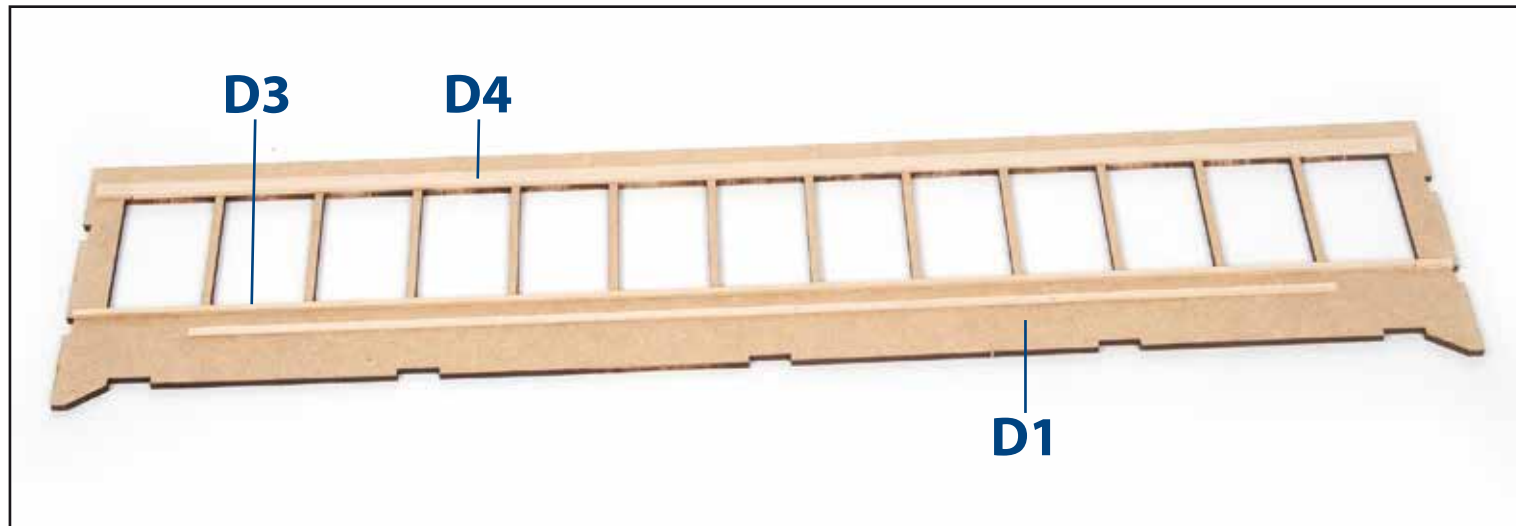
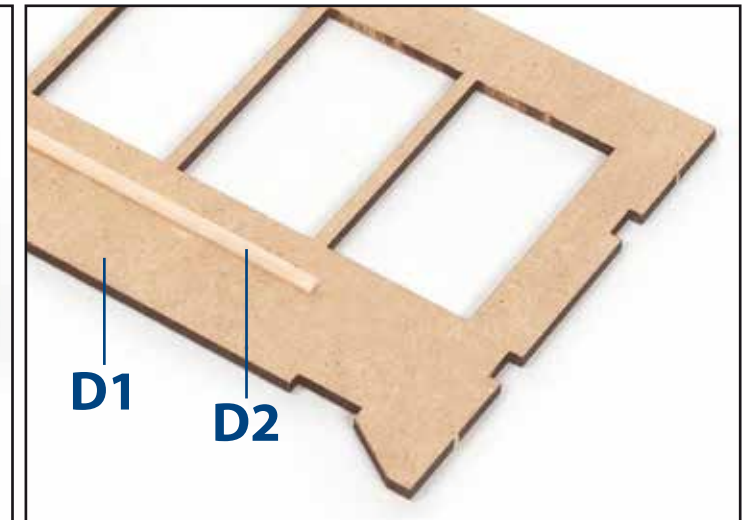
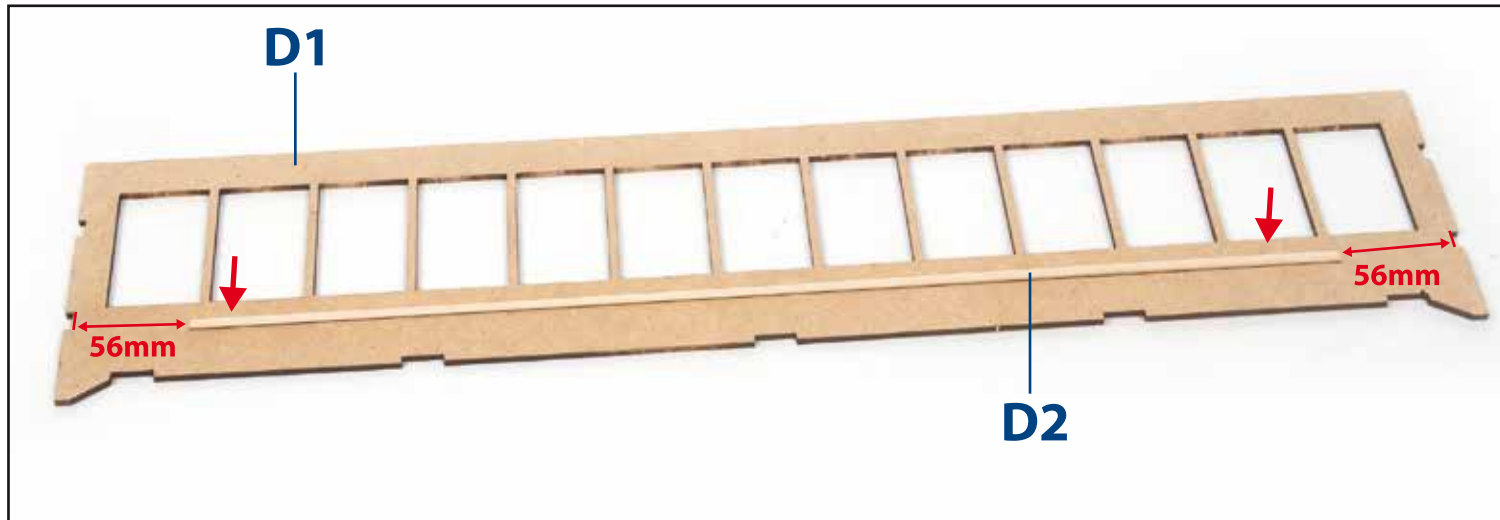
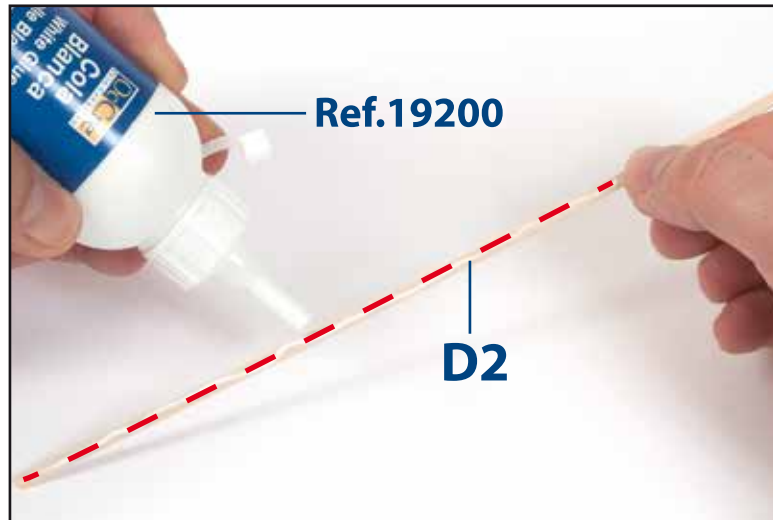
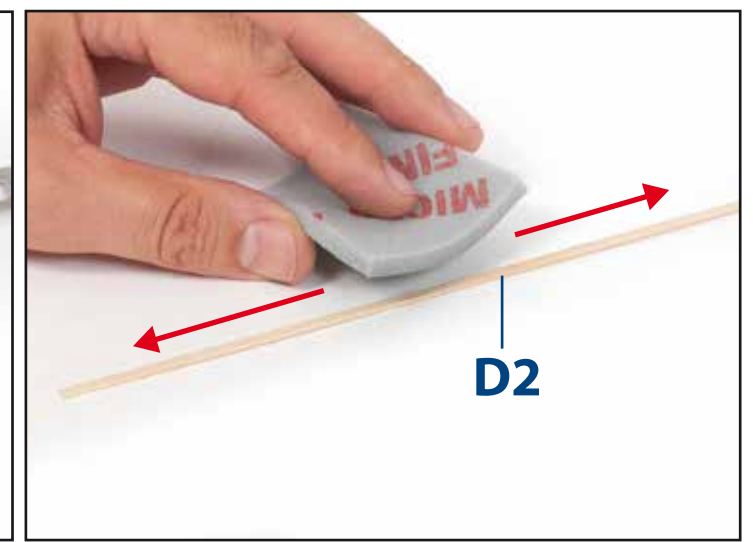
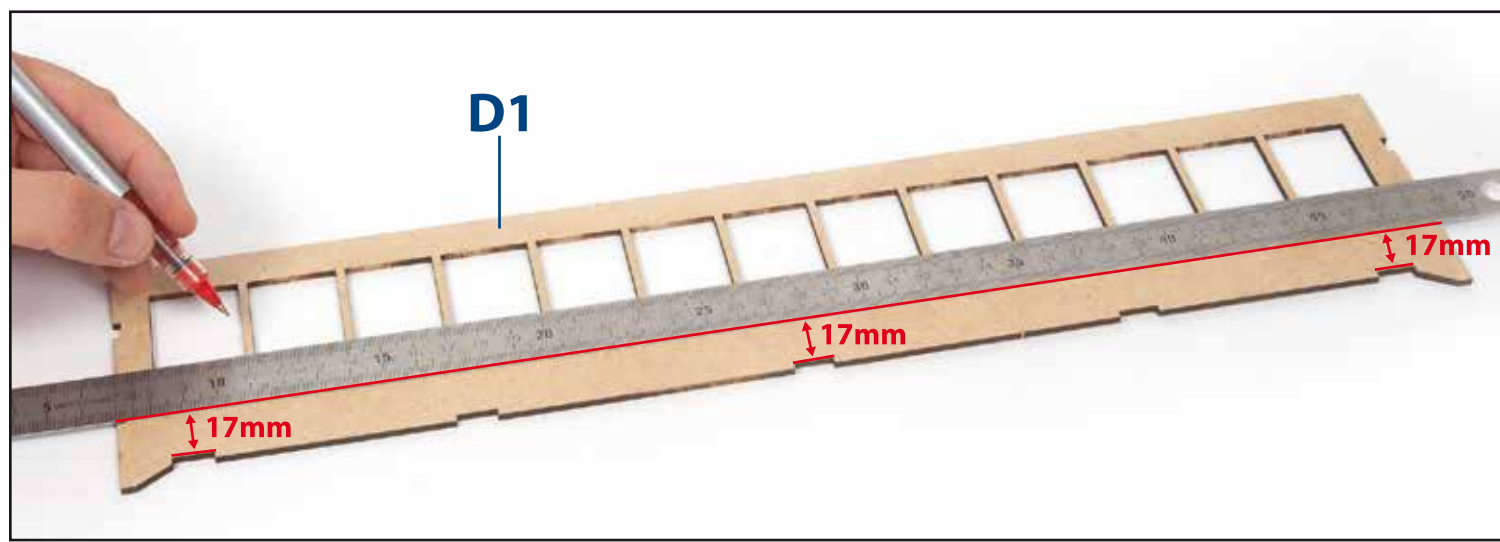
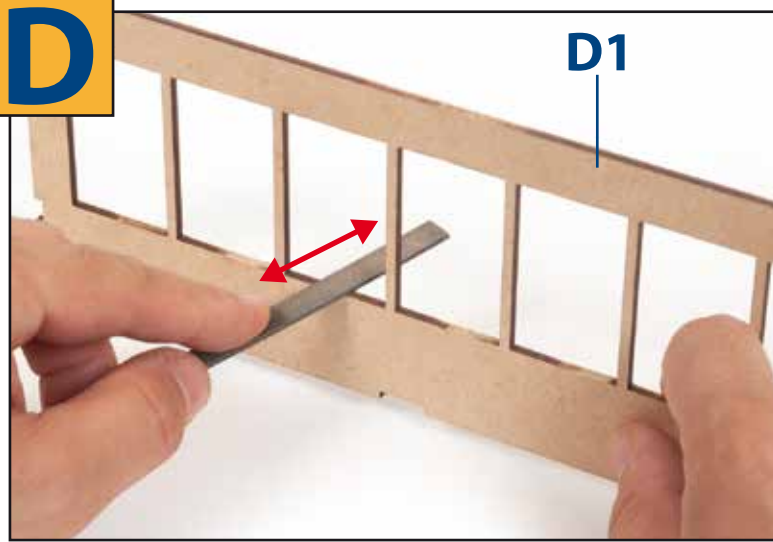

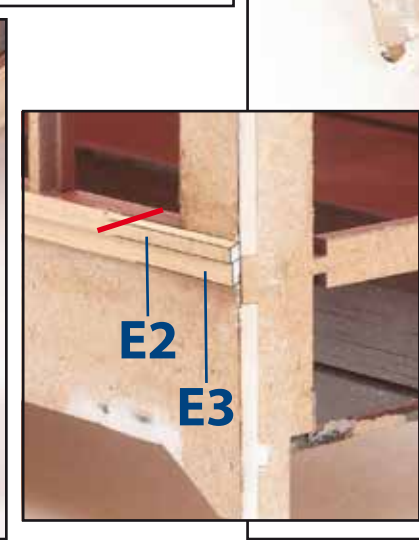
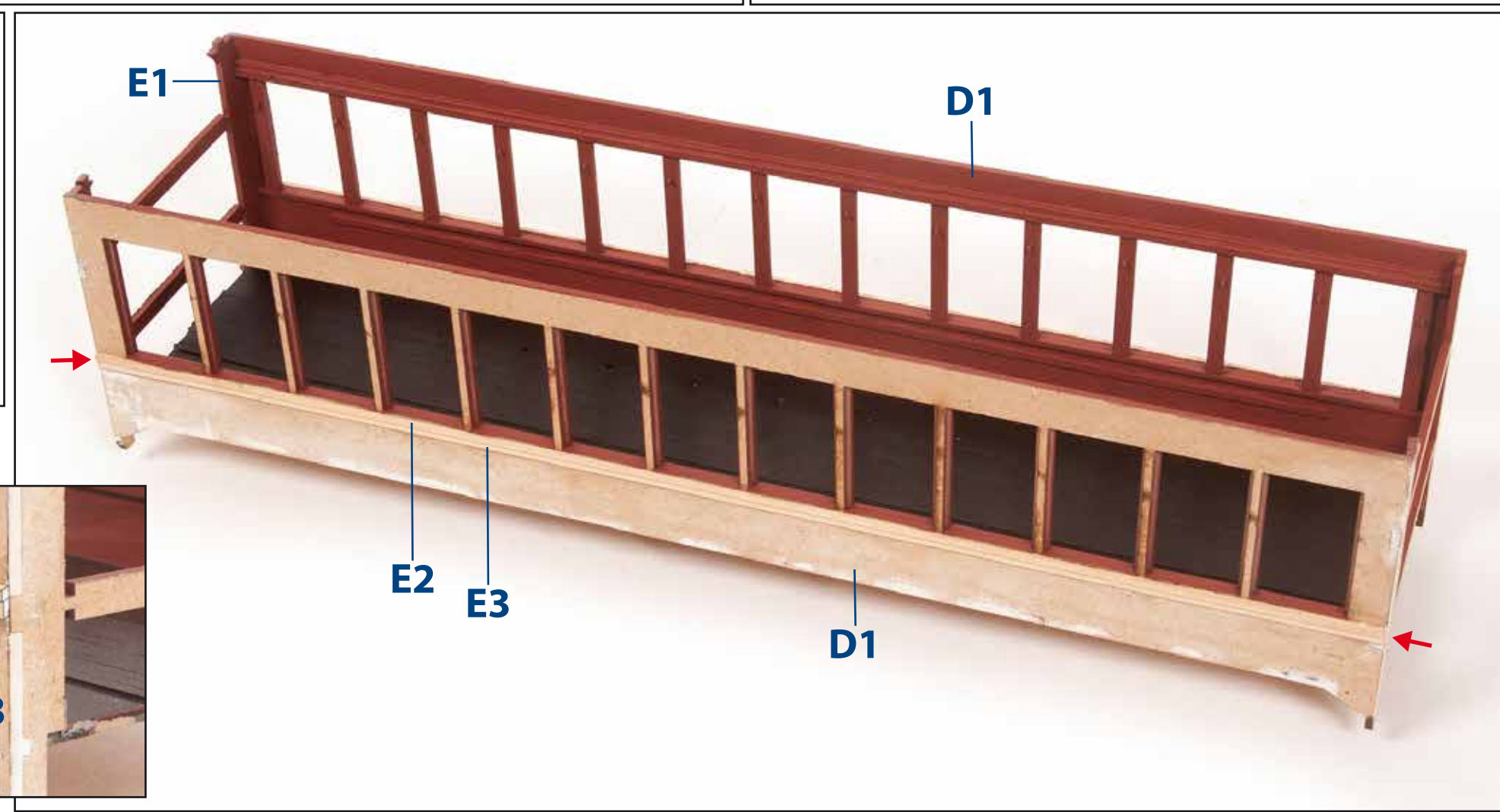
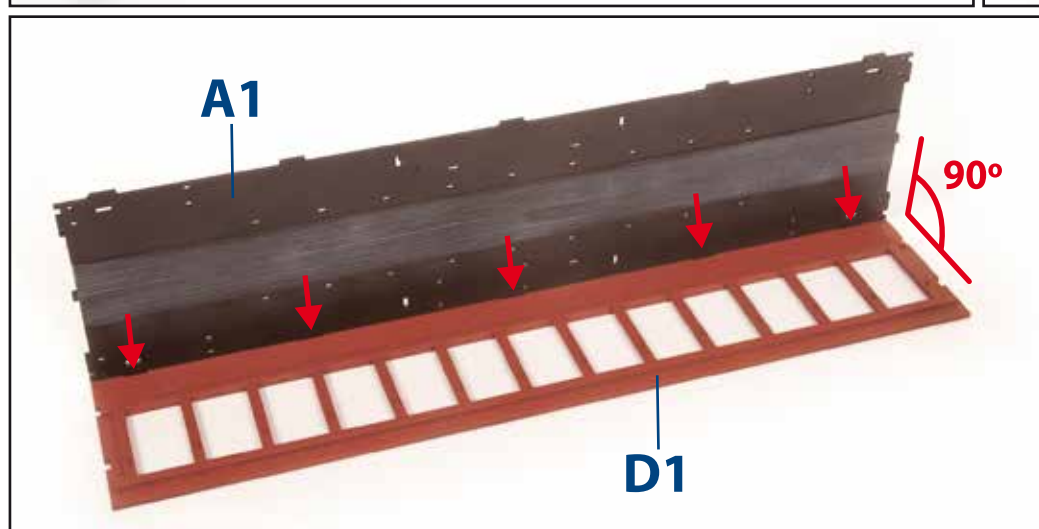
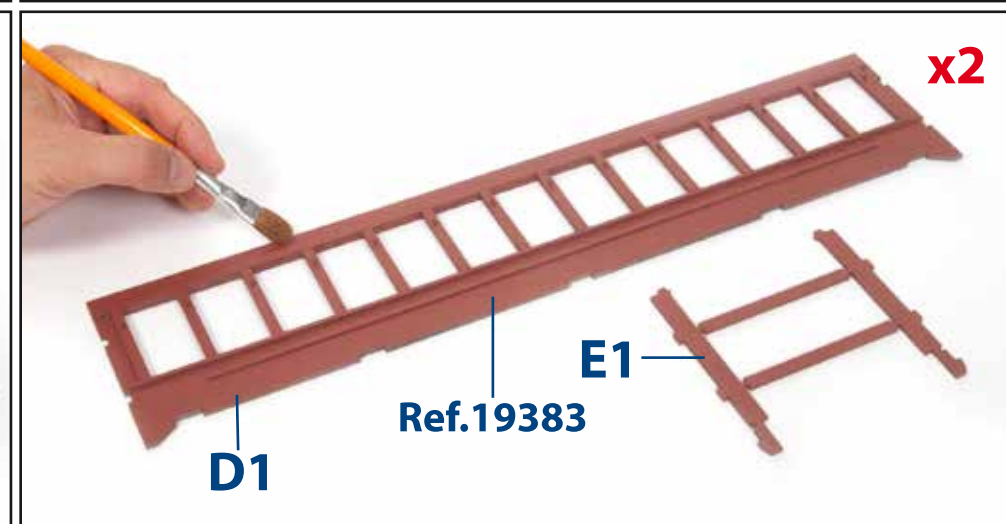
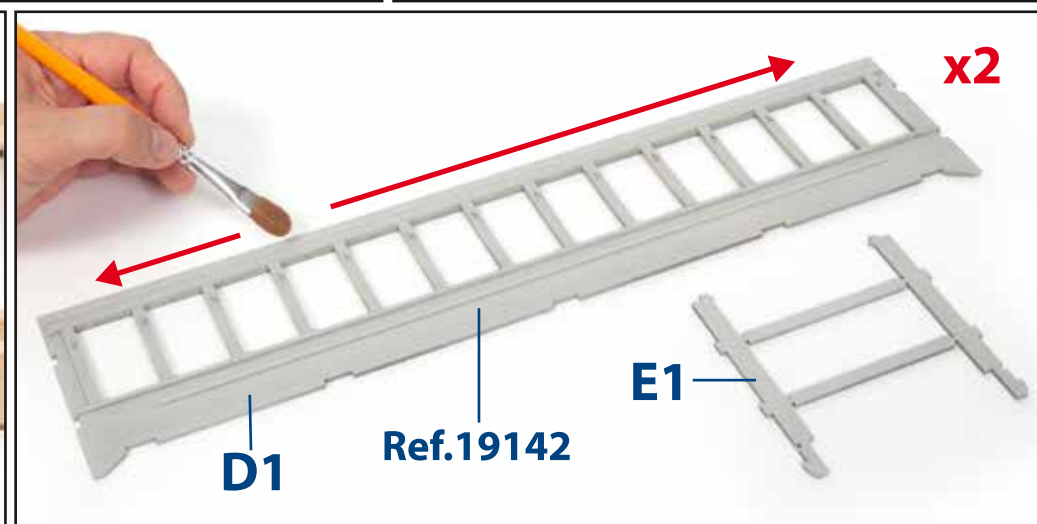
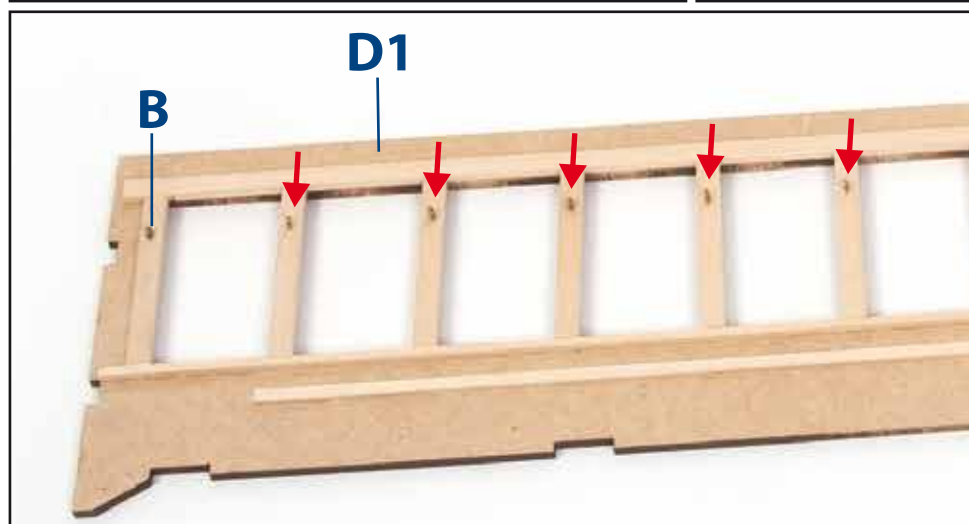
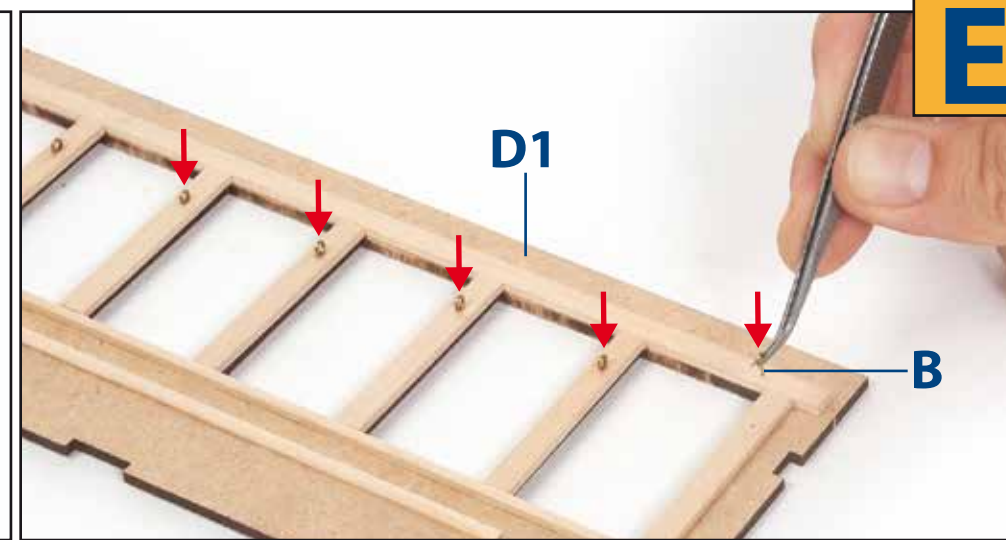
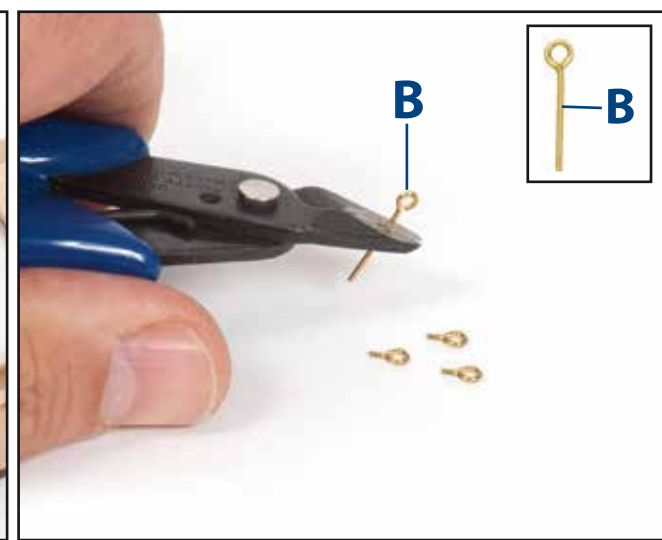
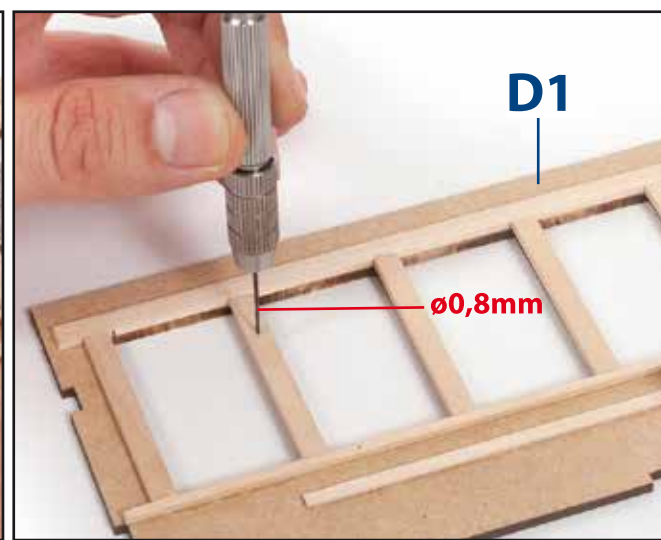
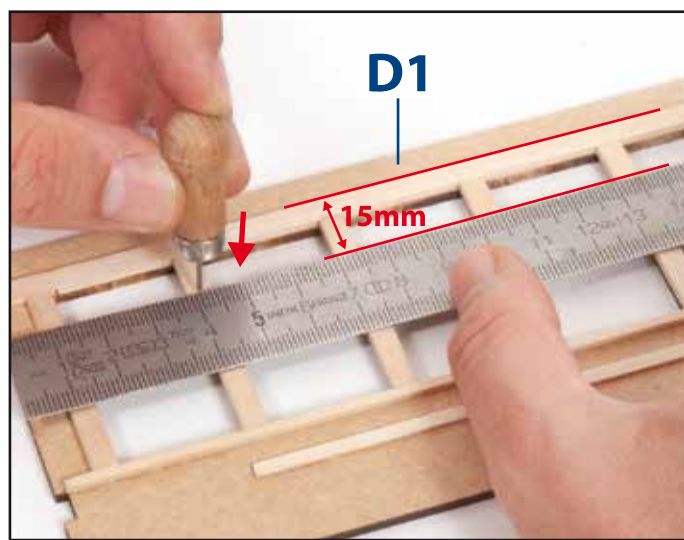

F

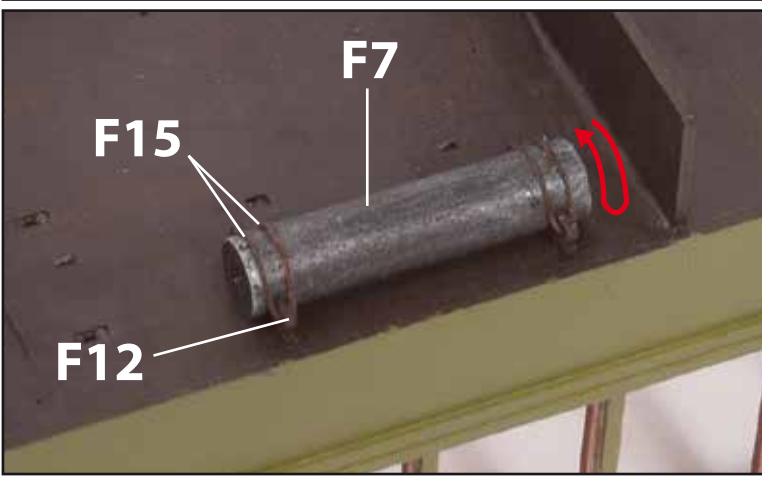
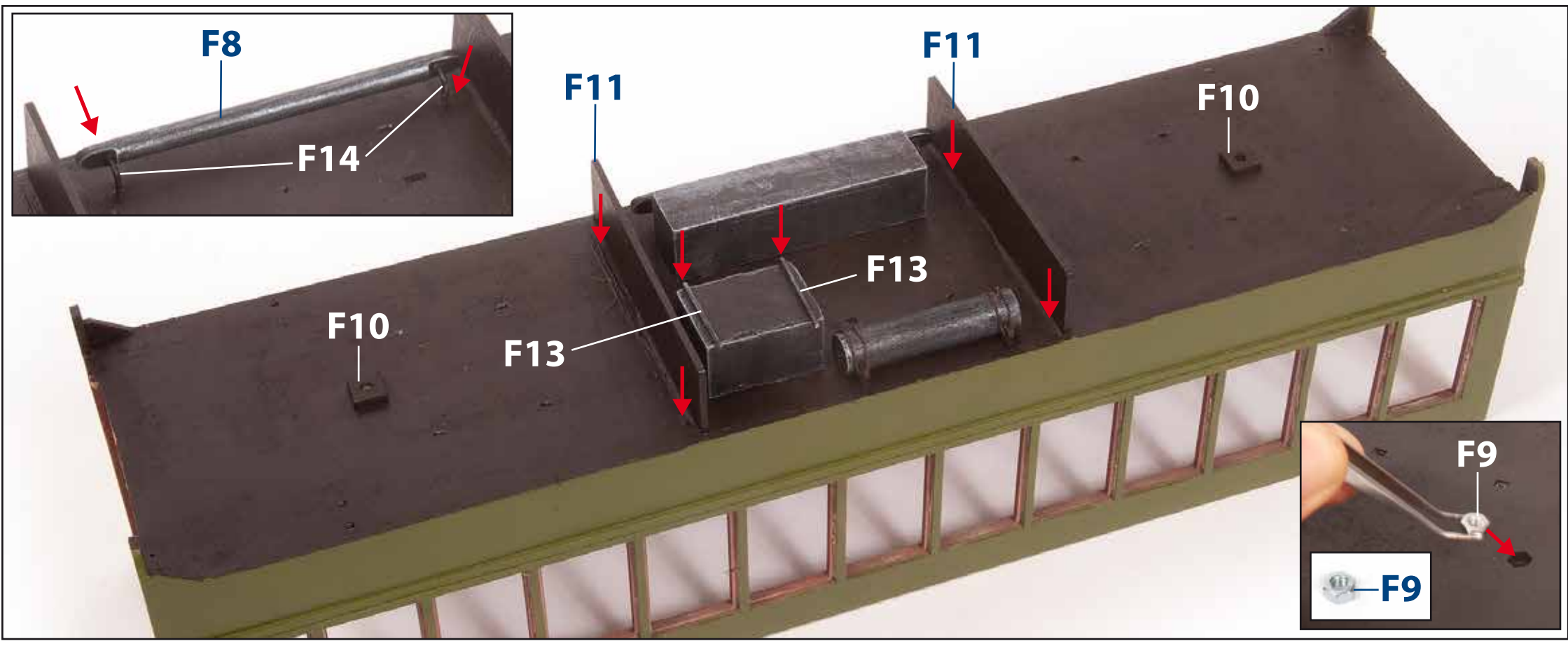
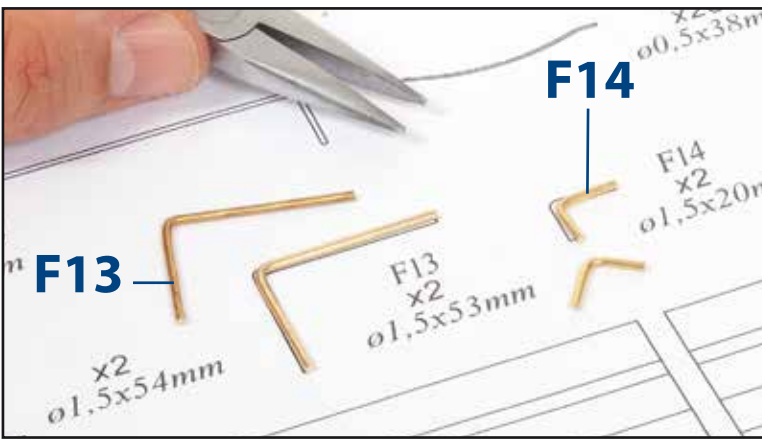
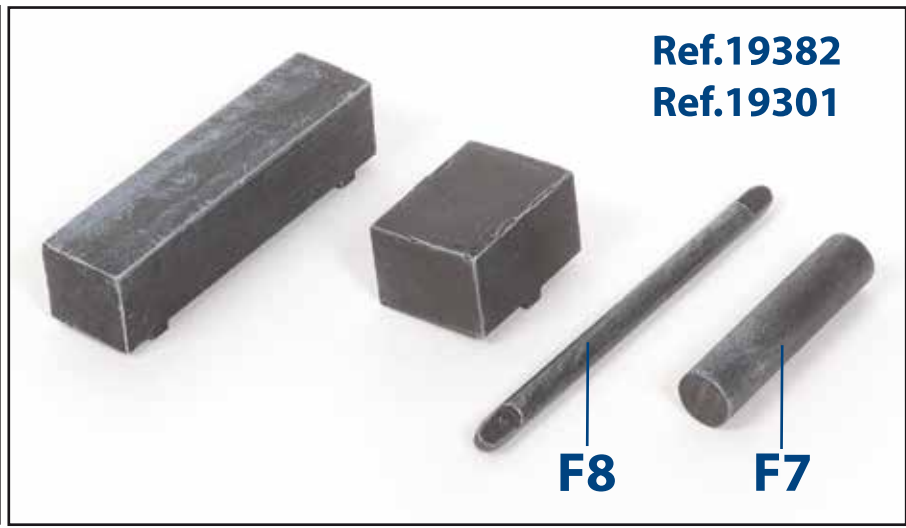
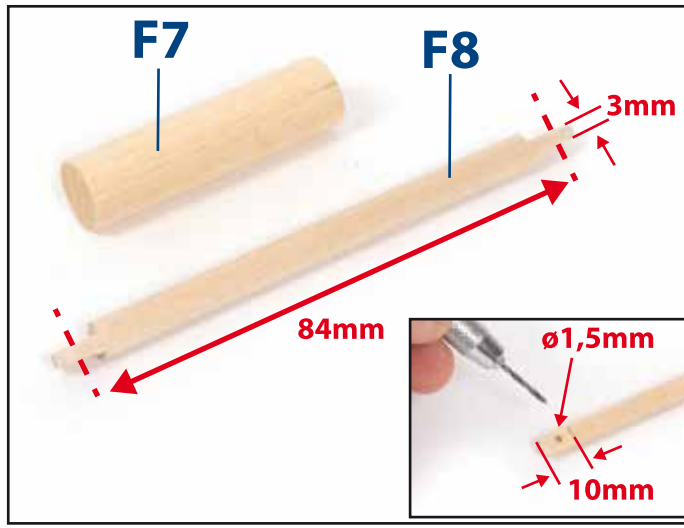
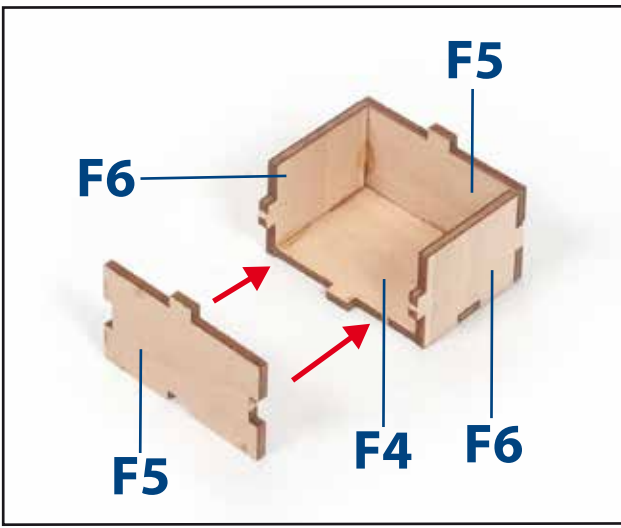
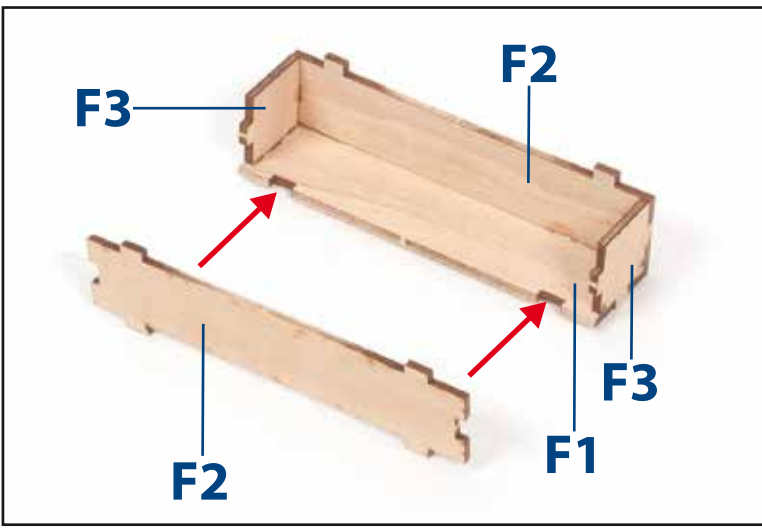
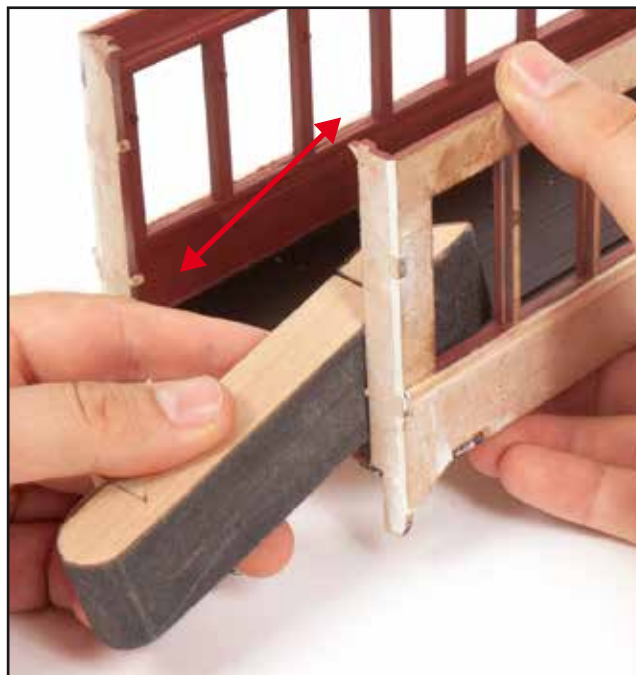
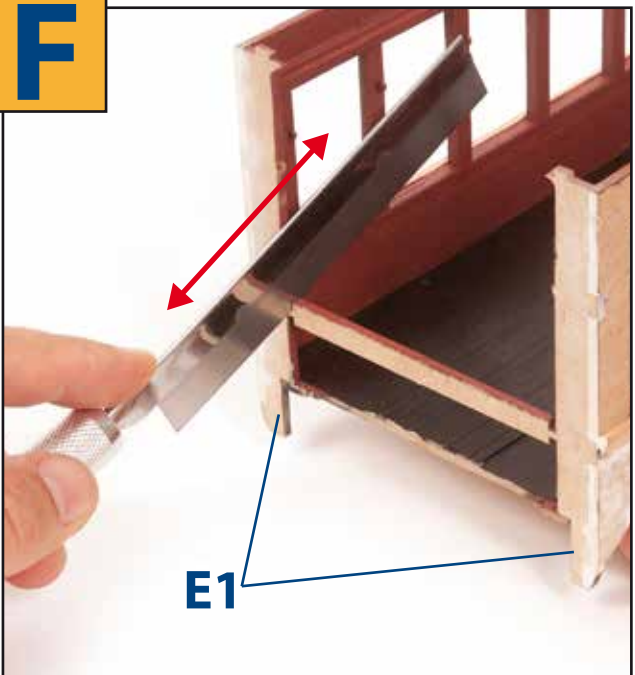

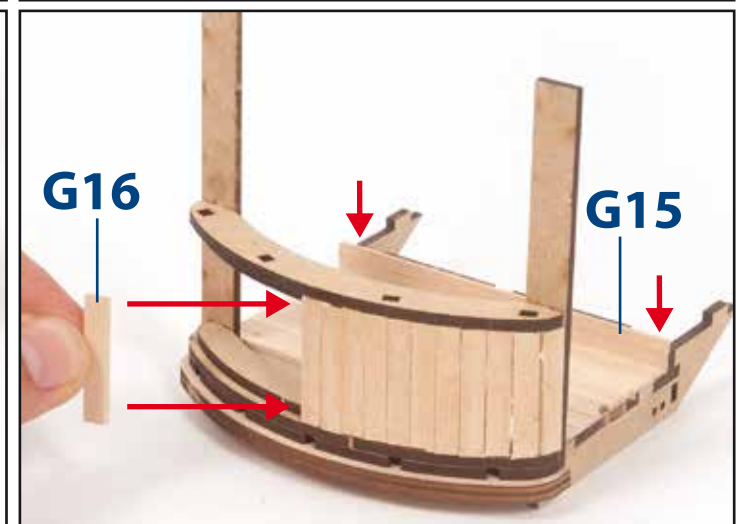
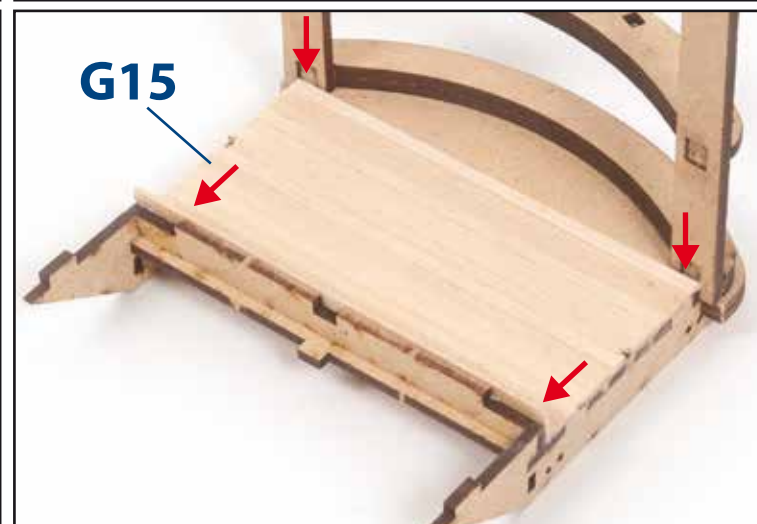
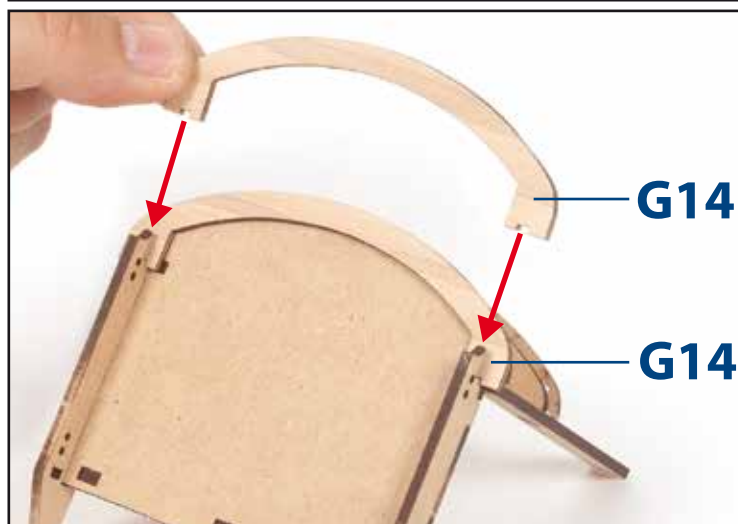
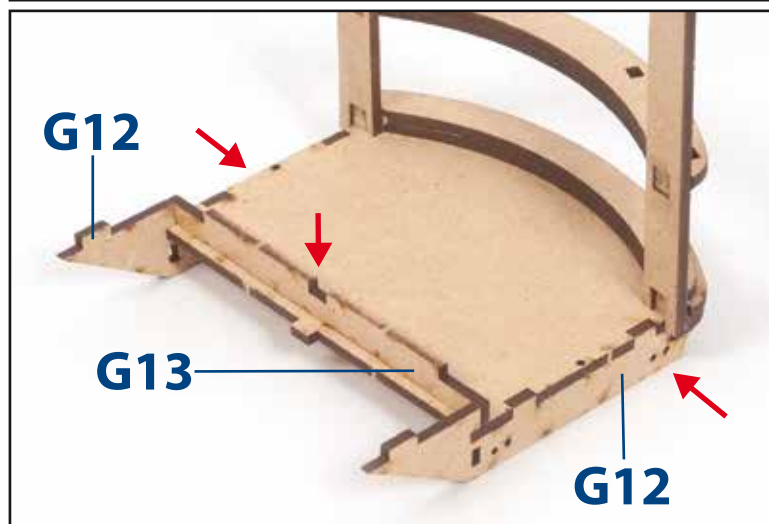
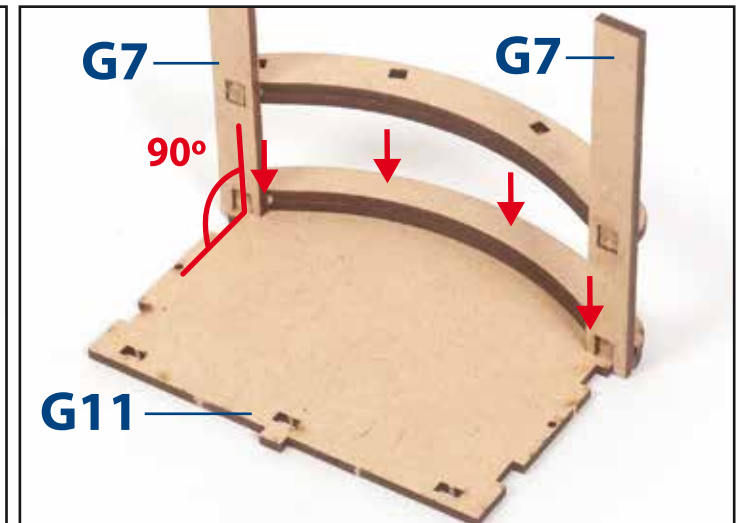
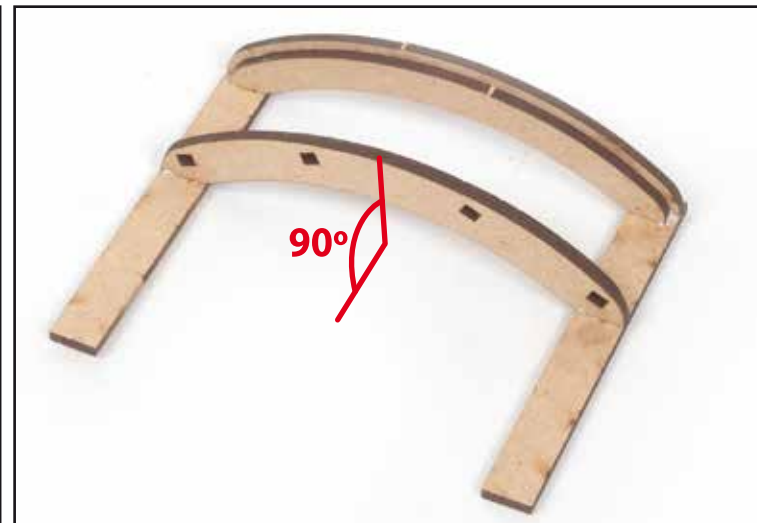
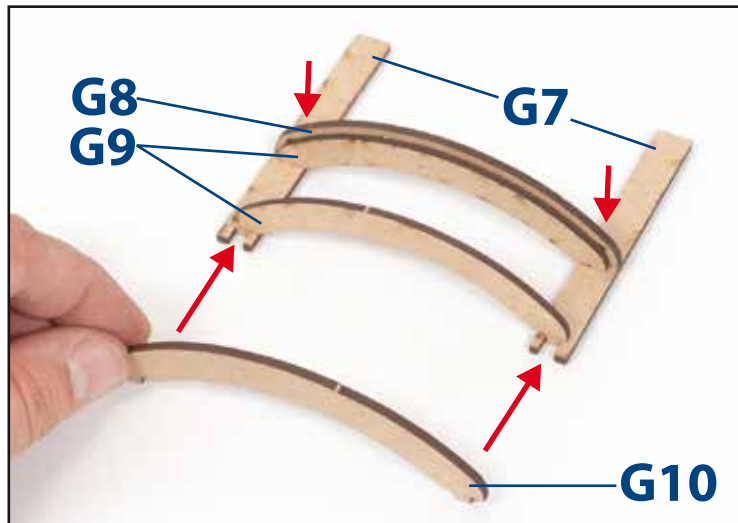
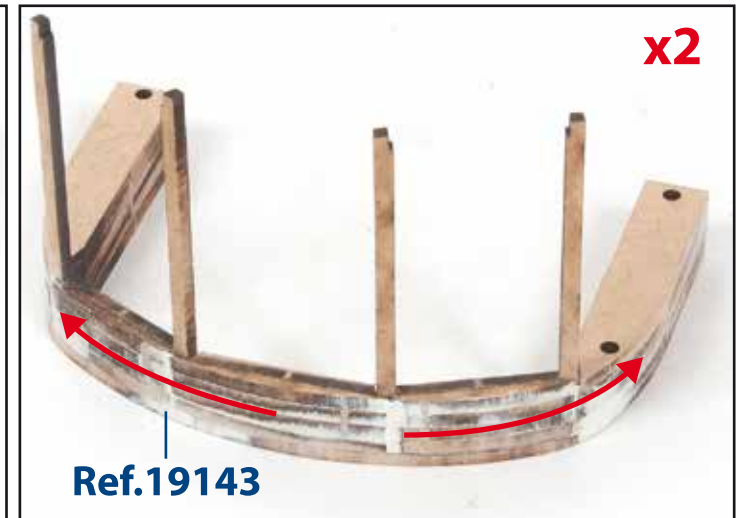
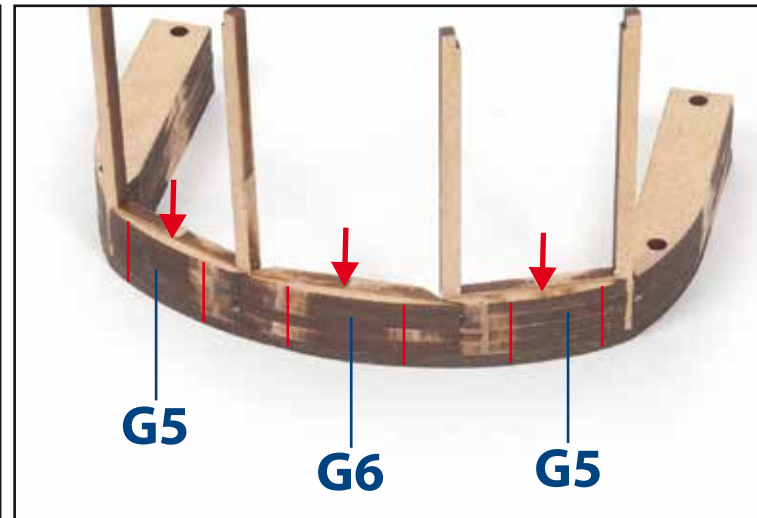
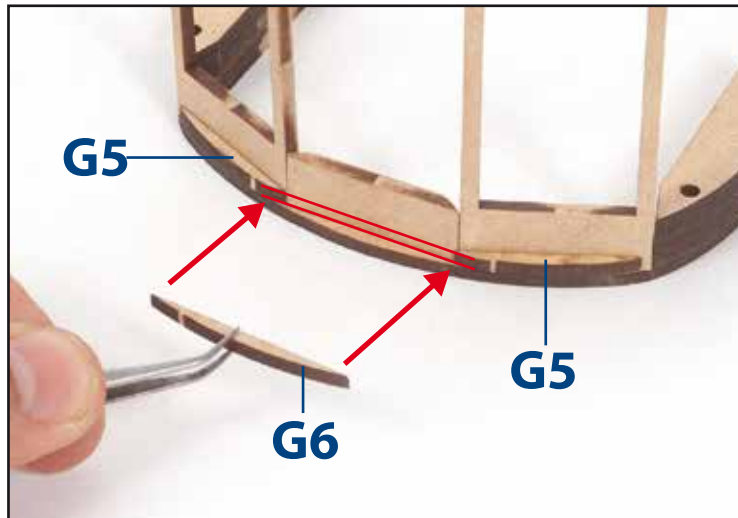
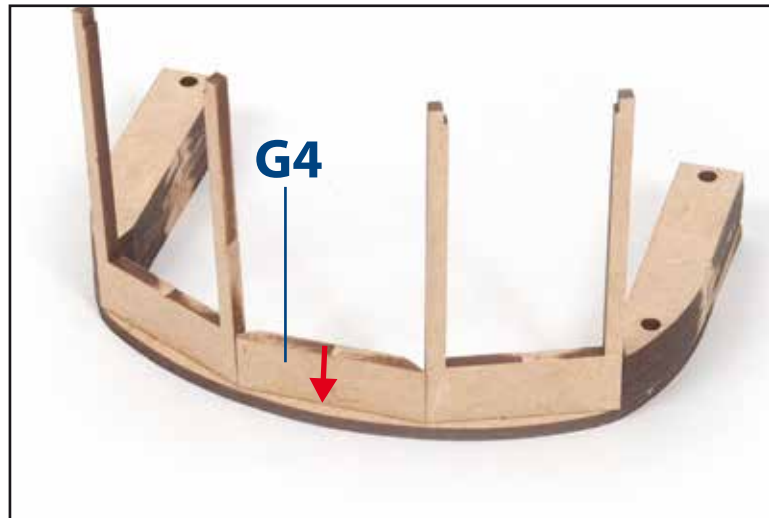
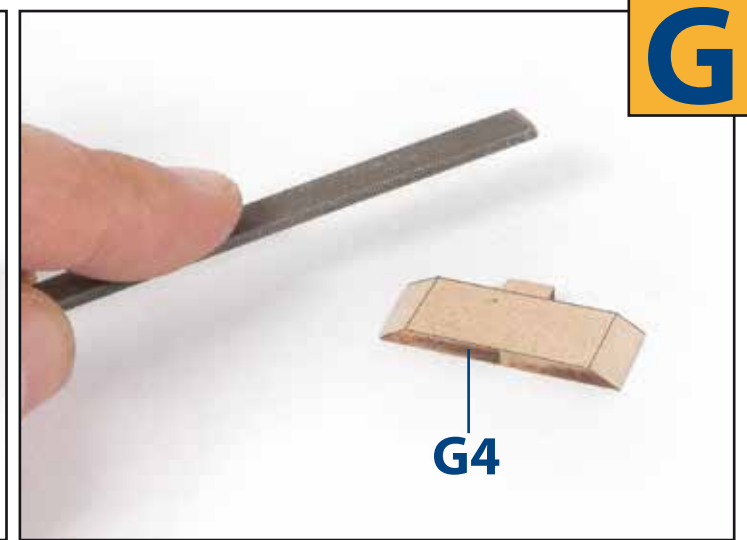
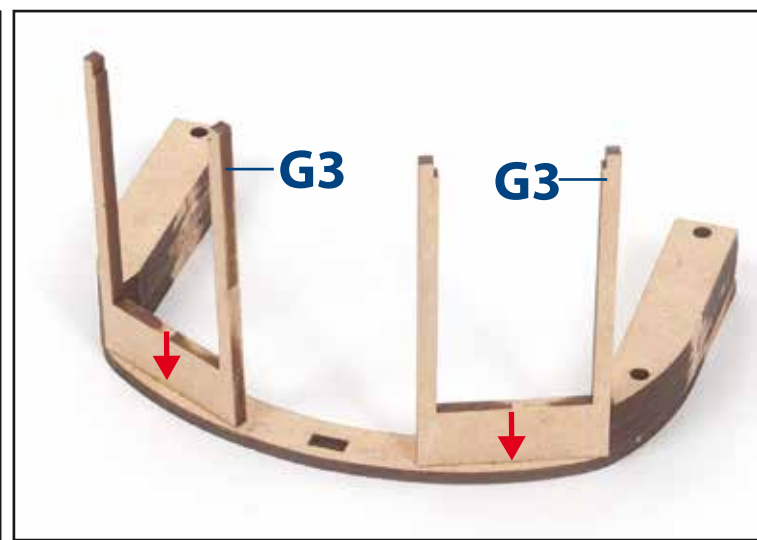
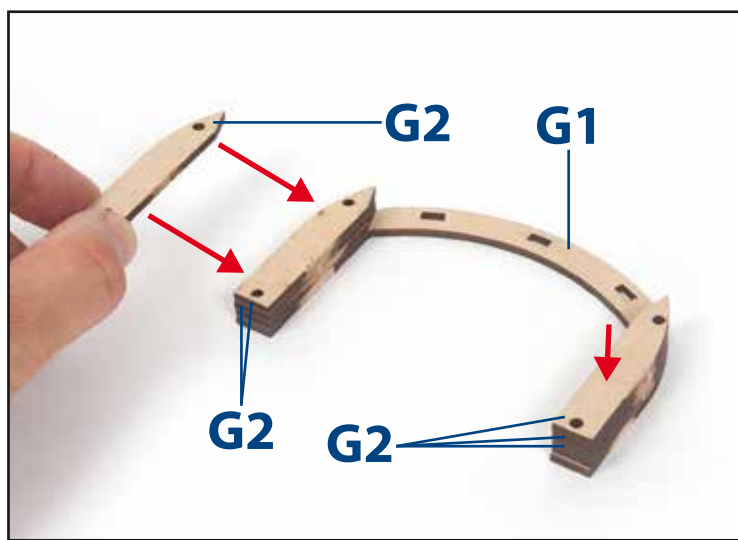
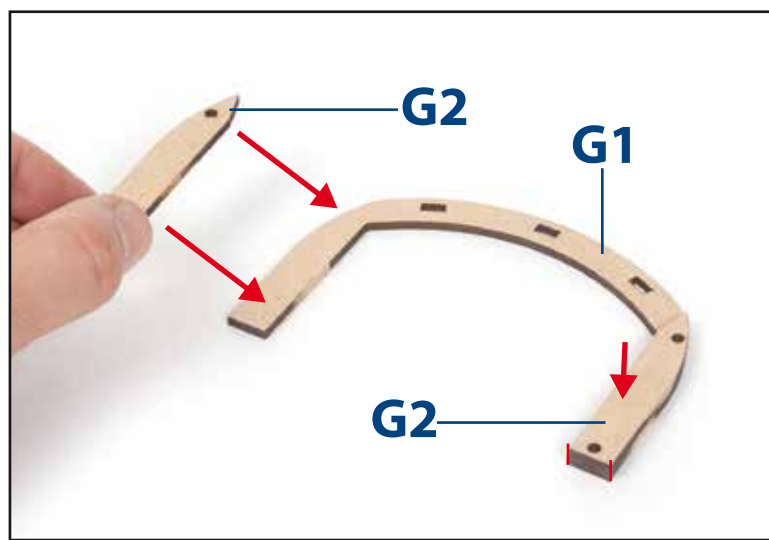

H

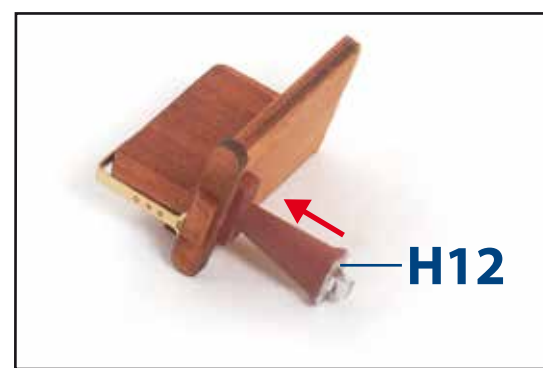
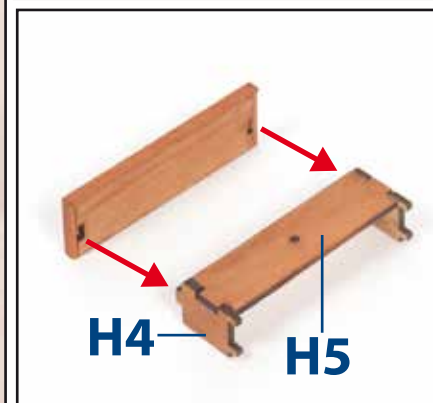
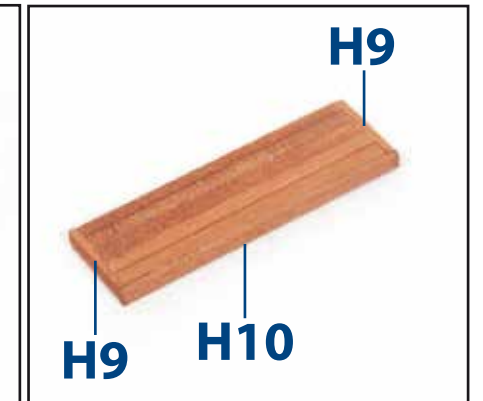
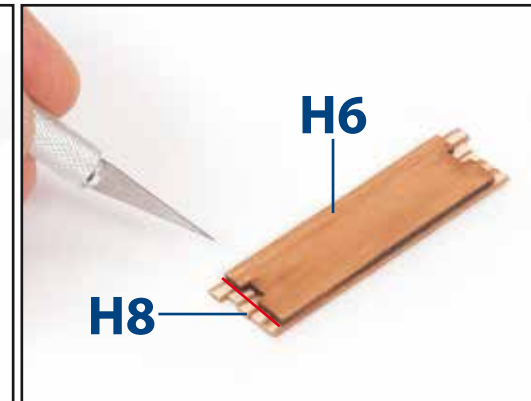
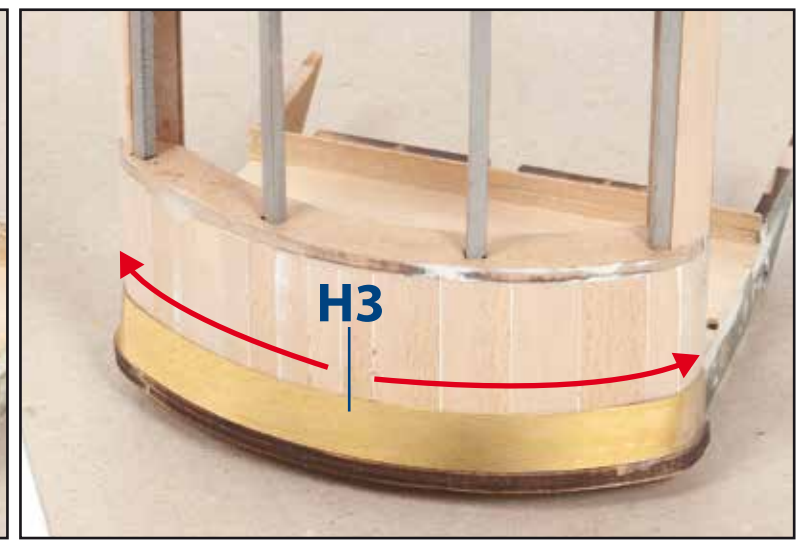
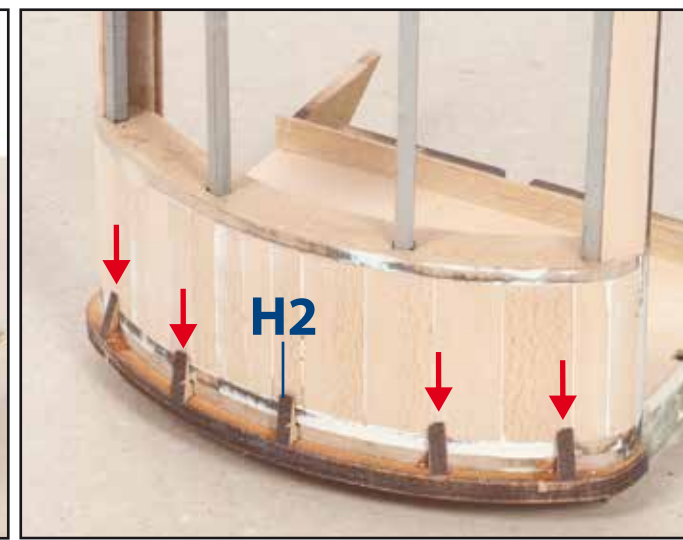
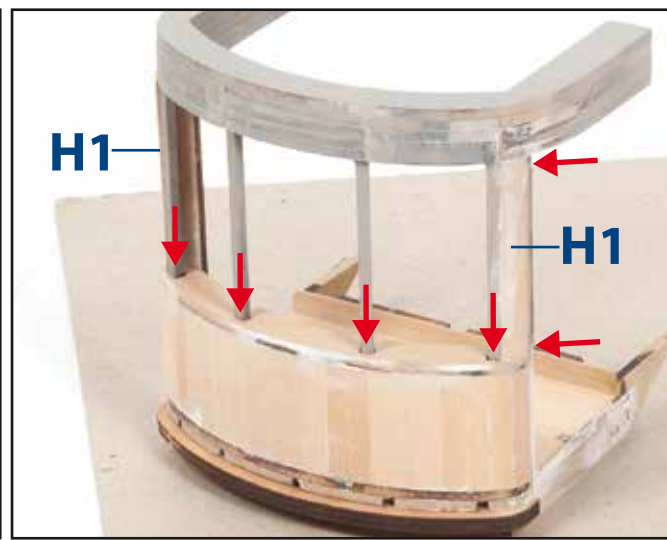

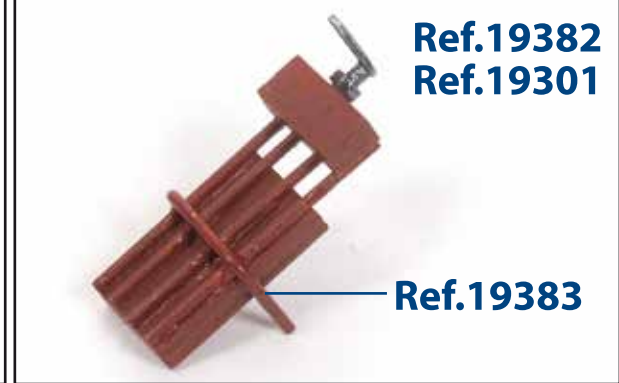
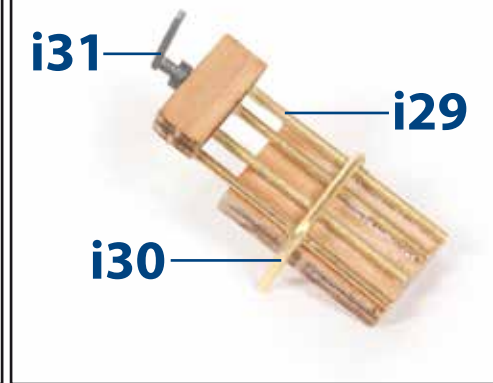
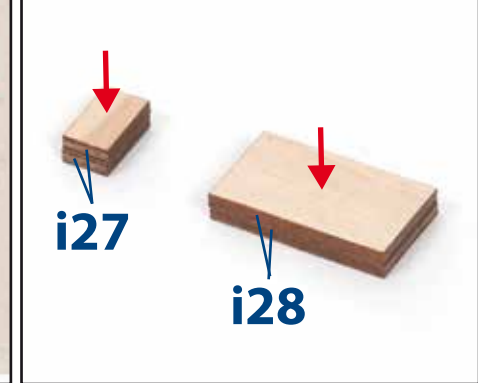
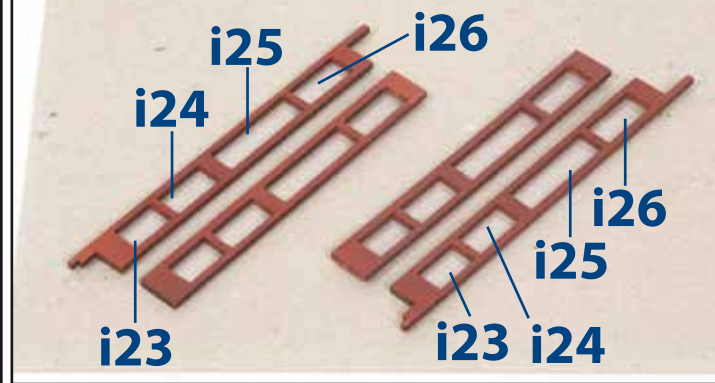
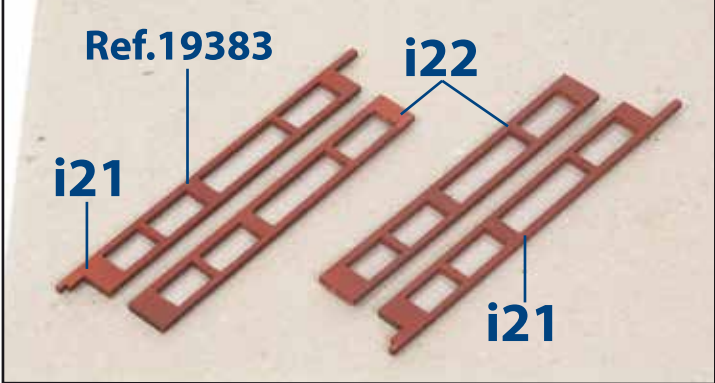
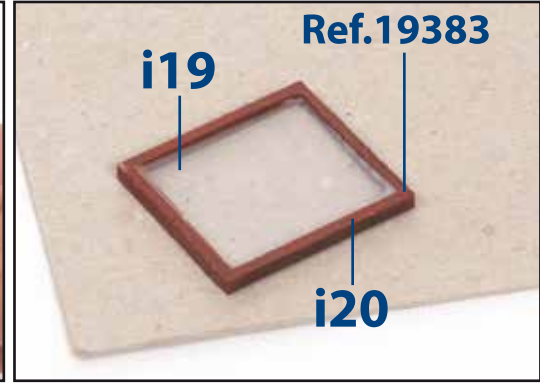
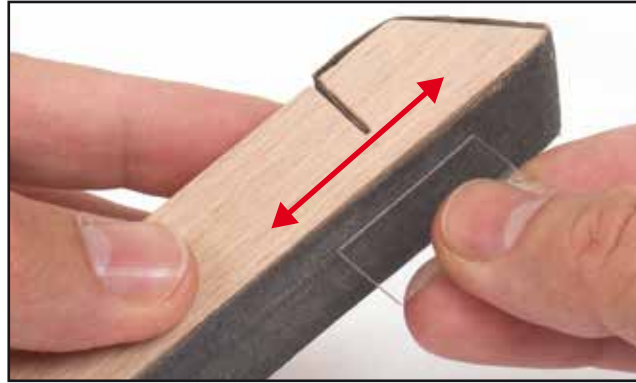
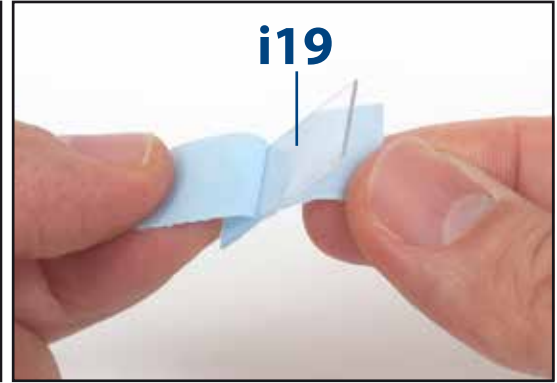
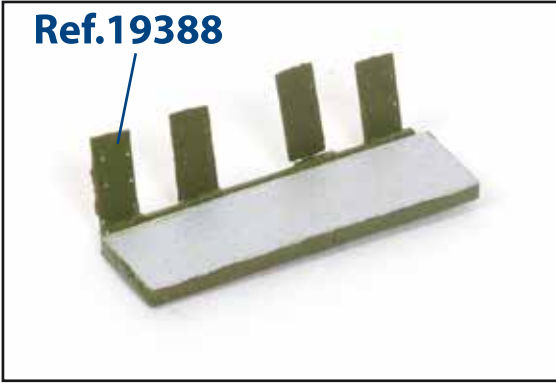
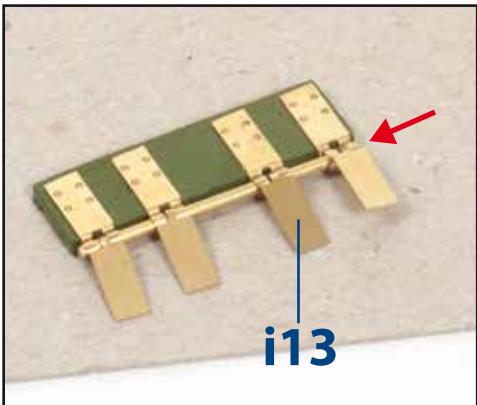
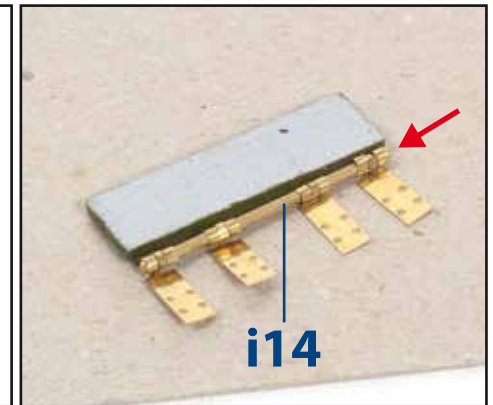
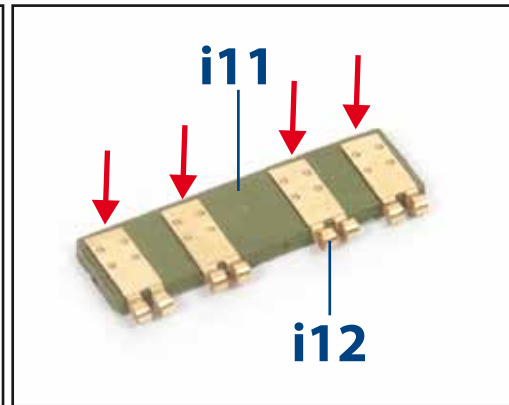
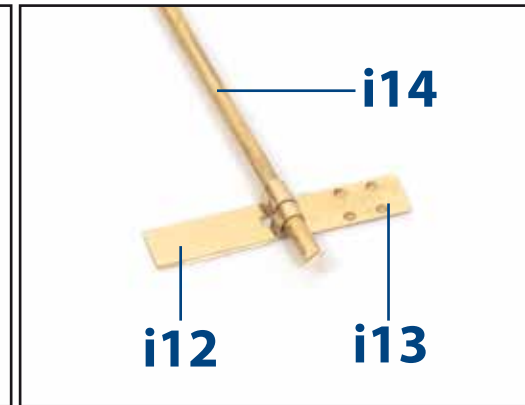
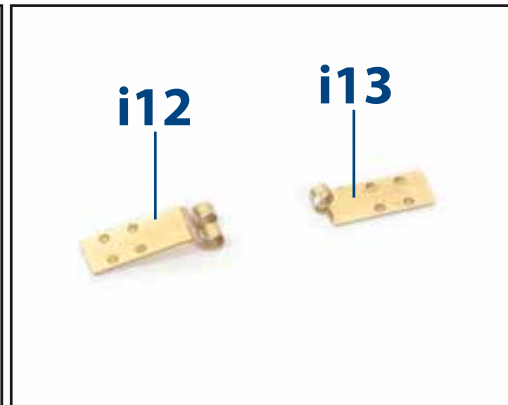
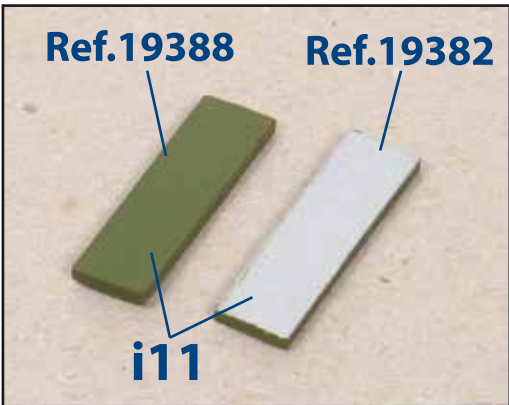
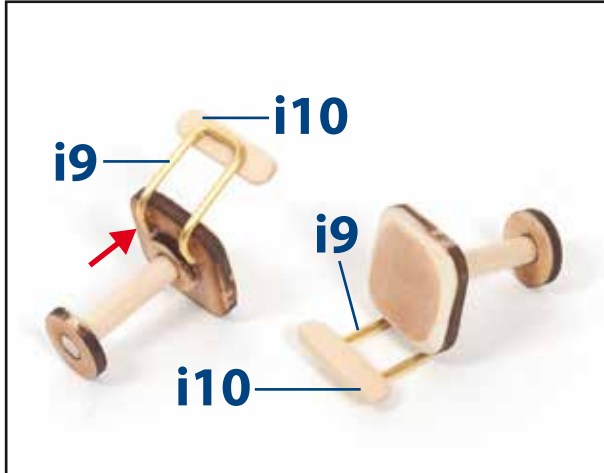
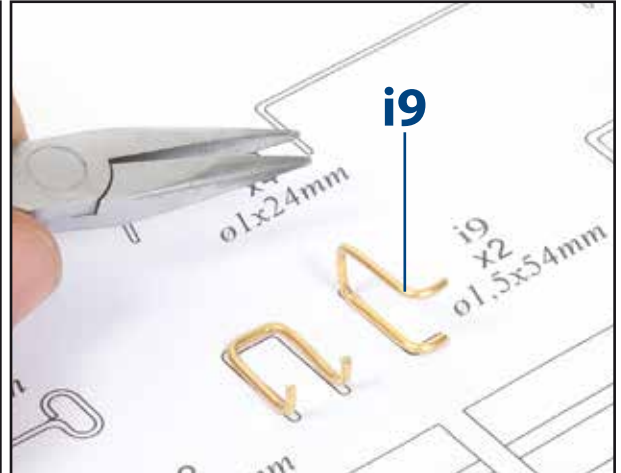
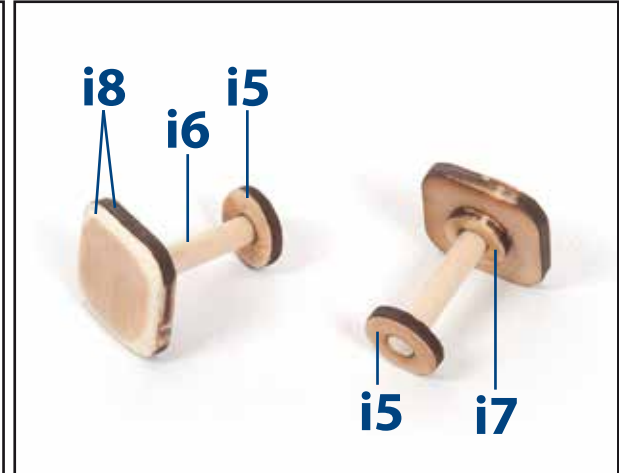
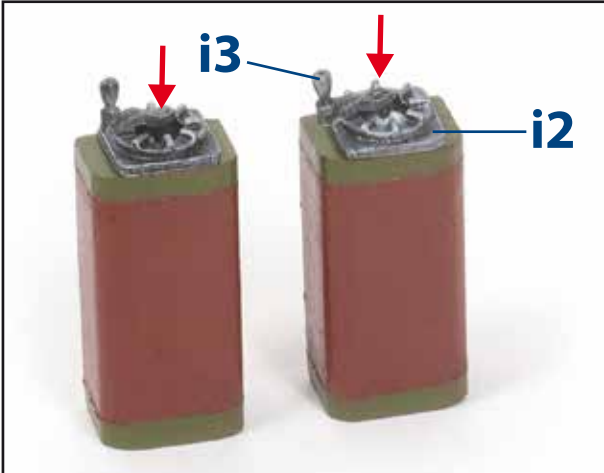
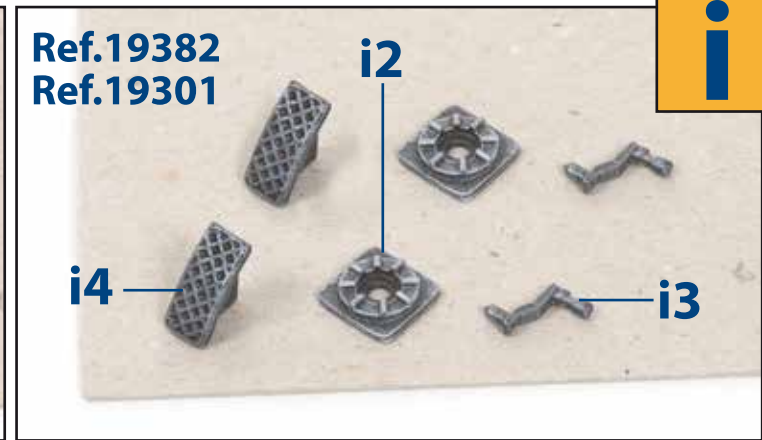
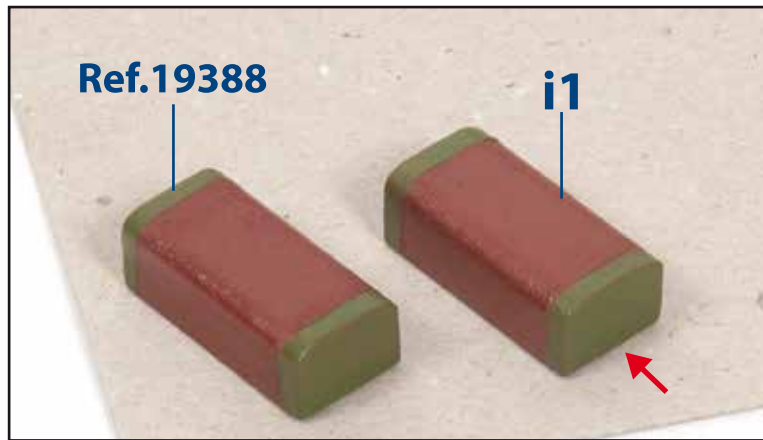
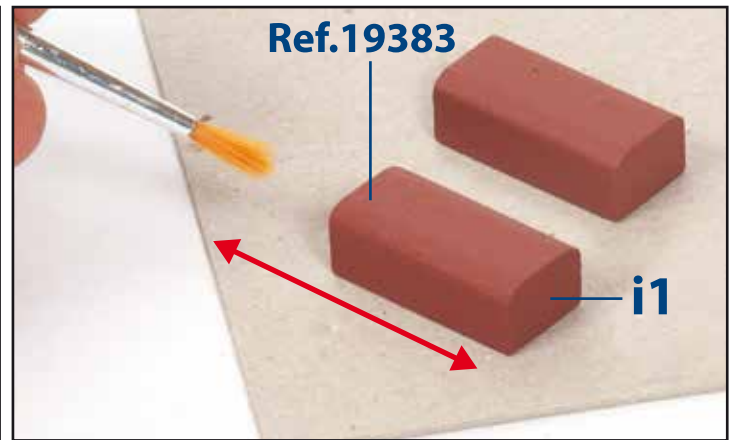
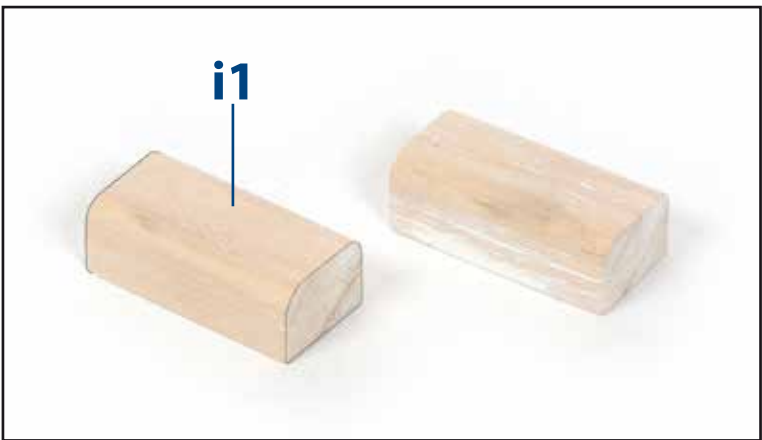

J

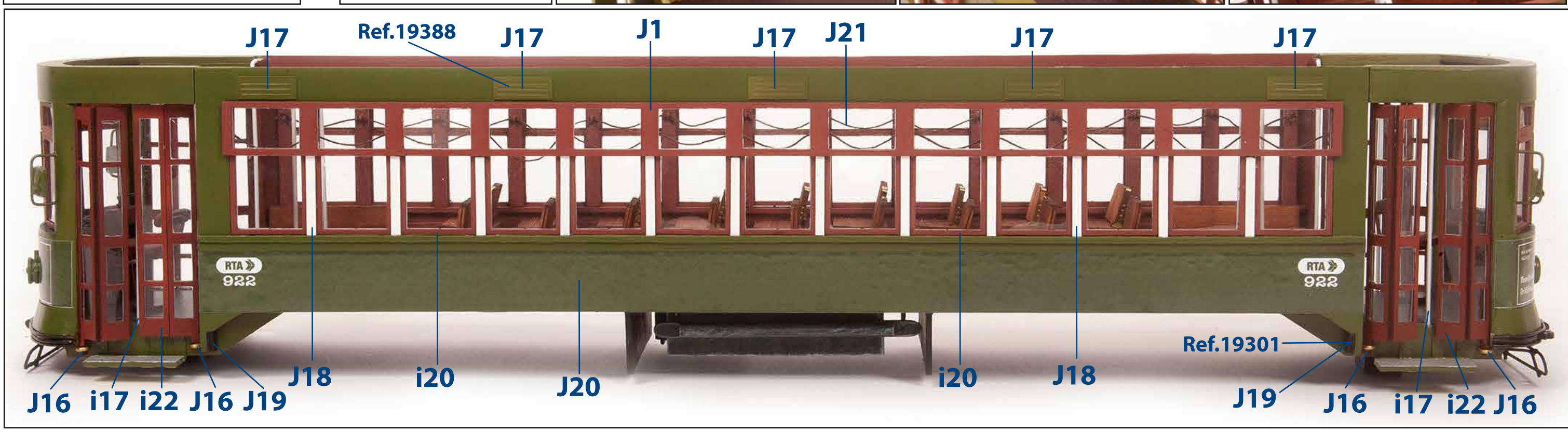
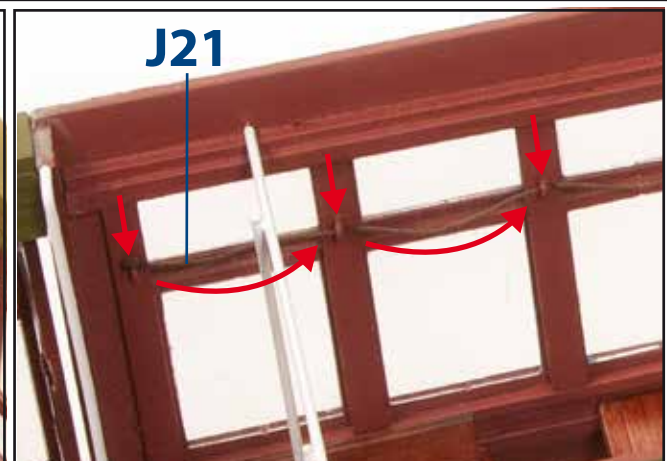
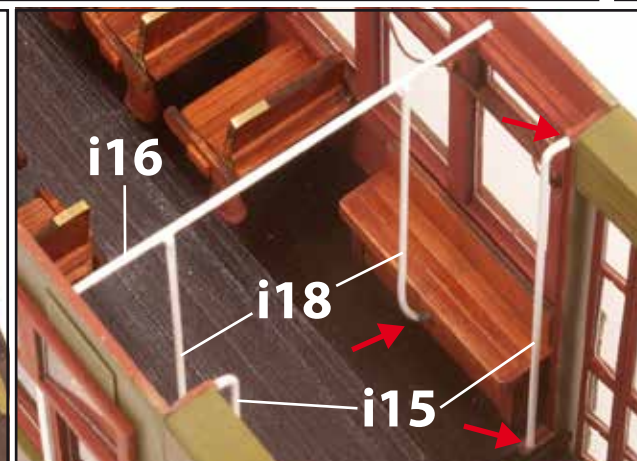
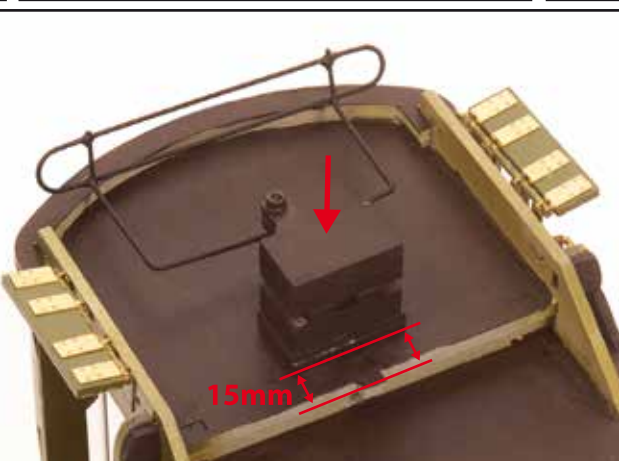
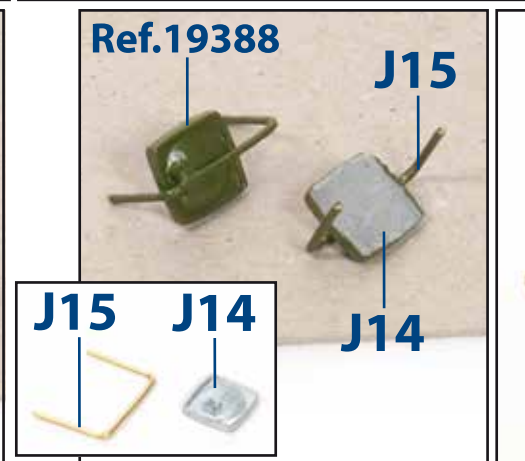
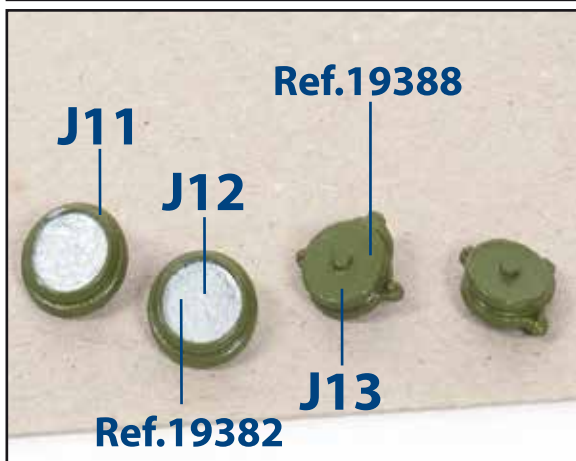
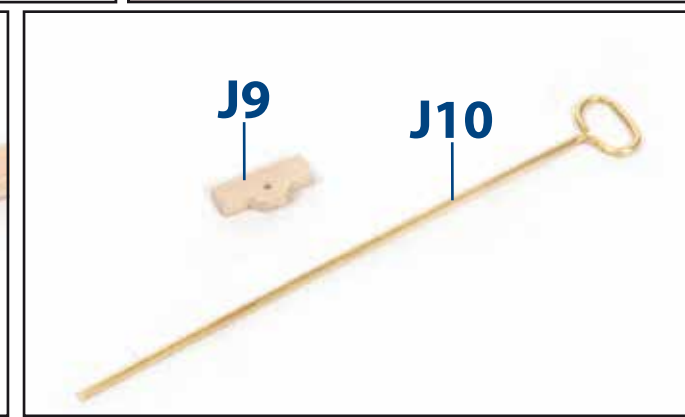
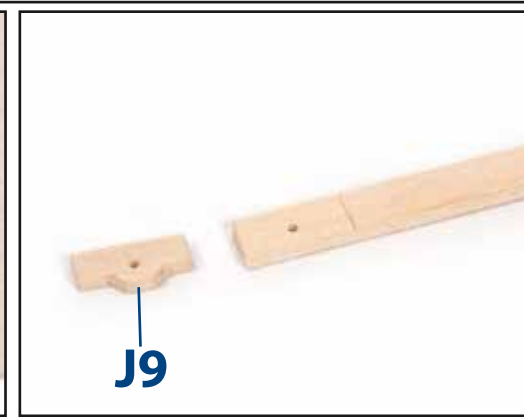
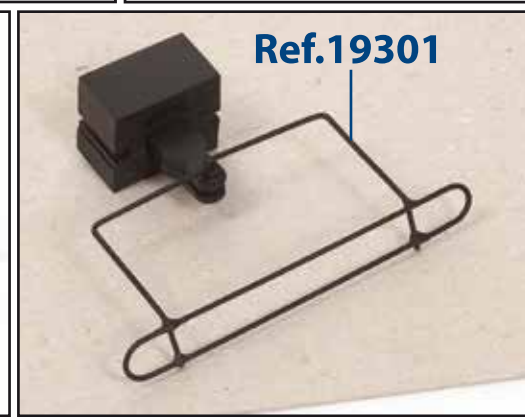
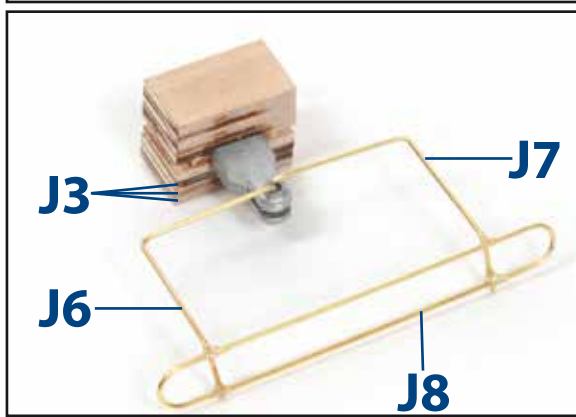
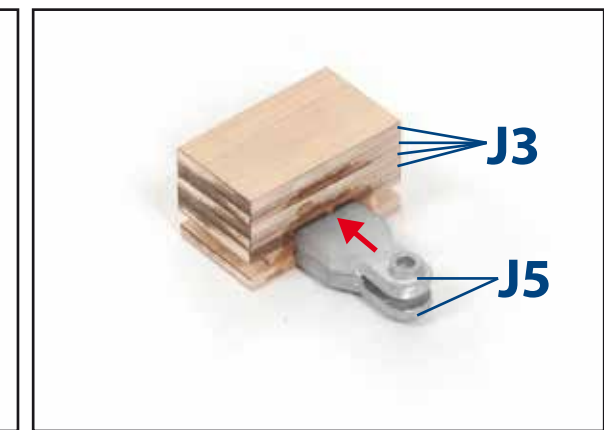
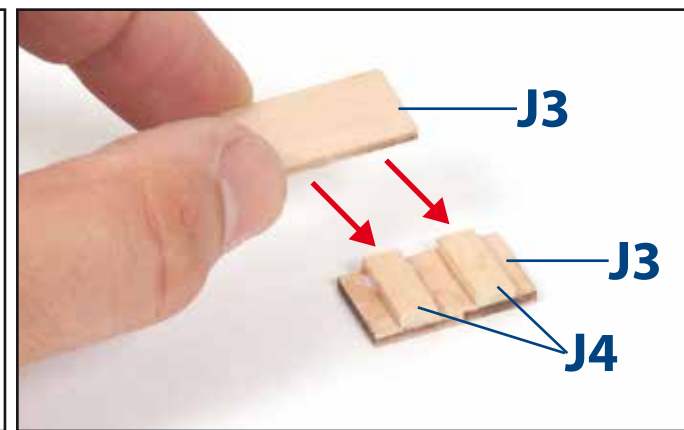
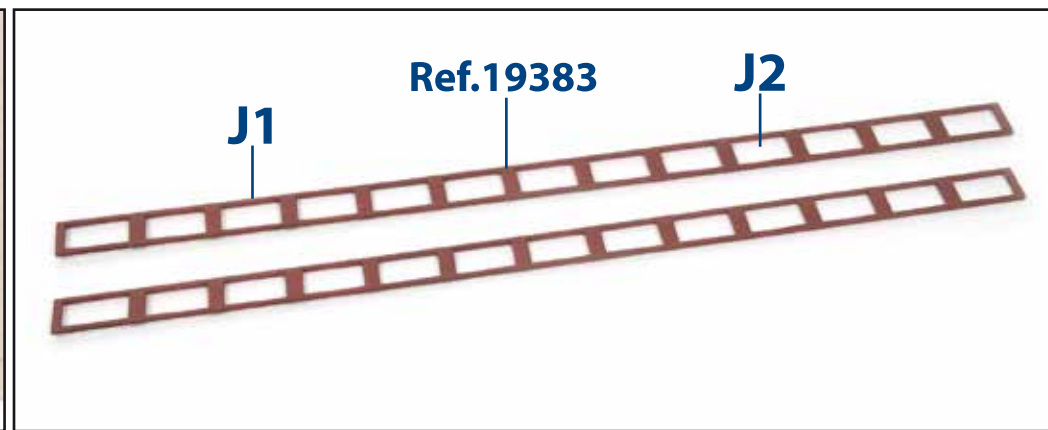

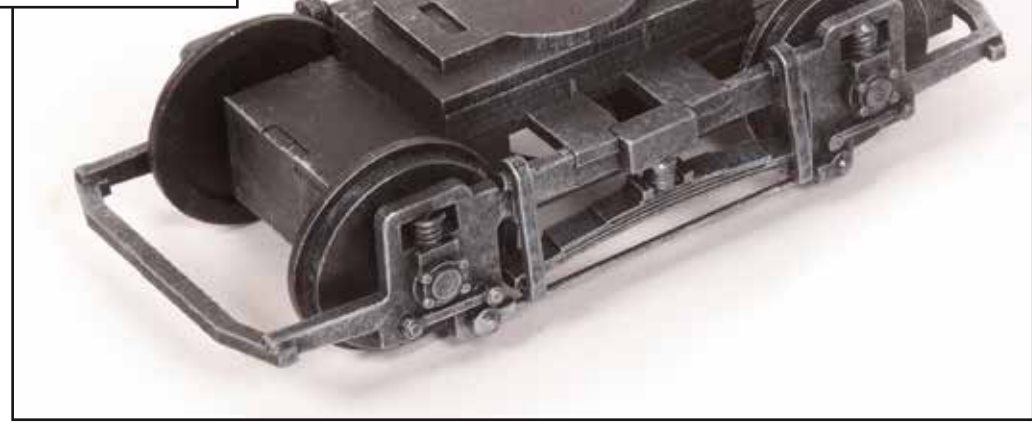
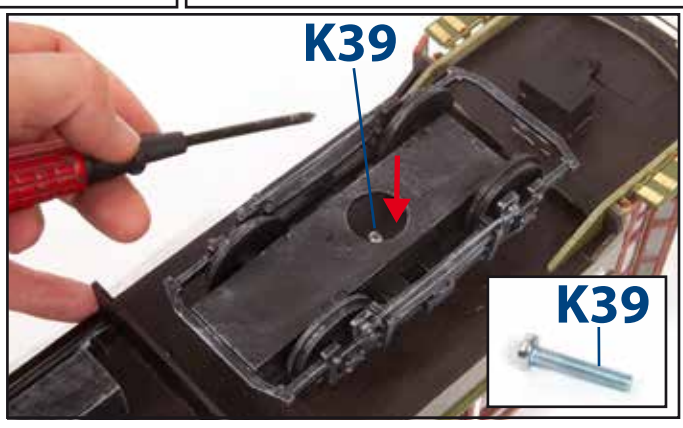
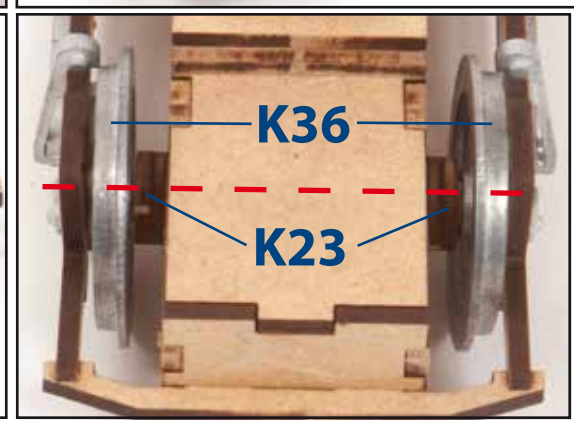
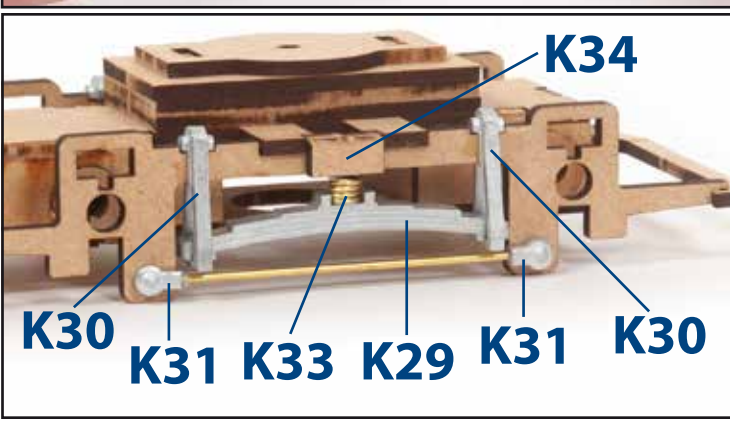
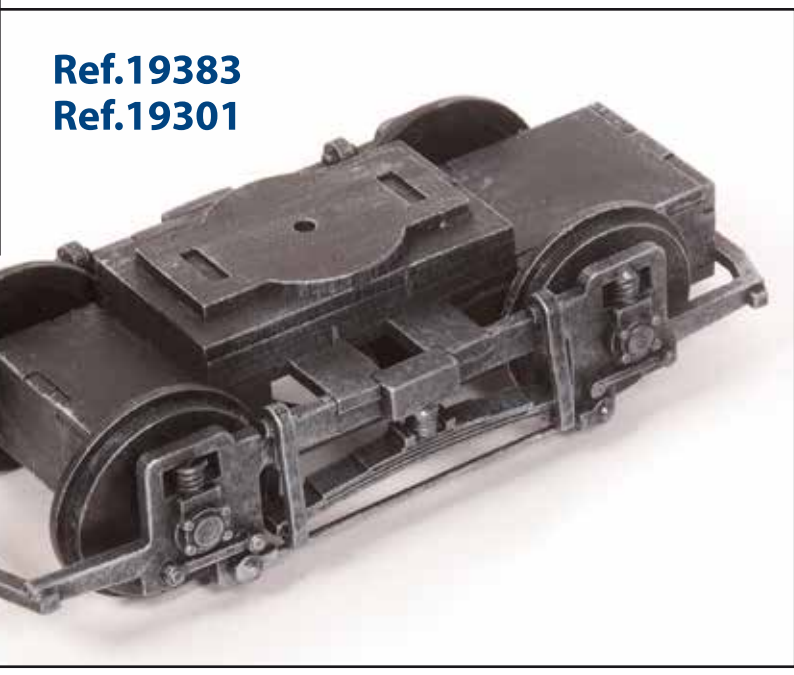
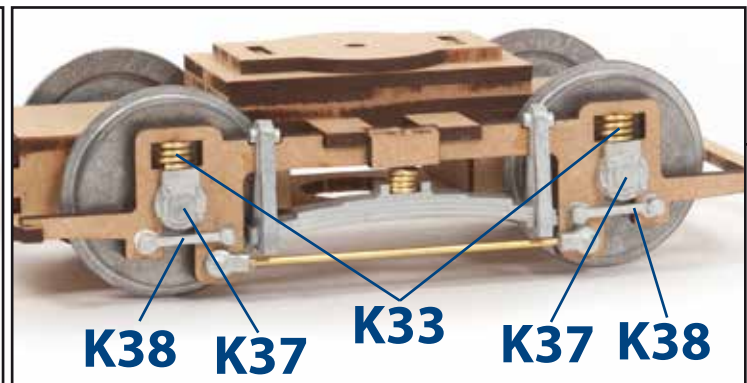
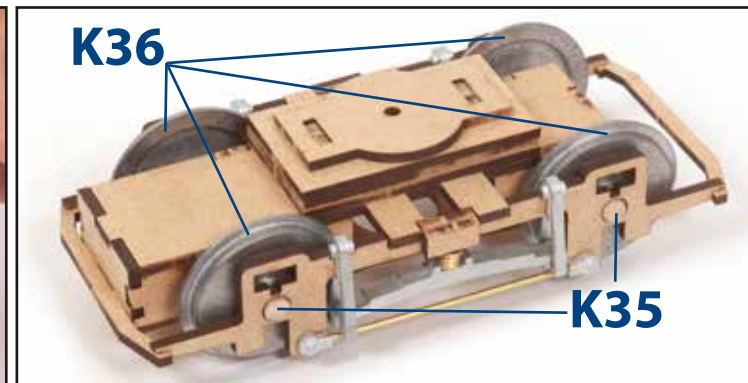
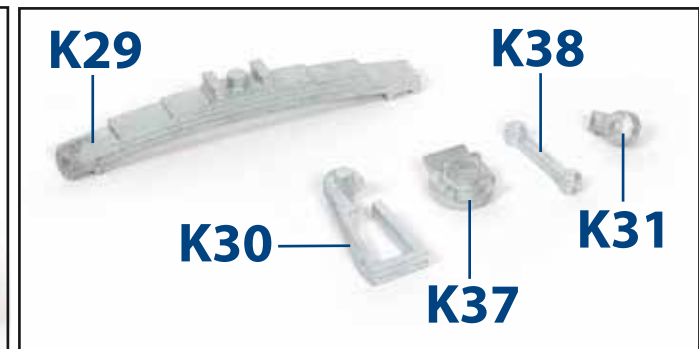
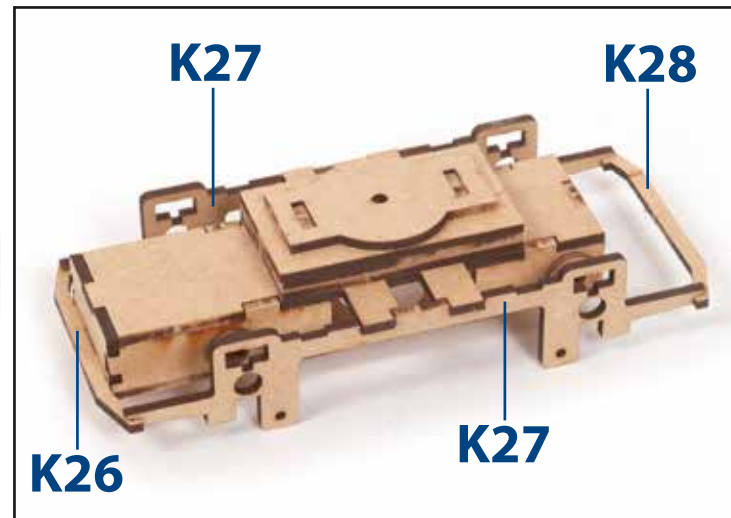
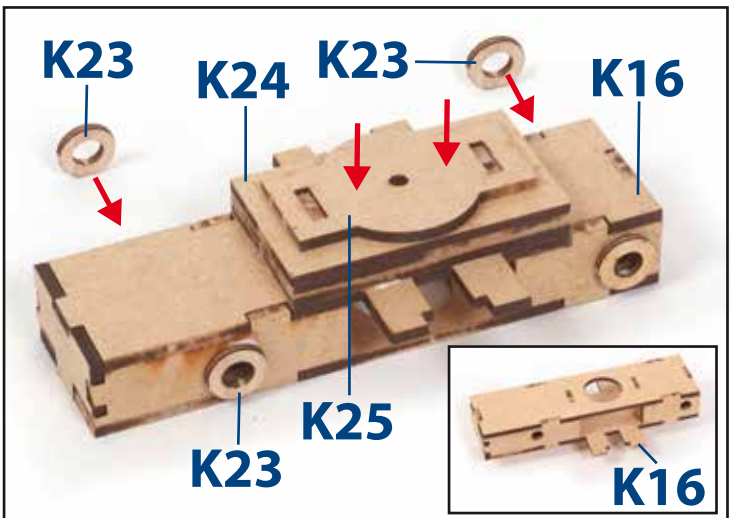
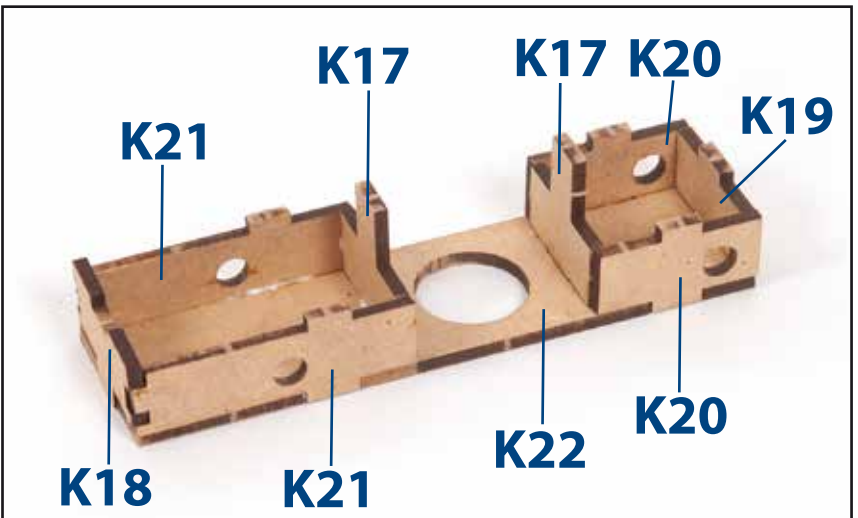
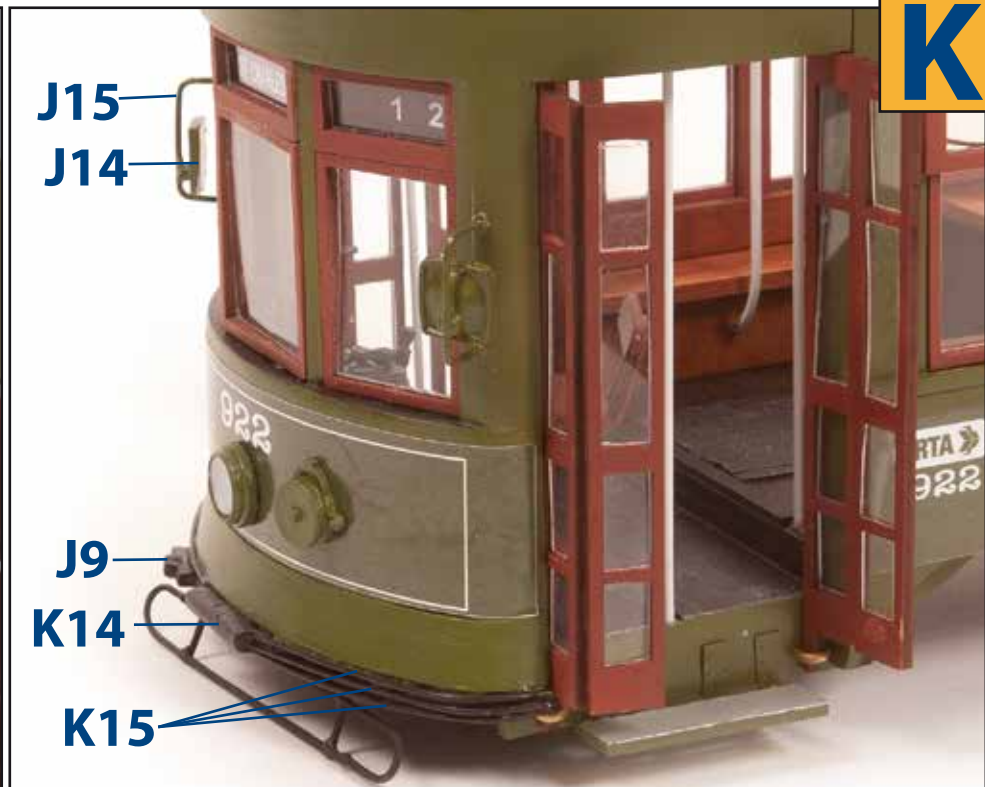
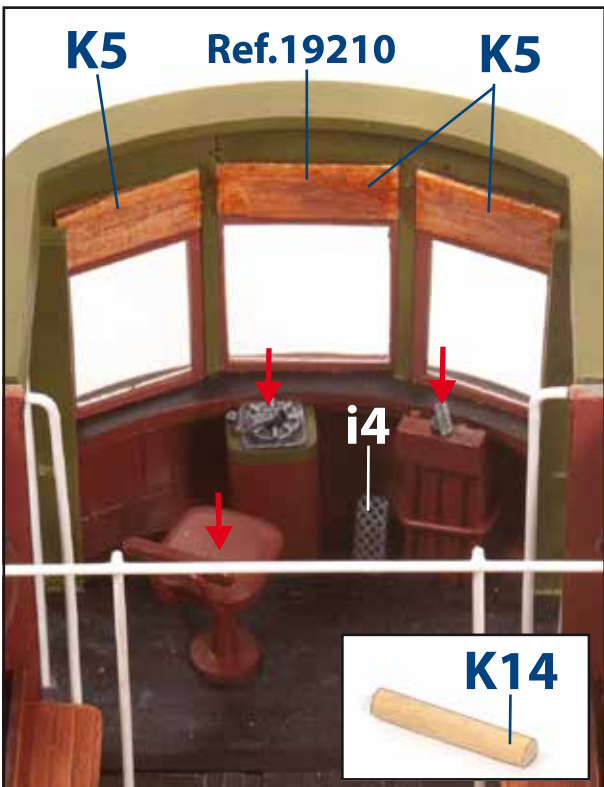
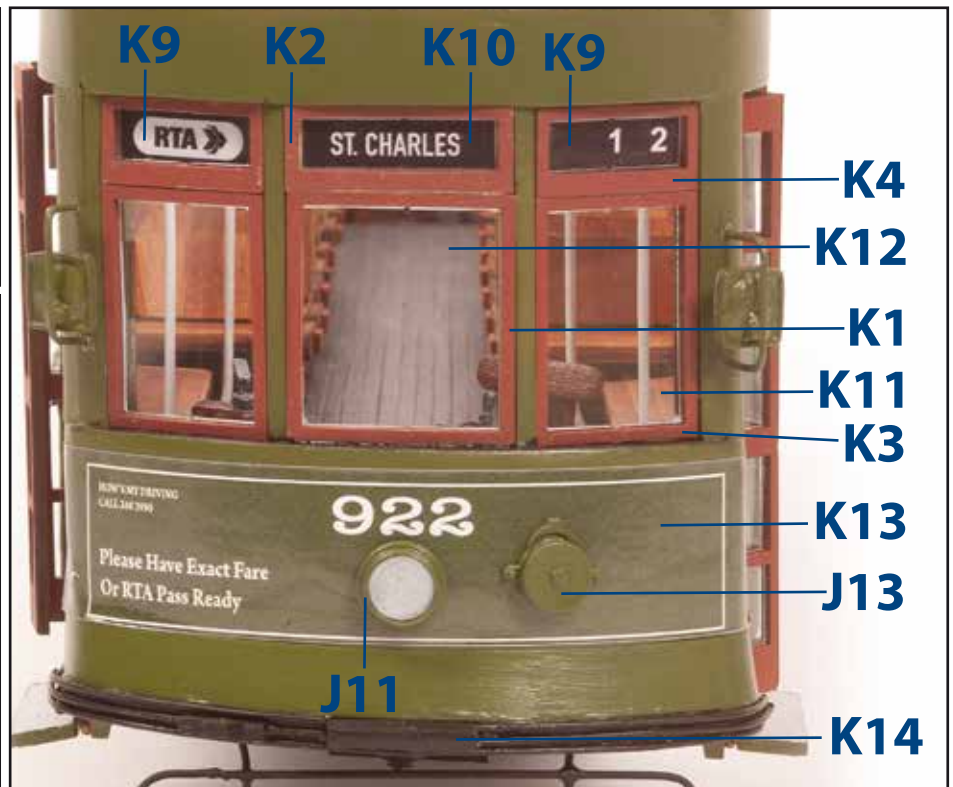
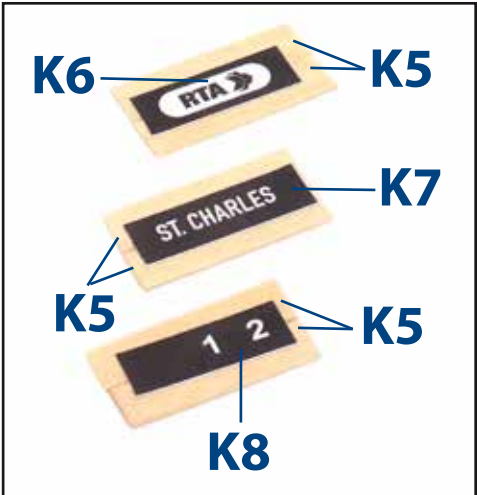
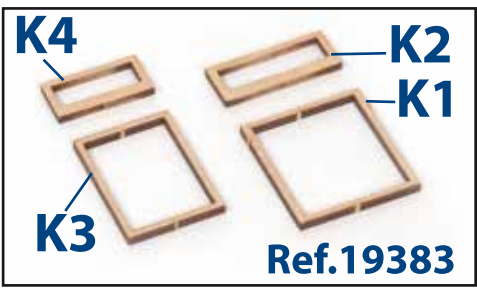

L

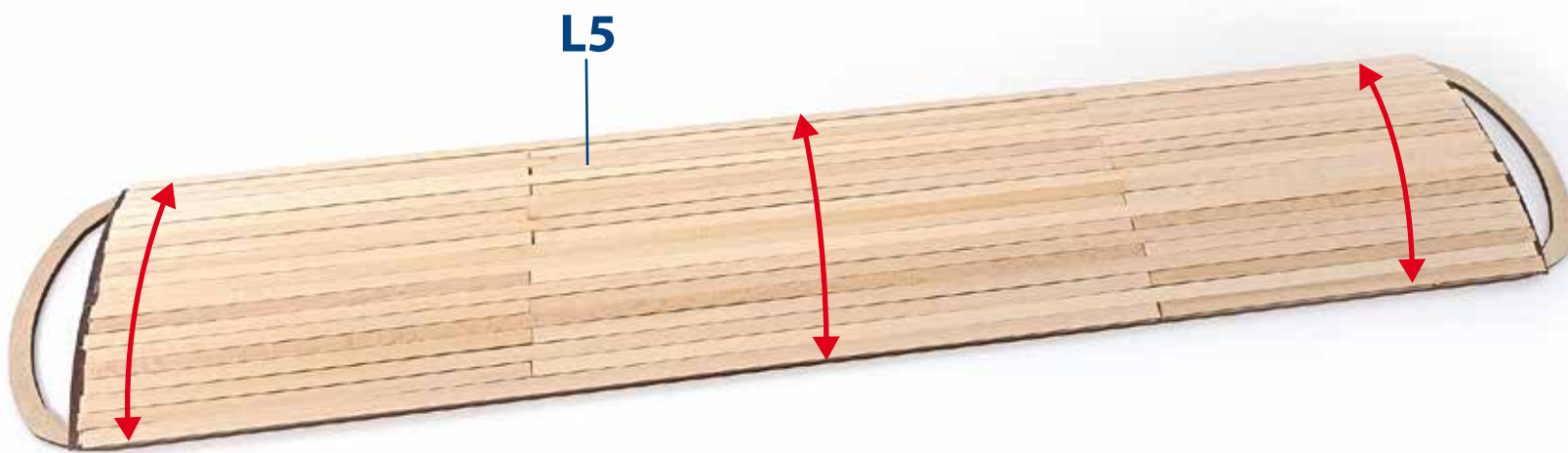
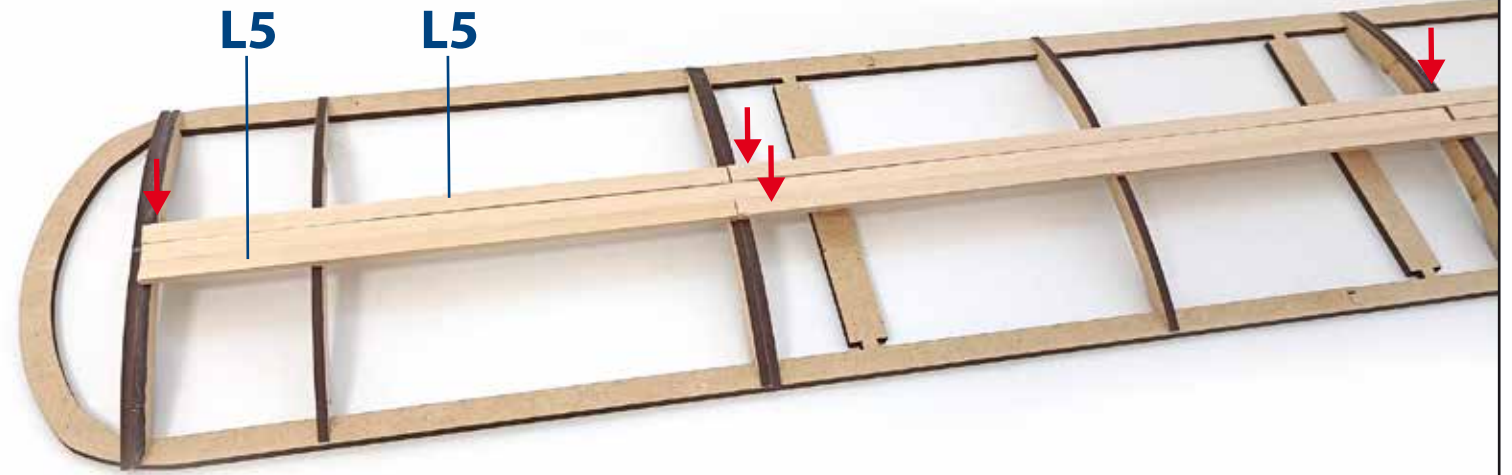
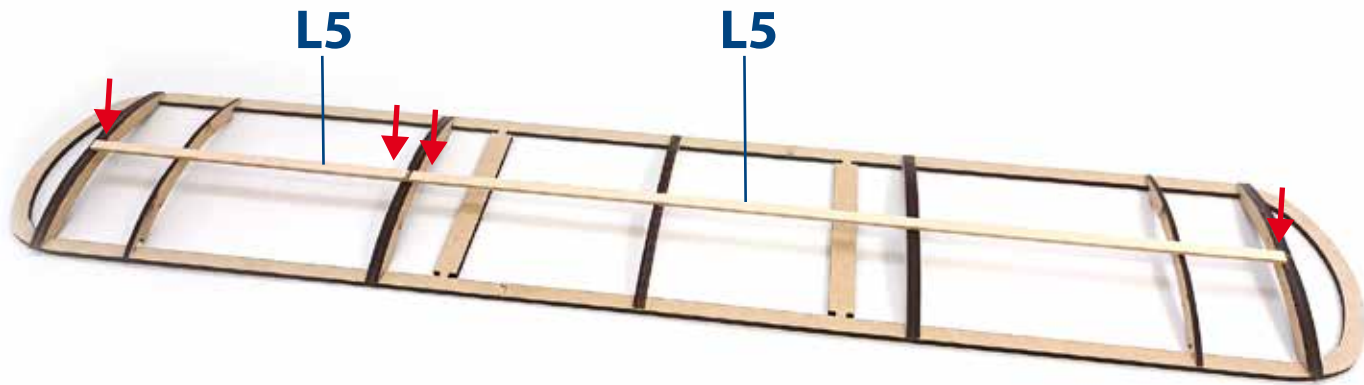
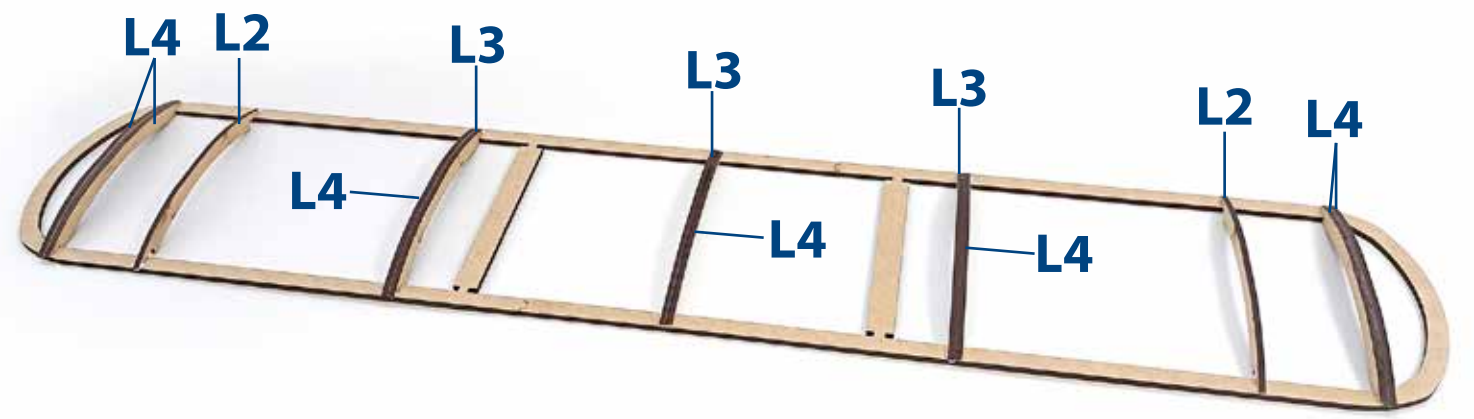
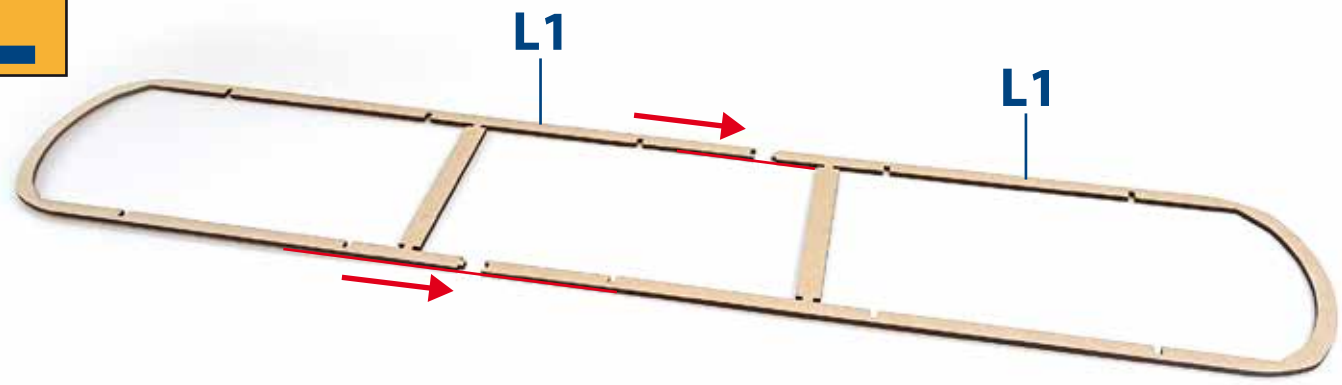

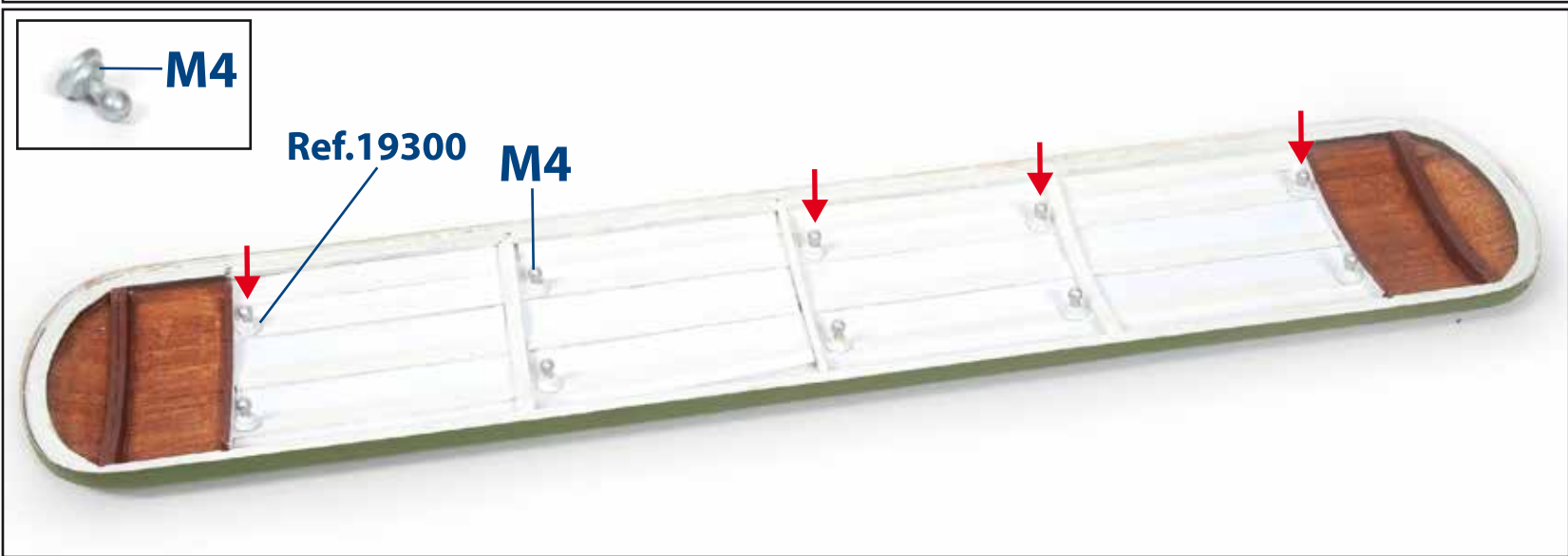
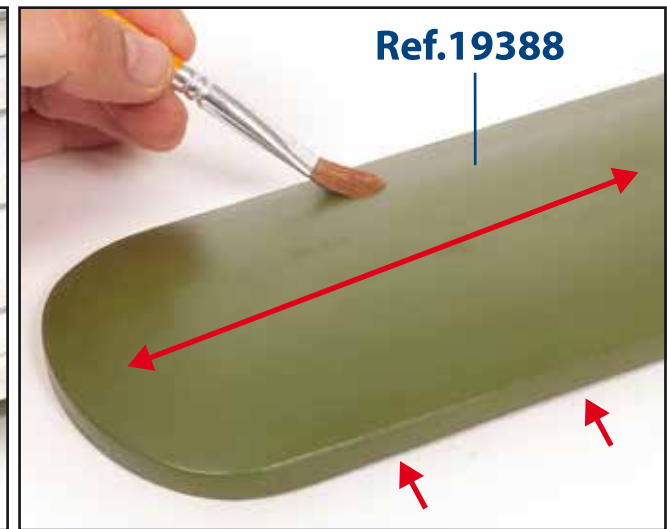
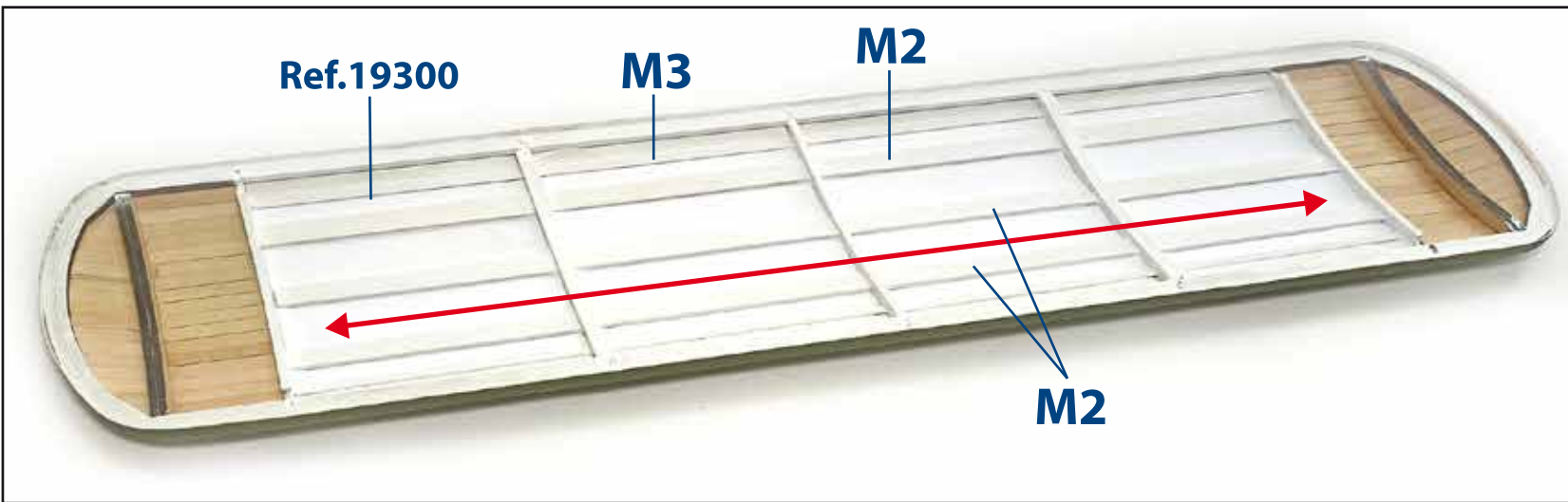
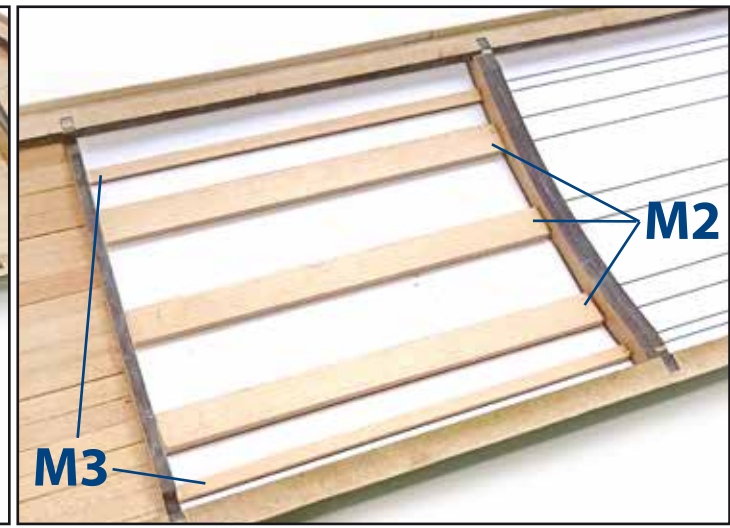
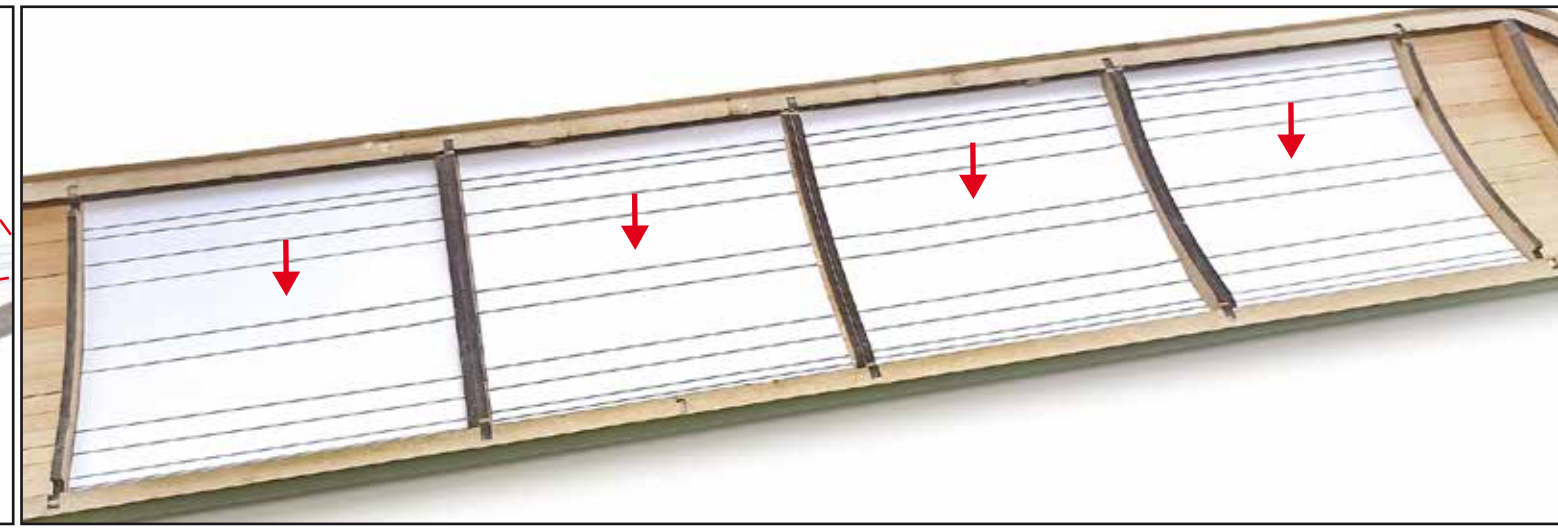
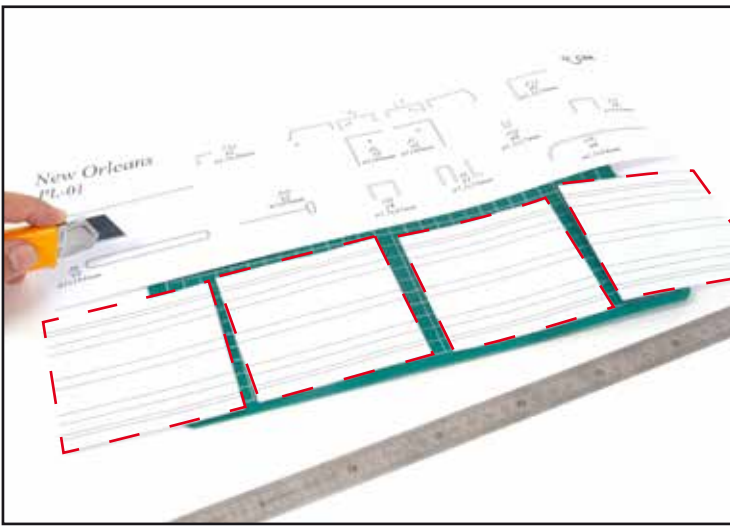
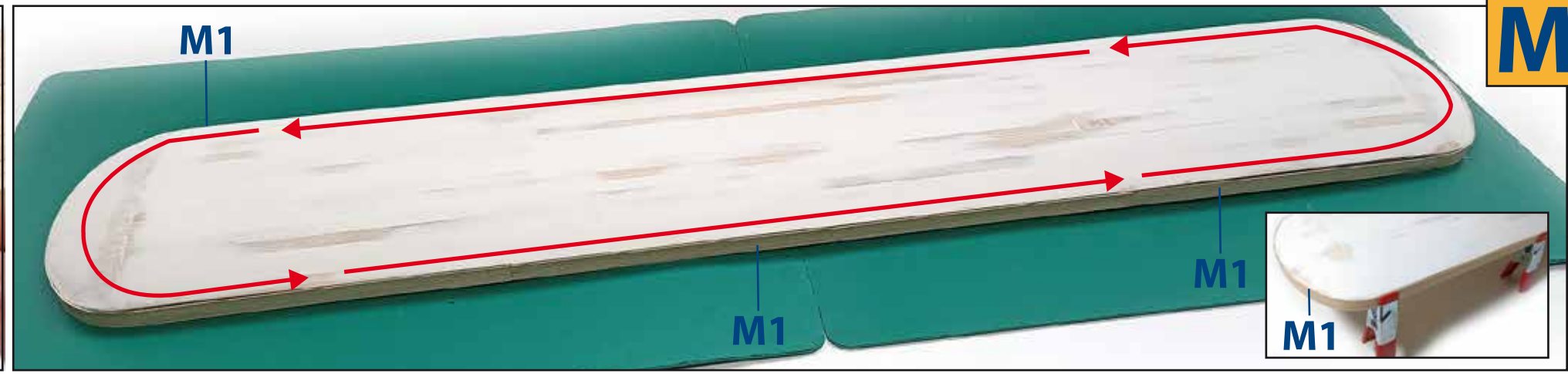
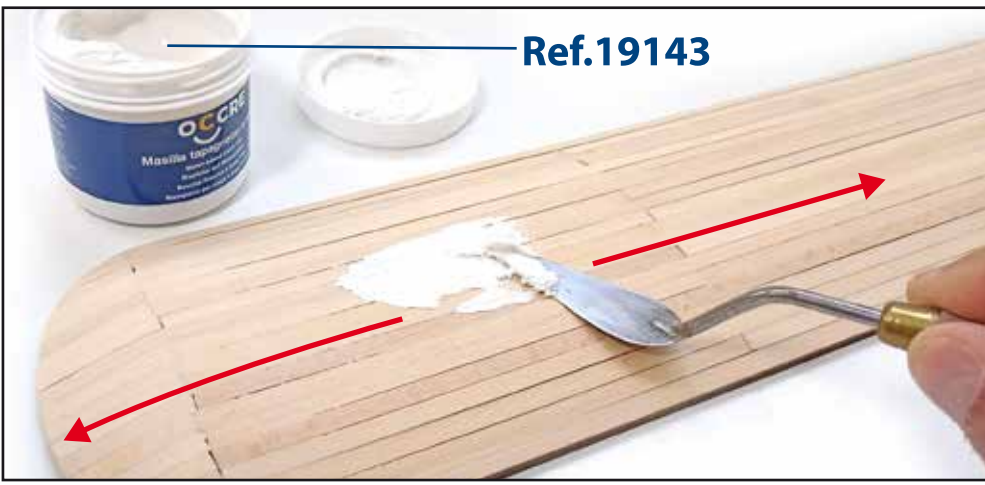

N

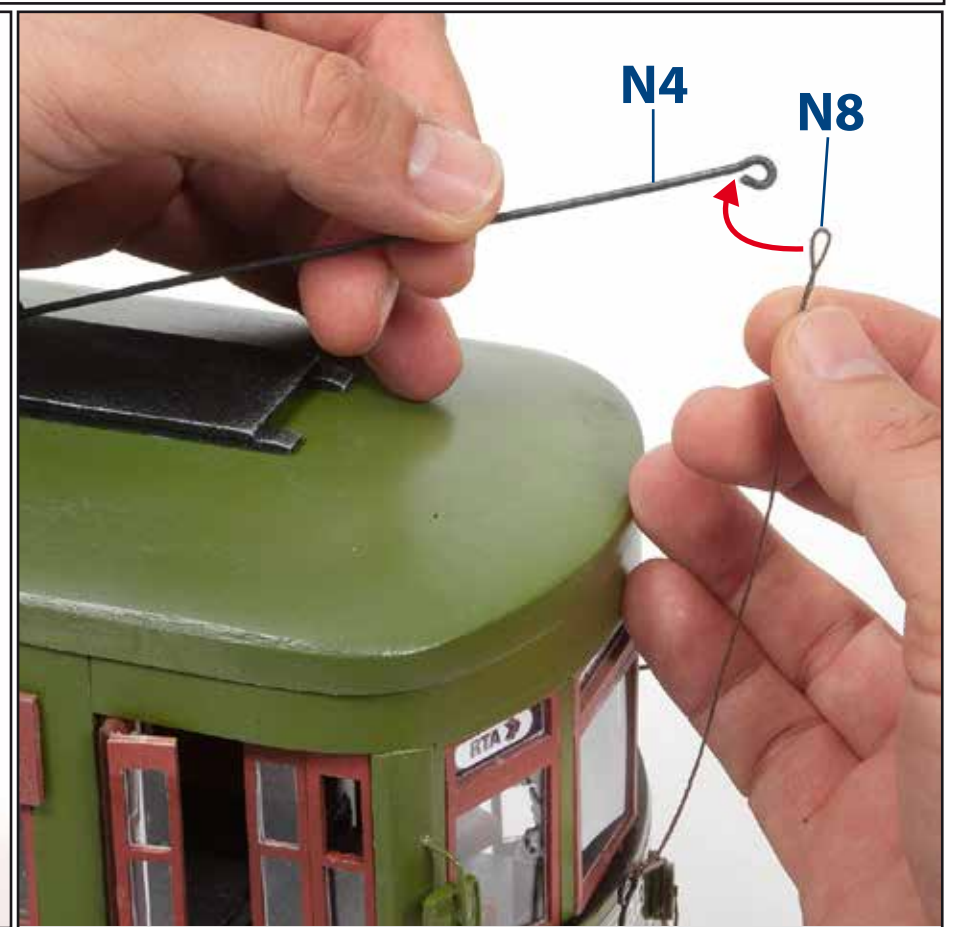
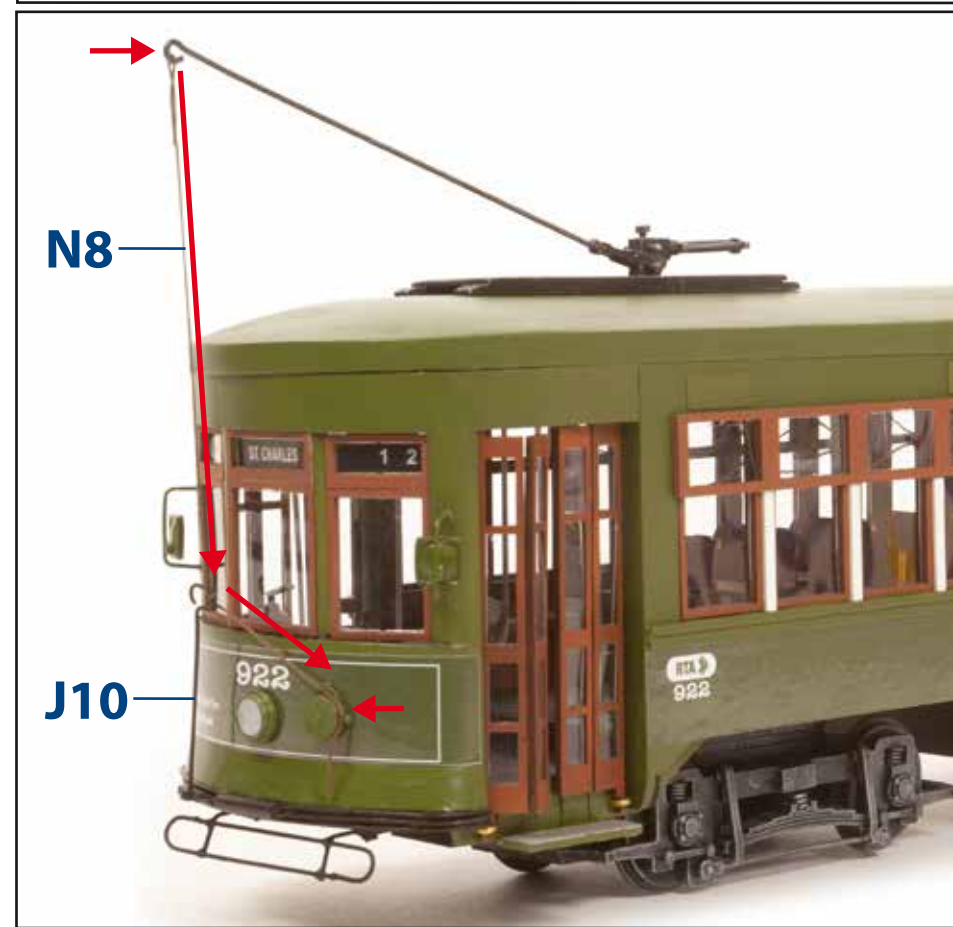
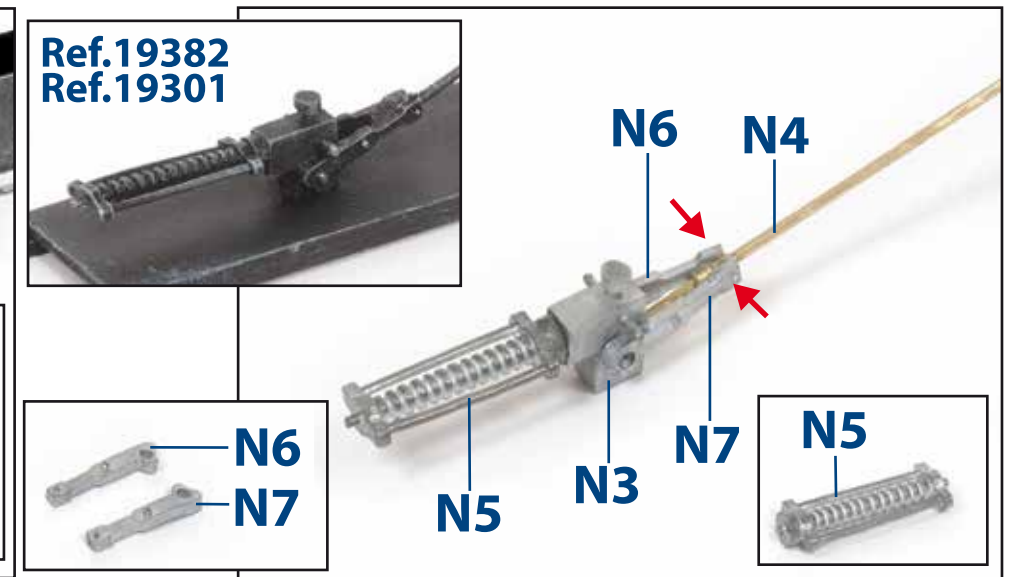
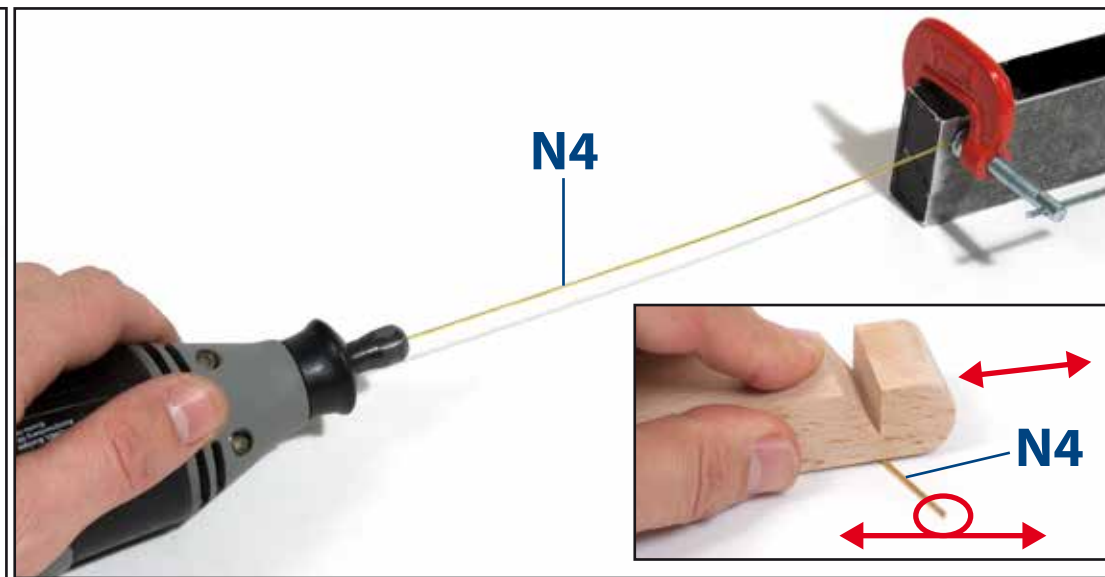
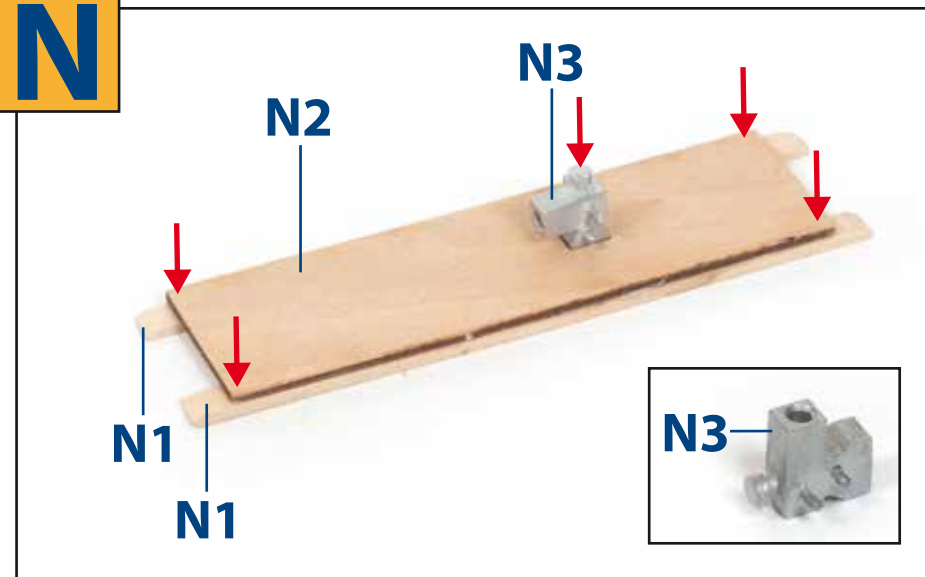



IP

New Orleans

Ref.53012

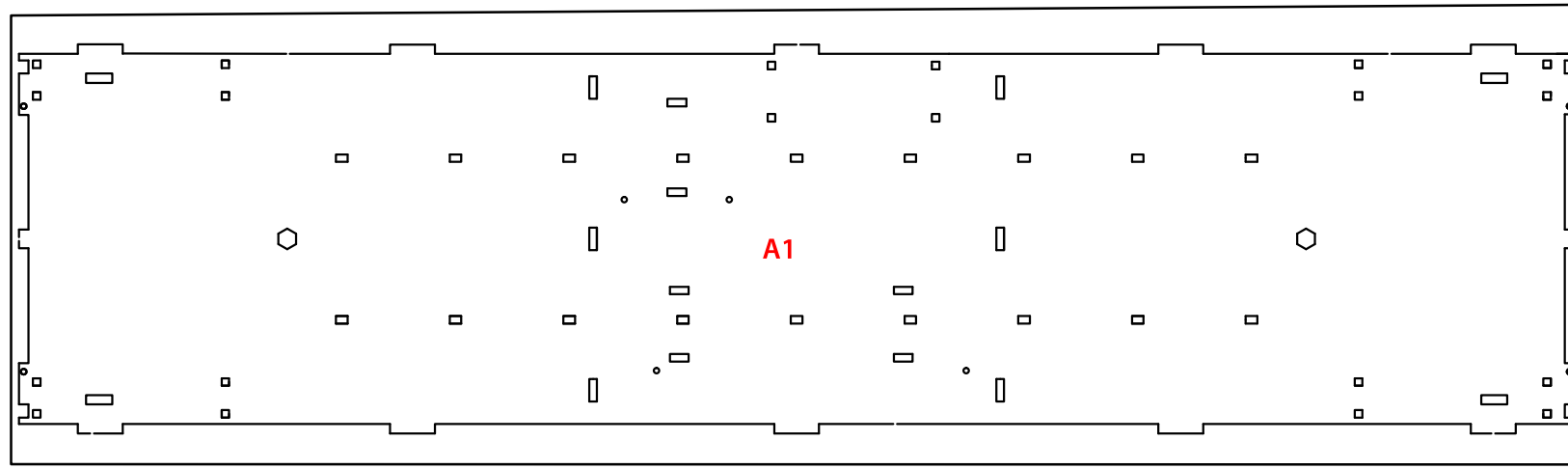

53012-3

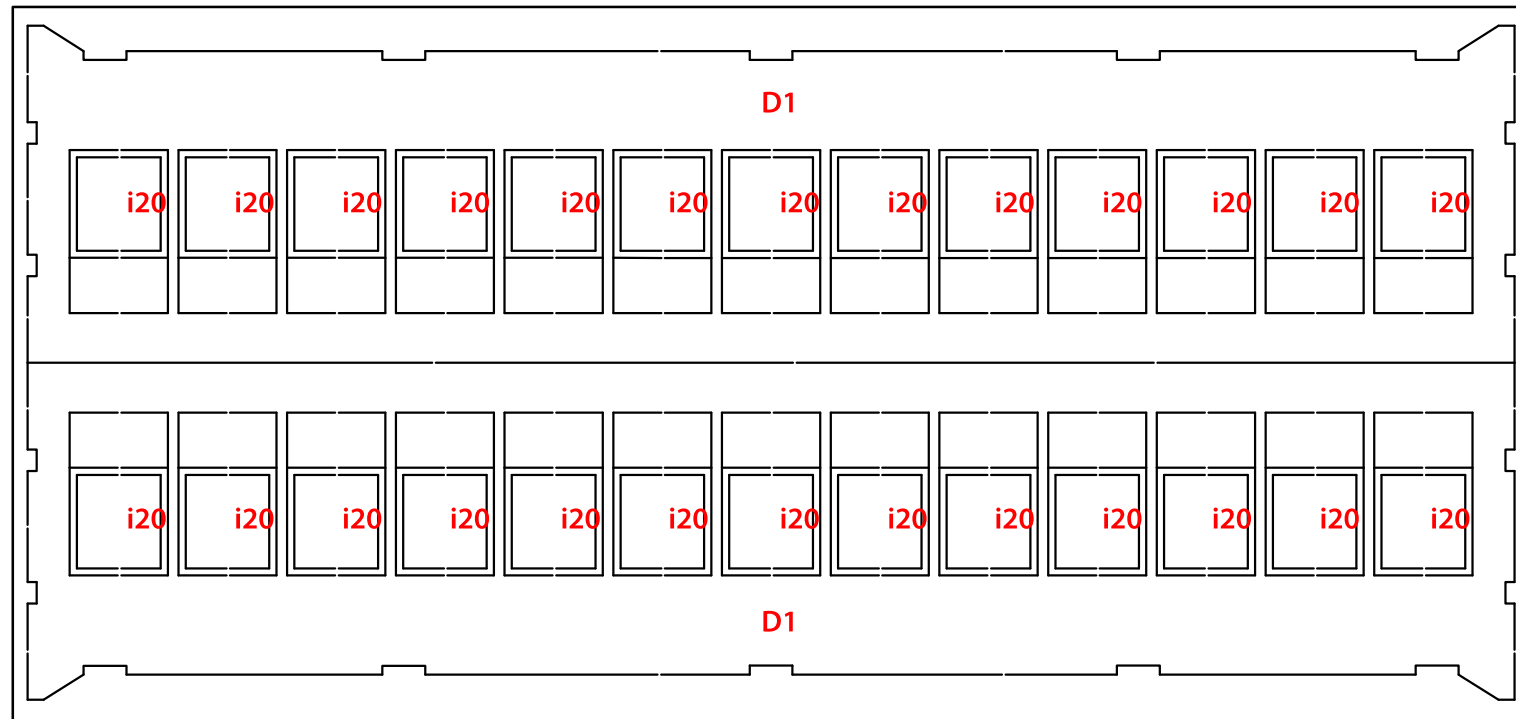

53012-5

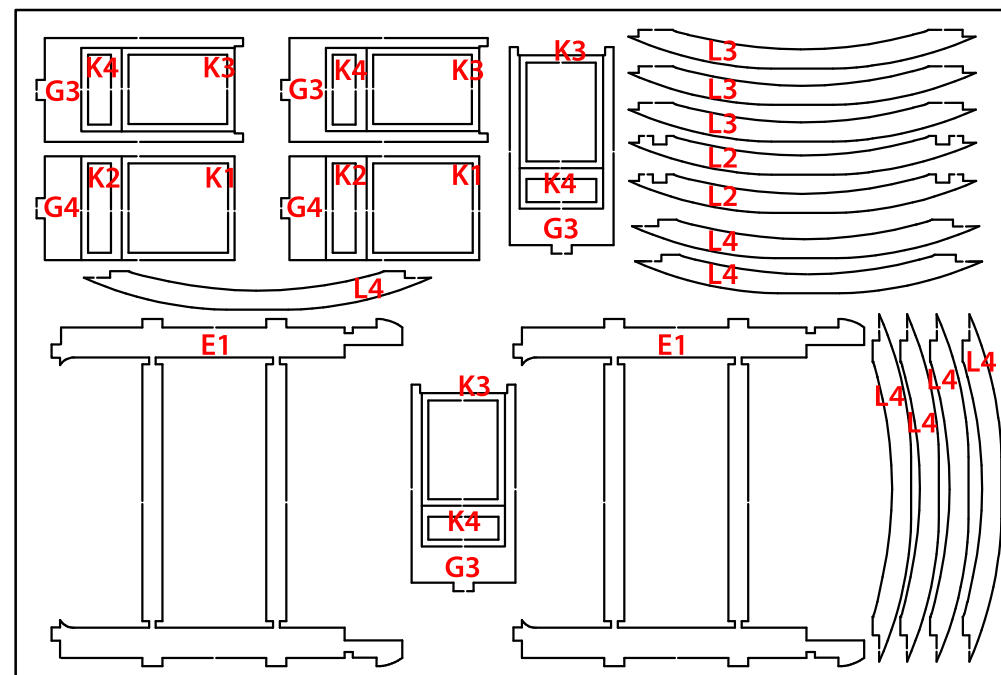

53012-6

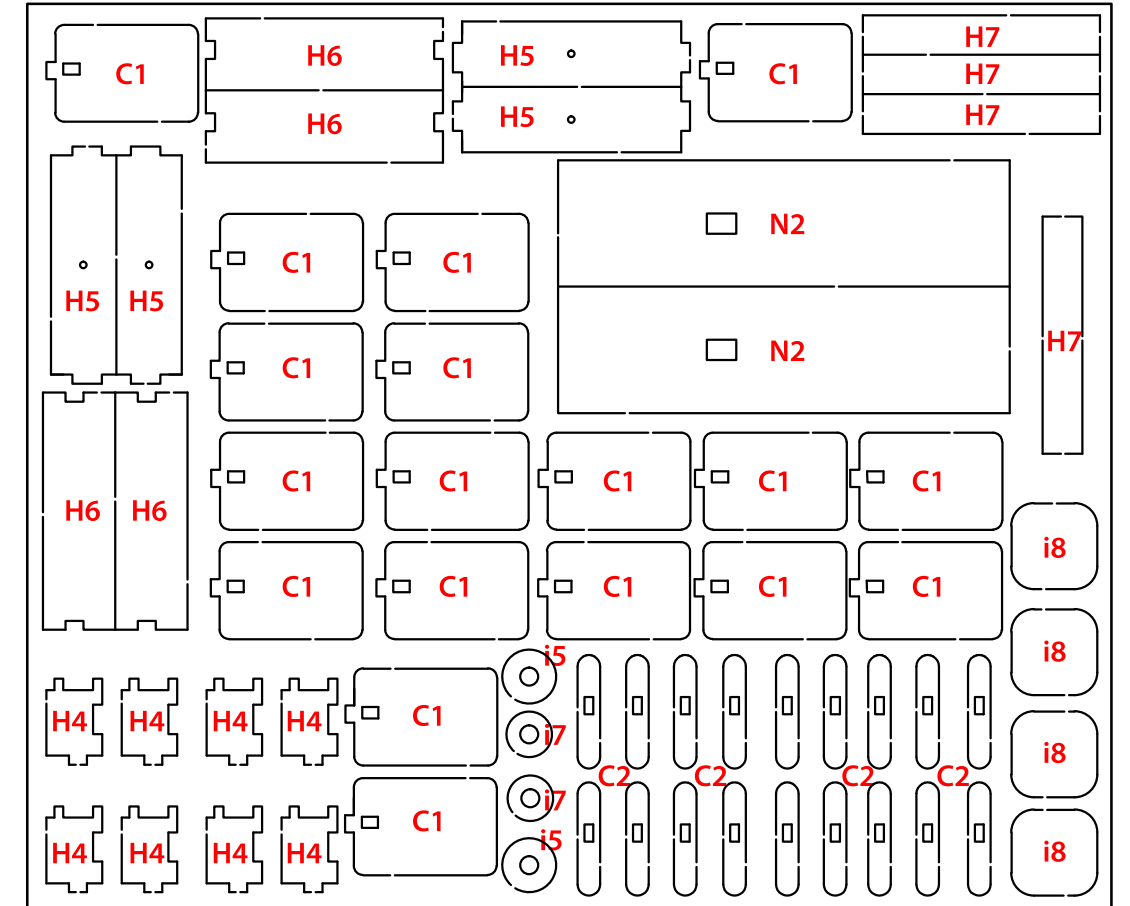

53012-7

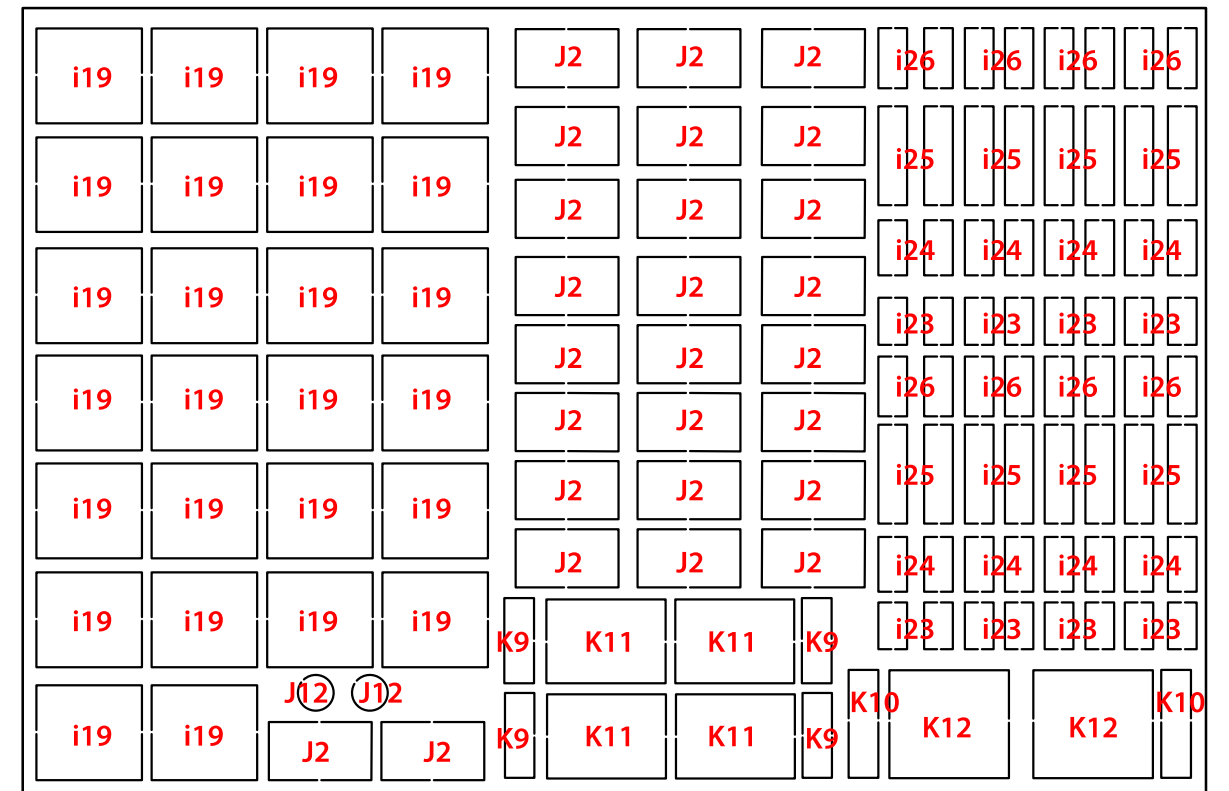

53012-8



IP

New Orleans

Ref.53012

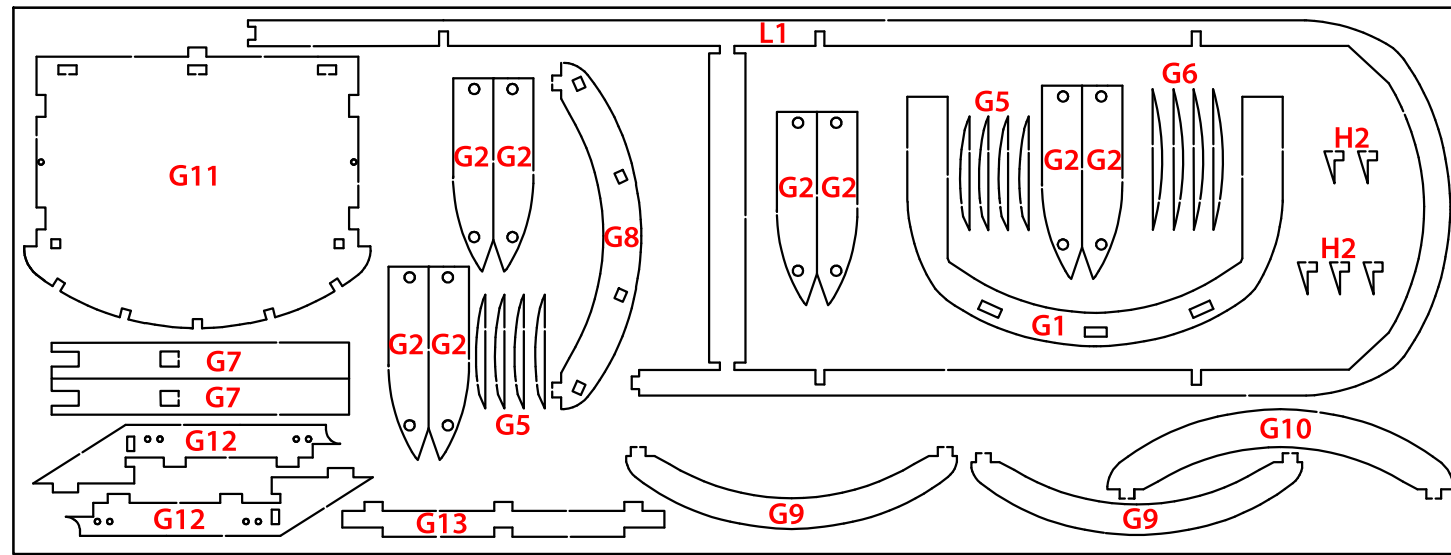

53012-1

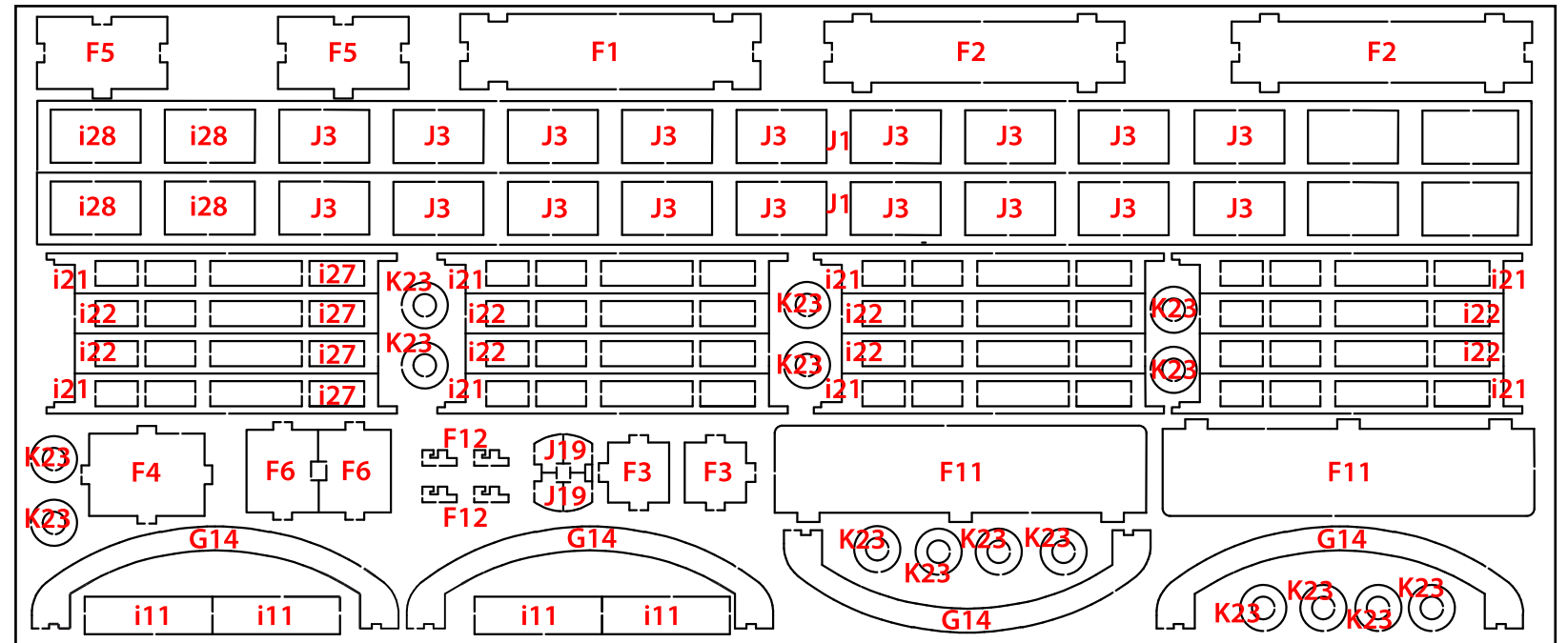

53012-4

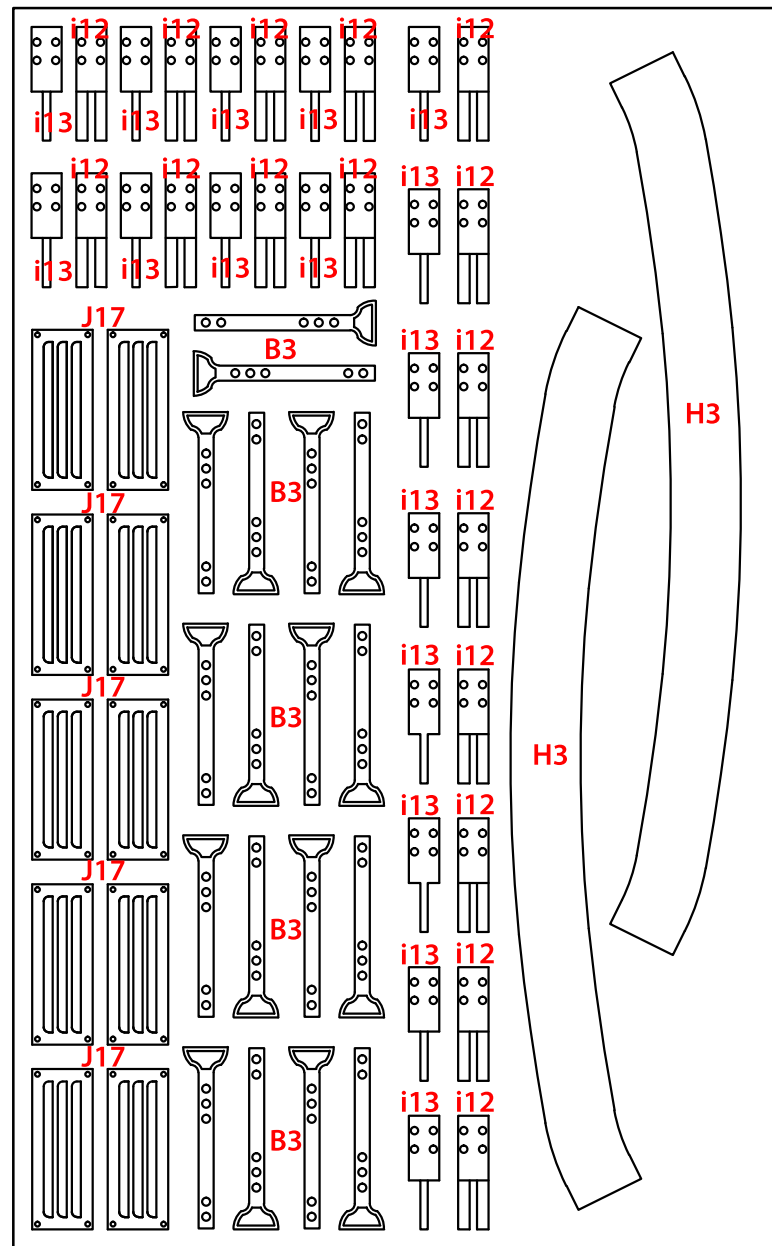

53012-9

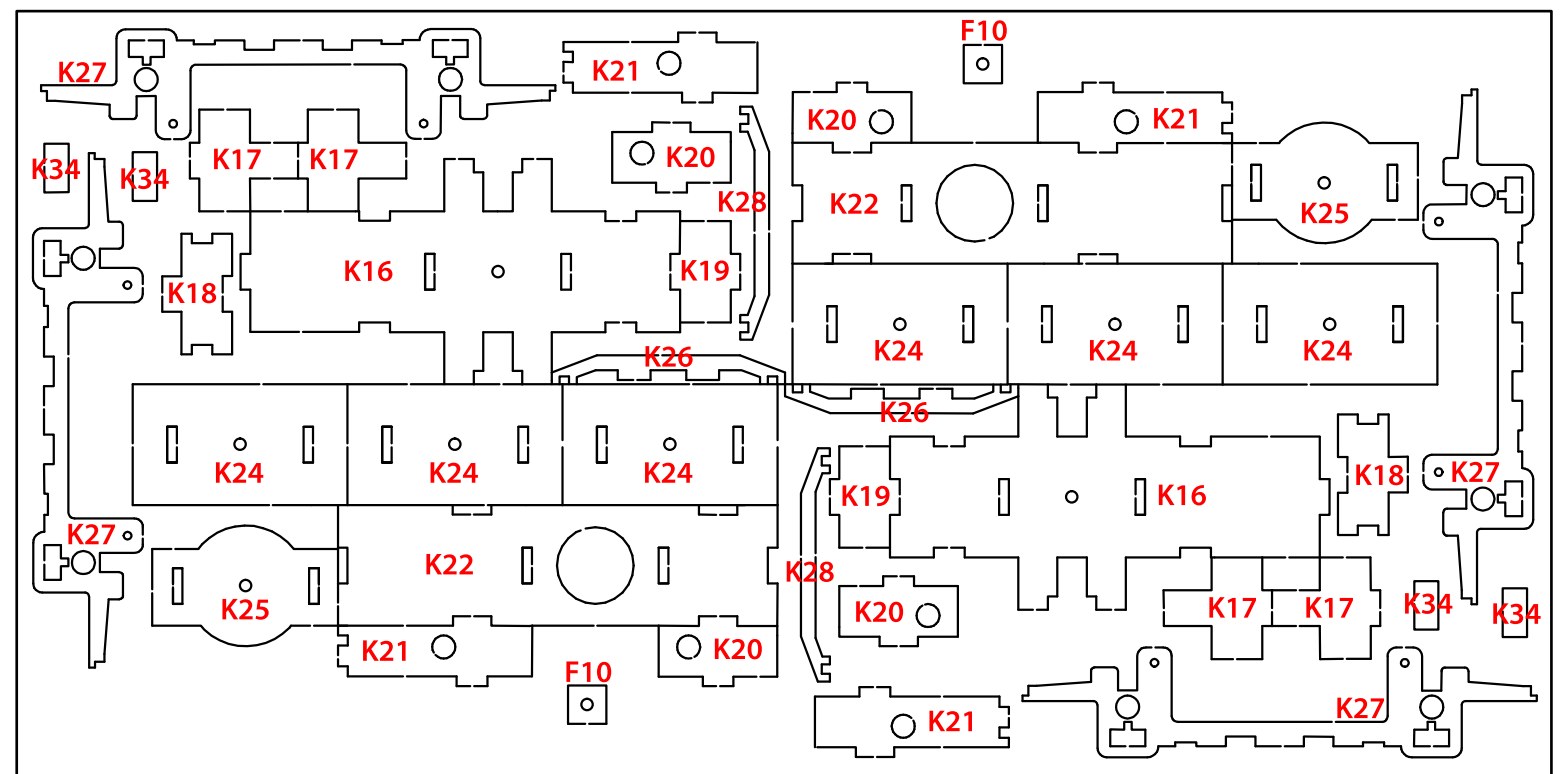

53012-2

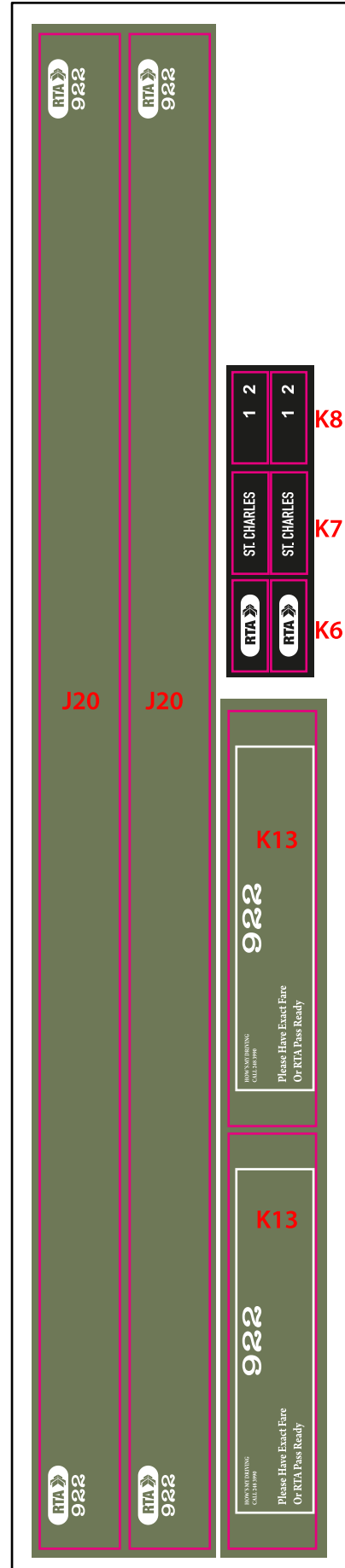

53012-10

New Orleans

PL-01

F14
x2
ø1,5x20mm

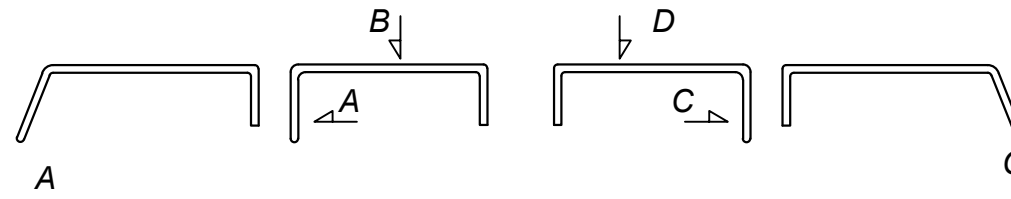

F13
x2
ø1,5x53mm

i15
x4
ø1,5x93mm

B
J6
x2
ø1x66mm

D
J7
x2
ø1x66mm

J16
x8
ø1,5x17mm

J15
x4
ø1x43mm

J8
x2
ø1x164mm

J10
x2
ø1x69mm

i30
x2
ø1,5x45mm

i9
x2
ø1,5x54mm

i18
x4
ø1,5x84mm

